

Ugjæfo ok synnda lifnaðe.

**Synet på seksualitet og ekteskap blant
geistlige og lekfolk, 1250-1536**

Øyonn Steen

Masteroppgave i historie

Institutt for arkeologi, konservering og historie

Universitetet i Oslo

2007

*Takk Arnved, du har vært en flott veileder, alltid tilgjengelig og oppmuntrende, alltid inspirerende, og med masse gode forslag til hvordan problemene kan løses.
Takk til Matja Dise og Bjarni, som har hjulpet meg med oversettelser fra norrønt.*

Takk til Kjetil for kjærlighet, oppmuntring og støtte.

Til Kjetil

Innhold

Kapittel 1. Innledning	6
Problemstillinger	6
Kilder.....	6
Metodiske problemer.....	7
Lover og prosedyrer	8
Tidfesting av kristenrettene	9
Hvilke lover ble brukt?.....	10
Prosedyrer innenfor norsk og kanonisk rett	12
Synet på middelalderkirken i dag	14
Forskjellige syn på forholdet mellom stat og kirke.....	14
Kirkens rolle i samfunnet	15
Historiografi	16
Kapittel 2. Sølibat	18
Innledning.....	18
Sølibatet i lover og statutter.....	19
Kildesituasjonen	21
Historiografi	22
Frilleliv blant prester	23
Streng biskoper og ulydige prester	23
Focariam tuam, frille eller husholderske?	24
Hvordan så lekfolk på prester med friller?.....	26
Hvor utbredt var frillelivet blant prestene?	27
Dispensasjon fra fødselsdefekt.....	30
Hvorfor dispensasjon?.....	30
Gradering av fødselsdefekt.....	31
Virkninger av Svartedauden: problemer med rekruttering av prester.....	33
Søknader fra enkeltpersoner	34
Konklusjon	35
Hvilken stilling hadde sølibatet?	35
Oppsummering	37
Kapittel 3. Ekteskap	38
Innledning.....	38
To modeller for ekteskap.....	39
Historiografi	41
Kildesituasjonen	42
Verum et legitimum matrimonium esse	43
Gyldig ekteskap?	43
Om samtykkets rolle.....	46
Ekteskap mot foreldrenes vilje	49
Om skilsmisse og separasjon.....	50
Seksualitet i ekteskapet	52
Frilleliv blant lekfolk.....	54
To perspektiver på frilleforhold	55
Frilleliv som lovbrudd, synd og skam.....	56
Frilleliv blant kjøpmenn i Bergen	59
Konklusjon	61

Hvor viktig var ekteskapet, og hvorfor?.....	61
Oppsummering	64
Kapittel 4. Utenomekteskapelig seksualitet	65
Innledning.....	65
Historiografi	66
Kildesituasjonen	67
Lovene	68
At han skuldi leghet hafua.....	69
Kirkens reaksjoner. Skruen strammes?	69
Hvem reiser sak: vergen, kirken eller staten?	70
Hvem er tiltalt, og hvem bøter, mann eller kvinne?.....	75
Hvordan reagerte familien?	78
Kvinneran, bortløpne og voldtekt.....	79
Prostitusjon.....	83
Avvikende seksualitet	85
Konklusjon	87
Fikk kirken gjennomslag for sitt syn på utenomekteskapelig seksualitet?	87
Hva var mest alvorlig?	88
Hvem håndhevet seksualmoralen?	90
Oppsummering	90
Kapittel 5. Blodskam	92
Innledning.....	92
Kildesituasjonen	93
Historiografi	94
Læyer vti skiwldskap	95
Lovene og straffen.....	96
Hvem straffes?.....	99
Prosedyre og vitneførsel.....	102
Grader av slektskap	105
Synet på blodskam blant lekfolk. Forholdet mellom Nils Lykke og Lucie	107
Dispensationis a sede apostolica obtinende.....	111
Strategiske ekteskap blant kongelige og adel.....	111
Pavelige blankofullmakter.....	112
Dispensasjonssaker fra Pønitiensariatet	113
Konklusjon	113
Moralsk galt eller strategisk virkemiddel?	113
Forbrytelse og straff	115
Oppsummering	117
Kapittel 6. Konklusjon	119
Problemstillinger og kilder.....	119
Oppsummeringer	121
Utvidelse av perspektivet	124
Sosialt perspektiv på problemstillingen	124
Kronologisk perspektiv	125
Både synd og skam.....	126
Holdninger til seksualitet og ekteskap da og nå.....	127
Vedlegg.....	129
Diplomatariematerialet.....	129

Frilleliv blant prester	129
Dispensasjon fra fødselsdefekt	131
Ekteskap	133
Frilleliv blant lekfolk	134
Hør og leiermål	135
Voldtekt	137
Blodskam	138
Dispensasjon for ekteskap	139
Bestialitet	140
Fra Pønitiariet	140
Dispensasjon fra fødselsdefekt	140
Blodskam	141
Dispensasjon for ekteskap	141
Saker fra Lensregnskapene	141
Hør og leiermål	141
Blodskam	142
Homofili	142
Jordebøkene	143
Blodskam	143
Hør og leiermål	143
Nils Lykke og Lucie Nilsdatter	143
Litteraturliste	145
Trykte kilder	145
Oppslagsverk	146
Litteratur	146

Kapittel 1. Innledning

Problemstillinger

Denne oppgaven handler om synet på seksualitet blant lekfolk og geistlige, fra høymiddelalderen frem til reformasjonen. Jeg er først og fremst interessert i om kirkens holdning til seksualitet, ekteskap, sølibat og blodskam var sammenfallende eller kontrasterende til lekfolks holdninger, om det skjedde endringer i disse holdningene i løpet av perioden, i hvor stor grad kirkens syn ble internalisert blant lekfolk, og jeg vil også gå inn på forskjeller mellom norm og praksis i kristenrettssaker.

I oppgaven kommer jeg først og fremst til å konsentrere meg om det området som utgjør dagens Norge, men jeg vil supplere med materiale fra Island der jeg finner at dette er nødvendig. Jeg har et mentalitetshistorisk perspektiv på oppgaven, og er interessert i menneskenes ubevisste verdigrunnlag, og holdninger som endrer seg langsomt. I tillegg er jeg interessert i kvinnene i middelalderen, og deres muligheter til å påvirke egen skjebne, altså har jeg i tillegg et kvinnehistorisk perspektiv.

Kilder

Til denne oppgaven kommer jeg til å bruke både normative kilder, det vil si lover, statutter og retterbøter, og kognitive kilder,¹ det vil si diplomer, oppføringer i jordebøker og bøtereregistre fra min periode, brev fra Pønitensariatet, med mer. Jeg kommer nærmere inn på lovene nedenfor. Diplomene jeg bruker er trykt i *Diplomatarium Norvegicum*, hvor man finner både grunntekst og sammendrag av sakene. Det er også trykket register av sakene i *Regesta Norvegica*, disse er som regel bedre oversatte og organiserte enn sammendragene i *Diplomatarium Norvegicum*, denne serien har imidlertid bare kommet frem til 1405. Bøtereregistre er trykket i *Norske Regnskaber og Jordebøger fra det 16de Århundre*. Opplysningene i *NRJ* kommer fra lensregnskap, og er derfor en verdslig kilde. I tillegg har vi også oppføringer i *Aslak Bolts Jordebok*, og *Olav Engelbrektssøns Jordebog*, dette er utelukkende kirkelige kilder.

¹ Anne Irene Riisøy bruker i sin hovedoppgave *Stat og kirke. Rettsutøvelsen i kristenrettssaker mellom Sættargjorden og reformasjonen* betegnelsen kognitive kilder om disse kildene (s. 9), og denne betegnelsen har jeg også valgt å bruke, siden betegnelsen deskriptive kilder ikke passer så godt på disse kildene.

Pønitiariat-brevene er supplikker som ble sendt fra Norge, Island, Orknøyene og Suderøyene mellom 1450 og 1536. Disse brevene er trykket i *Synder og Pavemakt*.² Blant supplikkene finner vi søknader om dispensasjon for ekteskap, der partene har vært for nært beslektet, vi finner søknader om absolusjon etter blodskamsforhold, i tillegg har vi brev om det som ble kalt fødselsdefekt. En person født av ugifte foreldre hadde nemlig ikke lov til å inneha geistlige embeter. For de laveste embetene var det mulig å få dispensasjon fra biskopen, men ville man ha høyere stillinger måtte man ha pavelig dispensasjon. I tillegg kunne man også søke om å få ytterligere dispensasjon, hvis man ønsket seg mer enn ett beneficium.

Metodiske problemer

Det er flere problemer med dette kildematerialet. Det største problemet med kildene fra diplomaterialet, bøteregeistrene og jordebøkene er at det som er blitt overlevert her er lite og spredt, både geografisk og tidsmessig, og derfor er ikke disse kildene nødvendigvis representative for Norge i perioden. Pønitiariat-brevene er nok overlevert i mer komplett stand, men det var bare et fåtall av synder og forbrytelser som det ble skrevet til Vatikanet om. De normative kildene gir oss bare innsikt i hva de personene som satt med lovgivende myndighet på et gitt tidspunkt mente, og hvilke saker de syntes det var verdt å ta opp.

Når det gjelder diplomene har vi også det problemet at få av dem forteller oss om hele saker. De brevene vi har fått overlevert handler i noen tilfeller om starten på en sak, og forteller oss hvem som har tatt opp saken, men ikke hvordan de videre undersøkelsene går. I andre brev havner vi midt oppe i saken, og det er opp til oss å finne ut av hva de forskjellige vitneutsagnene egentlig dreier seg om. En stor andel av brevene handler om saker som er avsluttet, det kan være kvittering for bøter, eller brev om frikjennelse fra en anklage. Her får vi imidlertid sjelden vite hvorfor en person ble dømt eller frikjent, om det var på grunnlag av vitneutsagn, eller fordi vedkommende fikk eller ikke fikk tilstrekkelig med mededsmenn. I tillegg er det få av brevene som sier noe direkte om hva lekfolk mener om de forskjellige sakene.

² Torstein Jørgensen & Gastone Saletnich: *Synder og pavemakt. Diplomatarium Poenitentiarie Norvegicum*. Stavanger 2004.

De fleste diplomene vi har bevart handler om overføring av eiendomsrett til jord, enten det er bøter, salg eller arv. Dermed sier det seg selv at saker som ble betalt med mindre bøter, enten det var i naturalia eller penger, har satt mindre spor etter seg i materialet. Det samme er tilfelle med jordebøkene. I bøterekestrene har vi av og til opplysninger om bøter betalt i penger eller naturalia. Et annet problem med bøkene er at vi sjelden kan være sikre på at den boten som er oppgitt i dokumentet er hele boten. I mange tilfeller skulle både kongen og biskopen ha bot, og i tillegg måtte man kanskje betale oppreisningsbøter til den familien det gjaldt, mens ett dokument kan for eksempel bare nevne en bot til biskopen, og vi vet verken om boten som er oppgitt er hele boten til biskopen, eller om samme mann også har måttet bøde til kongen. Jeg kommer til å ta opp slike metodiske problemer etter hvert som de dukker opp i de realhistoriske kapitlene.

Lover og prosedyrer

Det er flere problemer med å bruke lovene som kilder, for eksempel er tidfestingen av de forskjellige lovene usikker, og vi vet heller ikke hvilke lover som faktisk var i bruk. Dessuten vil jeg skrive om prosedyrer i norsk og i kanonisk rett, og hvilke krav til bevis disse prosedyrene setter. De norske kristenrettene er i en særstilling på grunn av at de ble skrevet i samarbeid mellom konge og kirke, og det som står i dem kan derfor verken sies å bare representere kongens eller kirkens interesser. Kristenrettene dreier seg både om enkeltmenneskenes levevis, og om slike ting som bygging og vedlikehold av kirker, i denne oppgaven vil jeg imidlertid bare gå inn på de paragrafene som dreier seg om ekteskap og seksualmoral.

Kristenrettene har tatt opp i seg mange enkeltting fra den internasjonale kanoniske retten, men det var fortsatt mange ting der kristenrettens paragrafer kanskje ikke har vært regnet som utfyllende nok. I slike tilfeller var det mulig for biskopene å trekke inn kanonisk rett for å supplere de norske lovene, fordi de i tillegg til domsmyndighet også hadde lovgivende myndighet i sine bispedømmer. I hvilken grad dette skjedde, kom for en stor del an på hvor godt biskopene var kjent med den kanoniske retten, noe vi blant annet vet at biskopene i Bergen tidlig på 1300-tallet var. Noe som nok var enda vanligere, var at biskopen og hans offisiar brukte prosedyrene som var utarbeidet innenfor den kanoniske retten.

Tidfesting av kristenrettene

Jens Arup Seip argumenterte at det var fire redaksjonelle trinn i utviklingen av de norske kristenrettene, der den første redaksjonen er kristenretten som ble vedtatt på et ting på Moster i 1020-årene, som Seip mener danner grunnstammen for de eldste kristenrettene i landskapslovene. Den andre redaksjonen tidfester Seip til midten av 1100-tallet, denne omfatter revisjoner gjort av erkebiskop Øystein (i Frostatingslova), og Magnus Erlingsson (i Gulatingslova). Den tredje redaksjonen setter han til 1270-årene, med fornying av Gulatings og Borgartings kristenrett, og den fjerde til 1370-tallet, da Seip mener Nyere Borgartings kristenrett II ble skrevet.³ Denne dateringen begrunner han blant annet med hvordan bøtefordelingen i kristenrettssaker skjer i denne loven.

Anne Irene Riisøy og Bjørg Dale Spørck argumenterer for en ny datering av de to siste redaksjonene. De mener at det først skjedde en fornying av Gulatings og Borgartings kristenretter mellom 1247 og 1252, og at disse ble skrevet i samarbeid mellom Håkon Håkonsson og erkebiskop Sigurd, som Nyere Borgartings Kristenrett I, og Nyere Gulatings Kristenrett I. I tillegg mener de at disse kristenrettene ble fornyet igjen på 1260-tallet, av Magnus Lagabøter, og den ene av disse, Nyere Borgartings kristenrett II var ment som en kristenrett for både Borgartingslag og Eidsivatingslag. I de paragrafene av kristenrettene jeg har gått inn på, er Nyere Borgartings Kristenrett II svært lik Nyere Borgartings Kristenrett I og Nyere Gulatings Kristenrett, imidlertid vil ikke en nøyaktig datering av denne kristenretten ha noen praktisk innvirkning for min problemstilling, derfor tar jeg heller ikke stilling til denne debatten her. Magnus Lagabøter kom aldri så langt som til å revidere kristenrette for Frostating, fordi erkebiskop Jon Raude satte seg i mot dette. I stedet skrev erkebiskopen sin egen kristenrett, som imidlertid ikke ble godkjent av kongen. Riisøy og Spørck argumenterer også for at det finnes to tekstlag i Nyere Gulatings Kristenrett, og mener at denne også har kommet i to versjoner, en utarbeidet av Håkon Håkonsson og erkebiskop Sigurd, og en annen av Magnus Lagabøte. Der jeg har gått inn på Nyere Gulatings Kristenrett, har jeg imidlertid holdt meg til den teksten som er trykt i Norges Gamle Lover. I oppgaven vil jeg også gå inn på de eldste landskapslovene, enten for å supplere de nyere bestemmelsene, eller for å sammenligne de forskjellige lovene.

³ Torgeir Landro: *Dei eldste norske kristenrettane. Innhald og opphav*, s. 4-5.

Hvilke lover ble brukt?

De mange revisjonene av kristenrettene som ble utført på 1200-tallet, gjør at det er stor usikkerhet om hvilken lov som til enhver tid ble brukt i de aktuelle områdene. Høgetveit Berg mener at Nyere Borgartings Kristenrett II etter hvert blir mer og mer allmenngyldig for hele landet, men uten å underbygge denne påstanden med eksempler fra det overleverte materialet.⁴ Her må vi også spørre oss om hennes kilder ikke like gjerne kan vise til et eventuelt tekstlag II i Nyere Gulatings Kristenrett, som i følge Riisøy og Spørck også ble utarbeidet av Magnus Lagabøter.⁵

Det store antallet kristenretter gjorde det også vanskelig å vite hvilken lov som skulle brukes for dem som levde etter 1280. Det ble derfor tilslutt tatt en avgjørelse om at det som ble kalt ”forn kristenrett” skulle gjelde. Seip tolker dette til å bety kristenrettene fra de gamle landskapslovene.⁶ Det første dokumentet der forn kristenrett er nevnt, er et diplom fra 1291⁷, som refererer et utsagn adelsmannen Bjarne Erlingsson kom med i 1282: *kristinn rettr saa forne æinn skilldi ganga er var um daga Sigurdar ærchibiskups oc Hakonar konongs*, altså at den kristenretten som ble brukt eller skrevet⁸ i erkebiskop Sigurd og kong Håkons dager skulle gjelde. Det samme slås fast i en retterbot fra 1316, som riktignok ikke nevner erkebiskop Sigurd eller kong Håkon, og i en retterbot fra 1327, der de blir nevnt.⁹ Hvis Riisøy og Spørck har rett i sine dateringer av lovene, er den mest nærliggende tolkningen at disse dokumentene refererer til Nyere Borgartings Kristenrett I, og det eldste tekstlaget i Nyere Gulatings Kristenrett. Dessuten er det mulig at de eldre kristenrettene fortsatt ble brukt i slike saker som ikke ble dekket av de nyere lovene, det er også mulig at kristendomsbolken fra Frostatingsloven ble brukt lenger enn de andre, siden det ikke fantes noen godkjent nyere kristenrett for dette området, og fordi denne kristendomsbolken er mer oppdatert enn kristendomsbolken i Gulatingsloven. I tillegg var det mulig for biskoper å trekke inn kanoisk rett der de følte at dette var nødvendig. Vi kan allikevel ikke være sikre på hvilke lover som til en hver tid ble brukt, og lovene ble heller ikke nødvendigvis brukt i det området de ble

⁴ Sigrun Høgetveit Berg: *Kristenrettspraksis i norsk seinmellomalder*, s. 29.

⁵ Anne Irene Riisøy og Bjørg Dale Spørck: ”Datering av nyere Borgartings kristenretter” i *Collegium Medievale 12*, s. 71.

⁶ Jens Arup Seip: *Sættargjerden i Tunsberg og kirkens jurisdiksjon*, Oslo 1942, s. 159.

⁷ DN III, 30.

⁸ Se Anne Irene Riisøy og Bjørg Dale Spørck: ”Datering av nyere Borgartings kristenretter” i *Collegium Medievale 12*, s. 65-67 for en tolkning av begrepet *var um daga*, som tidligere både har blitt oversatt med ”var” og ”ble skrevet”.

⁹ Anne Irene Riisøy og Bjørg Dale Spørck: ”Datering av nyere Borgartings kristenretter” i *Collegium Medievale 12*, s. 65-67.

skrevet for. I tillegg til lovene jeg har nevnt over, fantes det en kristenrett som ble kalt Kong Sverres Kristenrett, som ble skrevet rundt 1300. Denne representerer egentlig ingen egen rett, men en samling av paragrafer fra flere av de gamle lovene. Jeg kommer ikke til å gå mye inn på denne loven i oppgaven. I tillegg var det flere av forholdene som både ble regulert i kristenrettene og i de verdslige lovene, noe jeg kommer inn på i de tilfellene det dreier seg om. Ut i fra kildematerialet virker det som om det først og fremst var de nyere kristenrettene som ble brukt, supplert av kanonisk rett og de gamle landskapslovene.

I de neste kapitlene kommer jeg nærmere inn på både hvordan forskjellige tema omkring seksualitet, det vil si sølibat, frilleliv, ekteskap, hor og leiermål, voldtekt, avvikende seksualitet og blodskam, ble behandlet i lovene og hva som var rettspraksis i disse tilfellene. Til tider er det store forskjeller på hvordan temaer blir tatt opp i de gamle og i de nyere lovene, mens i andre tilfeller er det store likheter. I tillegg til at vi har problemer med å tidfeste de nyere kristenrettene, vet vi at de eldste lovene ble rettet på og oppdatert helt fra de ble nedskrevet og til de ble erstattet av de nyere lovene. Dette gjør det svært vanskelig å tidfeste enkeltparagrafer fra de gamle lovene. Tre av de nyere kristenrettene er ganske like innbyrdes, men Erkebiskop Jons Kristenrett har et noe annerledes fokus, og er mer opptatt av teologi og prosedyrer.¹⁰ I flere tilfeller der de nye og de gamle lovene er forskjellige fra hverandre, dreier dette seg om forandringer som har skjedd i samfunnet, for eksempel tar ikke de nyere lovene opp temaer rundt trellehold, siden dette ikke var aktuelt lenger. Dessuten ble nye direktiver tatt inn i lovene, noe vi for eksempel ser når det gjelder jernbyrd og kjeletak. I og med at geistlige ble forbudt å delta i slike seremonier av det fjerde Lateranerkonsilet i 1215, var jernbyrd og kjeletak ikke lenger et alternativ til avsvergelse i alvorlige saker. I de eldre lovene finner vi heller ikke forbud mot at prester gifter seg. En annen stor forskjell er at verken de nyere kristenrettene eller Landsloven nevner noe om homofili eller bestialitet, men det er vanskelig å peke på noen spesiell grunn til dette.

Det er en glidende overgang mellom innholdet i de gamle og de nye lovene. De paragrafene som på grunn av sosiale forhold ikke lenger var aktuelle, er fjernet fra de nye lovene, og ting som etter internasjonal lovgiving har blitt mer aktuelt også for Norge, slik som sølibatet, har blitt lagt til. I forhold som blir regulert av både de gamle og de nye lovene er det imidlertid enten stor likhet mellom gammelt og nytt, eller så har nye ting har blitt innført i en revidering

¹⁰ Jeg spesifiserer igjen at dette bare gjelder paragrafene om ekteskap og seksualitet, siden det er disse paragrafene jeg har fokusert på.

av en gammel lov, som straff for hor og mulighet for separasjon i Frostatingsloven, eller at paragrafer som virker litt mer gammeldagse har kommet med i noen av de nyere lovene, slik som paragrafen om trygdbrytere i Nyere Borgartings Kristenrett I og II.

Denne tendensen finnes også i paragrafene om hvilke kvinner en mann ble utleg for å ha sex med, der er de eldste østnorske kristenrettene svært like de nyere kristenrettene, mens Frostatingsloven og Gulatingsloven er forholdsvis like innbyrdes, men ulike de andre kristenrettene, i hvert fall når det gjelder temaene jeg har sett på. Det samme gjelder i litt mindre grad paragrafene om åndelig slektskap. Dermed må vi spørre oss om det kanskje heller ville være mer fruktbart å se på lovene i et geografisk perspektiv, i stedet for i et kronologisk. Dette vil imidlertid gå noe utenfor rammene for denne oppgaven.¹¹ De største forskjellene finnes kanskje i ekteskapslovgivningen, der de nyere kristenrettene tok opp i seg impulser fra internasjonal kanonisk rett.

Prosedyrer innenfor norsk og kanonisk rett

Innenfor internasjonal kanonisk rett var det fire former for prosedyrer som det vil være nødvendig å gå inn på i denne sammenhengen. Den mest brukte prosedyren var *per accusatio*. For å sette i gang denne prosedyren, måtte en anklager komme med en anklage offentlig, og han måtte ha minst to voksne og pålitelige øyenvitner for å bevise sin anklage. Hvis anklageren ikke lyktes i å bevise sine påstander, kunne anklagede saksøke ham for ærekrenkelse. I denne prosedyren ligger hele bevisbyrden hos anklager, og det er viktig å beskytte anklagede mot anklager uten hold. En lignende type er *per denunciationem*, der anklager måtte gi anklagede en privat advarsel først, og hvis ikke denne ble tatt til følge, kunne man gå videre med saken. En tredje type prosedyre er den som ble kalt *per notorium*, hvis et forhold var allment kjent blant partenes naboer, var dette nok til å sette saken i gang. Det trengtes verken en anklager eller to øyenvitner, det var nok at naboene kjente til, eller trodde de kjente til saken, og var forberedt på å sverge på dette. Det var ikke engang nødvendig at anklagede var til stede.¹² Mange jurister syntes denne prosedyren svekket rettssikkerheten for mye, og den ble derfor lite brukt. Prosedyren *per inquisitionem* var svært lik *per notorium*, særlig når det gjaldt på hvilket grunnlag man kunne ta opp saker, men

¹¹ Se ellers Torgeir Landro: *Dei eldste norske kristenrettene. Innhold og opphav*, denne oppgaven går imidlertid bare inn på de eldste kristenrettene.

¹² James A. Brundage: *Medieval Canon Law*, s. 145.

kravene til bevisførsel var litt større.¹³ Det var biskopen eller hans offisial som opptrådte som anklager i denne prosedyren, i tillegg til at biskopen også var dommer, noe som ikke akkurat styrket rettssikkerheten. I denne prosedyren trengte man ikke fullt bevis med flere øyenvitner, men derimot flere del-bevis. Brundage bruker dette eksempelet: "If a priest kept an attractive young woman in his house, if parishioners generally suspected that she was his mistress, and if, say, the sacristan was prepared to testify that he had once glimpsed the priest and his lady friend lying naked on the same bed (...)"¹⁴

Innenfor norsk rett i middelalderen var den akkusatoriske prosedyren den mest vanlige. Fornærmede part hadde selv ansvar for å ta opp saken og skaffe nødvendige vitner. Anklagede kunne i mange tilfeller rett og slett avsverge seg saken, med et varierende antall mededsmenn. I kristenrettssaker finner vi imidlertid også en prosedyre som minner om, og sannsynligvis er bygd på, *per inquisitionem*. Biskopen og hans ombudsmann kunne ta opp saker på grunnlag av bygderykter, i følge Nyere Borgartings Kristenrett II var det som en fjerdedel eller mer av tingforsamlingen hadde hørt om, bygderykter, og saken kunne tas opp på dette grunnlaget. Hvis færre enn en fjerdedel hadde hørt ryktene, ble det regnet som bygdesladder, og saken kunne ikke taes opp.¹⁵

Straffene som de norske kristenrettene setter, krever i noen tilfeller at stat og kirke samarbeider om å utføre straffen. Dette gjelder for eksempel straffen for hvis en mann lå med kvinner i den nærmeste familien. Straffen for dette var utlegd, en straff som geistlige ikke hadde mandat til å pålegge noen. Geistlige kunne ilegge folk pønitenens, bøter og bannstraff, men ikke noe mer. Vi ser også dette innenfor internasjonal kanonisk rett, "ecclesiastical jugdes usually called upon secular officials to carry out the punishment of convicted heretics when that entailed corporal penalties (...)"¹⁶

¹³ James A. Brundage: *Medieval Canon Law*, s. 95.

¹⁴ James A. Brundage: *Medieval Canon Law*, s. 95.

¹⁵ Nyere Borgartings Kristenrett II, § 33.

¹⁶ James A. Brundage: *Medieval Canon Law*, s. 92.

Synet på middelalderkirken i dag

Forskjellige syn på forholdet mellom stat og kirke

Det er flere syn på hvordan forholdet mellom kirke og stat utviklet seg under disse forholdene, og her vil jeg presentere to av dem, representert ved Jens Arup Seip og Anne Irene Riisøy. Seip skriver at det etter Magnus Lagabøters død kom en sterk reaksjon mot sættargjerden fra den verdslige eliten. I følge Seip var det spesielt tre kampområder: lovgivningen, sakefallet og jurisdiksjonen. Når det gjaldt lovgivningen, stod striden for det første om hvem som hadde myndighet til å skrive lover. Erkebiskopen mente at dette var kirkens privilegium, kong Magnus mente at det skulle gjøres i fellesskap av erkebiskopen og kongen, og formynderrådet mente at dette utelukkende var kongens område. For det andre gjaldt striden hvilken kristenrett som skulle gjelde. Formynderrådet krevde at "forn kristenrett" skulle gjelde. I tillegg var det konflikt om hvordan bøter for kristenrettssaker skulle fordeles mellom kongen og kirken, særlig gjaldt dette sakefallet i klerkemål. Det siste stridsspørsmålet gjaldt kirkens domsrett. Blant annet sørget formynderrådet for at prostedømmet ble rensket for domsmakt. Prostene hadde i sættargjerden blitt en slags geistlige dommere, som også hadde rett til å høre skriftemål, en kombinasjon som ikke var særlig populær blant lekfolk. Seip hevder videre at kirkens fremstøt mot full suverenitet kommer påfallende sent i forhold til resten av Europa. På kontinentet hadde kirken styrket sin posisjon på bekostning av svake føydalstater. Når så statene vokste seg sterkere, kunne kirken begrunne sin rett med sedvanen. I Norge vokste kirken og staten seg sterke samtidig, noe som førte til konfliktene på slutten av 1200-tallet.¹⁷ Seip skriver at rundt 1350 begynte kirken langsomt å vinne tilbake tapt grunn. Dette mener han skyldtes at statsmakten ble svakere, og at kongen oppholdt seg mer i Sverige eller Danmark. Han hevder for eksempel at Nyere Borgartings Kristenrett II ble skrevet i 1370, og at denne loven representerer en styrket kirke. Han trekker også fram at kong Christian I godkjente sættargjerden i 1458, og at kirken fikk stadfestet sin domsrett av samme konge i 1478.

Som jeg allerede har vært inne på, har Riisøy, sammen med filologen Bjørg Dale Spørck, argumentert for en annerledes datering av de nyere kristenrettene, og de mener at de gamle kristendomsbolkene aldri ble gjeninnført som gjeldende rett, men at "forn kristenrett" viser til de kristenrettene Håkon Håkonsson og Erkebiskop Sigurd fikk vedtatt. Dette virker særlig

¹⁷ Jens Arup Seip: *Sættargjerden i Tunsberg og kirkens jurisdiksjon*, Oslo 1942, s. 178.

plausibelt fordi det til stadighet blir henvist til disse to når begrepet ”forn kristenrett” blir brukt. Riisøy mener at stat og kirke hadde felles interesse for å opprettholde en forsvarlig statsstyring, og at den åpne striden om jurisdiksjon i kristenrettssaker som varte i ca. 50 år etter 1280 ikke er representativ for forholdet mellom kirke og stat, men er et avvik i historisk sammenheng. Hun går også mot Seip når hun hevder at kirken ikke styrket sin stilling i like stor grad i senmiddelalderen. Kildematerialet gir tvert imot inntrykk av at kongedømmet fikk bøter som kirken i følge lovene skulle hatt. Dessuten at prinsippet om lik bøtedeling mellom kirke og stat i utlegdssaker som ble slått fast i 1397, var et tilbaketog for kirken, som før hadde hevdet at disse bøtene utelukkende tilhørte kirken. Når hun i tillegg argumenterer for at Nyere Borgartings Kristenrett II ble skrevet i 1268, ikke i 1370 som Seip har hevdet, fjerner hun grunnlaget for å påstå at denne loven var en vesentlig innrømmelse fra kongedømmet om kirkens rettigheter. Riisøy påviser med støtte i kildematerialet at kirken slett ikke nådde noe juridisk høydepunkt rundt 1400, men ”at staten utøvde bøtegivende jurisdiksjon i minst samme omfang som kirken, og at staten fra de siste par årtier av 1400-tallet i slike kristenrettssaker stod sterkere enn kirken”.¹⁸ Jeg vil her slutte meg til Riisøys syn på forholdet mellom kirke og stat.

Kirkens rolle i samfunnet

Blant moderne historikere er det til dels svært ulike syn på hvilken rolle kirken spilte i samfunnet i middelalderen, både i forhold til enkeltmenneskene og i forhold til selve samfunnsutviklingen. Utbyttet kirken befolkningen, tredde den sine regler ned over hodene på folk, eller fylte kirken behov både i folks liv og i samfunnet? Var kirken sammen med staten en drivkraft i samfunnsutviklingen, eller virket motsetningene mellom kirke og stat hemmende på denne utviklingen?

Høgetveit Berg mener at man kan dele opp norske middelalderhistorikere i pro-kirkelige og anti-kirkelige forskere, og at det er en motsetning mellom dem som velger å fokusere på at kirken ble brukt av folket, og at kirken brukte folket, og hun forsøker å plassere seg selv midt mellom disse. Hun nevner imidlertid ikke hvilke forskere det dreier seg om.¹⁹ Jeg mener at kirkens rolle varierer ettersom hvilket perspektiv man har. En som forsker på økonomien i middelalderen vil nok mene at kirken var en utbytende instans, både på grunn av all jorden

¹⁸ Riisøy, Anne Irene: *Stat og kirke: Rettsutøvelsen i kristenrettssaker mellom Sættargjerden og reformasjonen*, Oslo 2004, s. 174.

¹⁹ Sigrun Høgetveit Berg: *Kristenrettspraksis i norsk seinmiddelalder*, s. 5.

den satt med, og fordi så store verdier ble sendt til pave stolen, og slik ikke kom Norge til gode. En som forsker på makt og politikk i middelalderen vil sannsynligvis mene at kirken utøvde mer makt enn den egentlig hadde mandat for. En forsker med mentalitetshistorisk perspektiv vil kanskje legge vekt på at kirken gav ikke-materielle goder tilbake, blant annet håpet om et godt liv etter døden, og en oppskrift på hvordan dette skulle oppnås. Ut i fra et sosialt perspektiv kan man se kirken som en institusjon som også gjorde en innsats for at de aller fattigste i samfunnet skulle få det bedre, både gjennom egen almissevirksomhet, og ved at syndere kunne bli pålagt å gi almisser til de fattige som en del av pønitensten.²⁰ Kirken skapte sentra for lærdom, og hadde dessuten en samfunnsoppdragende rolle. I stedet for å dele opp forskerne i pro-kirkelige og anti-kirkelige er det derfor mer fruktbart å se på hva slags perspektiv de forskjellige forskerne har, og da er det også viktig å huske på at det innenfor forskning på middelalder har vært en bevegelse bort fra forskning utelukkende på politikk og økonomi, over til forskning på kulturell historie. Seip og til en viss grad Riisøy, konsentrerer seg om kirken som maktfaktor i samfunnet, mens for eksempel Bandlien, Høgetveit Berg og Holtan konsentrerer seg om kulturelle perspektiver. Høgetveit Berg konkluderer i sin oppgave med at folk flest brukte kristenretten til sin fordel, og at man derfor ikke kan si at kirkens regler ble tredd nedover hodet på folk. I denne oppgaven vil jeg blant annet se i hvor stor grad kirkens reglement fikk gjennomslag hos folk flest.

Historiografi

James A. Brundage har skrevet flere bøker om den internasjonale middelalderkirkens lover og prosedyrer, særlig på områder som gjelder seksualmoral, og av disse bøkene er *Medieval Canon Law* og *Law, Sex and Christian Society in Medieval Europe* de viktigste for de temaene som blir tatt opp i denne oppgaven. Jens Arup Seip har skrevet om de norske kristenrettene i sin bok *Sættargjerden i Tunsberg og kirkens jurisdiksjon*. Blant yngre forskere har for eksempel Anne Irene Riisøy har tatt opp både norske kristenretter og prosedyrer i sin hovedoppgave *Stat og kirke. Rettsutøvelsen i kristenrettssaker mellom Sættargjerden og reformasjonen*, og hun har, sammen med Bjørg Dale Spørck, også tatt opp dateringen av de nyere kristenrettene i "Datering av nyere Borgartings kristenretter". Høgetveit Berg skriver om motivasjonen for de personene som tok opp kristenrettssakene i sin hovedoppgave *Kristenrettspraksis i norsk seinmellomalder*. Bjørn Bandlien tar opp temaer som kjærlighet,

²⁰ Alexander Murray: "Counselling in Medieval Confession" i Peter Biller og A.J. Minnis (red.): *Handling Sin: Confession in the Middle Ages*, s. 76.

ekteskap og ære på Island og i Norge i sin hovedoppgave ...*takast með þeim góðar ástir. Kjærlichkeit og ekteskap i norrøn middelalder*. Hilde Handeland har skrevet om synet på seksualitet i de norske lovene i sin hovedoppgave *I lyst og last. Seksualitet i de norske lovene i perioden 1100-1300*. Inger Holtan har tatt opp temaer omkring ekteskap i sin bok *Ekteskap, frillelevnad og hor i norsk høgmellomalder*.

Kapittel 2. Sølibat

Innledning

Reformatorer innenfor kirken hadde ført en langvarig kamp mot presters ekteskap, og hadde etter hvert lyktes med å innføre forbud mot ekteskap for prester i de høyere vigselfradene, på første og andre Lateranerkonsil i 1123 og 1139. Det var to hovedgrunner for presters sølibat som ble trukket frem av tilhengerne av dette. Den ene grunnen var troen på at seksualitet skapte rituell urenhet, og at en prest som kom rett fra ektesengen ville forurense de hellige ritualene. Den andre grunnen var av mer praktisk art: en prest med familie ville sannsynligvis bruke av kirkens ressurser for å skaffe familien goder. I tillegg var det ikke uvanlig at både prester og biskoper lot sønnene sine arve embetene, og slik skapte egne dynastier innenfor kirken.²¹ Sølibat for prester ble innført i Norge i 1237, da Gregor IX befalte erkebiskop Sigurd å få slutt på denne avskyelige vanen med å inngå ekteskap blant prestene i Norge, og var derfor fortsatt forholdsvis nytt i første del av min periode.²² Det er imidlertid nevnt i alle de nyere kristenrettene med unntak av Erkebiskop Jons Kristenrett.²³ Etter at lovgiverne hadde gjort presters ekteskap illegitime, gjenstod det fortsatt å få slutt på prestenes løse forbindelser. Tiltak for å begrense frilleliv blant prester er nevnt i flere statutter, fra og med erkebiskop Eilivs første statutt fra 1320.²⁴ Ekteskapsforbudet gjaldt bare i de høyere vigselfrader (*ordines majores*), det vil si fra subdiakon og oppover. Det fantes fire lavere vigselfrader (*ordines minores*), og av disse var akolytt den høyeste.²⁵

De overbyggende spørsmålene i dette kapittelet vil da være om sølibatet ble praktisert, og om kirken fikk større gjennomslag for sølibatet utover i perioden, eller om de fleste prestene fortsatte å leve med friller helt til reformasjonen. Disse spørsmålene vil jeg forsøke å ta opp i underkapittelet om frillelivets utbredelse. I tillegg vil jeg se på biskopenes forsøk på å begrense frillelivet blant sine prester, frillene og prestebarnas sosiale stilling, og prestesønners muligheter til å gå i sine fedres fotspor.

²¹ James A. Brundage: *Law, Sex and Christian Society in Medieval Europe*, s. 215 og 315.

²² Det andre Lateranerkonsilet hadde i 1139 erklært ekteskap blant prester for ugyldige.

²³ Nyere Borgartings kristenrett § 17: munk, prester, diakoner, subdiakoner kan ikke gifte seg. Nyere Borgartings kristenrett II § 21 sier det samme. Nyere Gulatings Kristenrett § 25 nevner bare munk. I tillegg til Nyere Gulatings Kristenrett, § 21 står det at munk, prester, diakoner, subdiakoner ikke kan gifte seg.

²⁴ Forbudet mot prestefriller er nevnt i erkebiskop Eilivs første statutt (1320), erkebiskop Eilivs fjerde statutt (1327), erkebiskop Eilivs 5te statutt (1327), erkebiskop Påls første statutt (1334), og erkebiskop Olavs statutt (1351).

²⁵ Se *KLNM*, akolyt.

Sølibatet i lover og statutter

I Eldre Gulatingslov og Frostatingslov nevnes ikke presters ekteskap i det hele tatt, forbudet mot dette ble først innført i Norge i 1237. I de nyere kristenrettene er det derimot forbud mot ekteskap for munk, prester, diakoner og subdiakoner.²⁶ I paragrafen står det *þessir men mægho æighi kuenna fá*,²⁷ noe som både kan tolkes derhen at det er ulovlig for dem å gifte seg, og at det er ulovlig for dem å ha seksuelle relasjoner i det hele tatt. Videre i paragrafen dreier det seg imidlertid bare om hvem som kan inngå ekteskap, og vi må regne med at det er dette som har vært ment her også. Altså finner vi ikke et generelt lovforbud mot prester med friller i kristenrettene. At opphavsmennene til disse lovene ikke uten videre antok at prestene ville leve i sølibat, ser vi også av paragrafene om åndelig slektskap. Her står det blant annet: *Ok þui æigu præstar gudsifjar vid oll born er þæir skira oc oll þæira fædgini oc ma prestins barn vid ængan þan likams losta æiga er prestrin hæfir skirt*. Det vil si at presten kommer i åndelig slektskap med alle han døper, og prestens barn kan derfor ikke ha seksuelle forhold til de barna presten har døpt.²⁸ Dette blir også gjentatt i erkebiskop Eilivs tredje statutt, fra 1320. Her står det: ”Således må heller ingen prests sønn få den (til) kone som far hans døpte og ingen prestedatter skal få den mannen som far hennes døpte”. Det blir også gjentatt i senere statutter.²⁹

Klostrene var heller ikke alltid immune mot mistanker om løselevnet. I erkebiskop Jørunds andre statutt fra 1306 står det at nonneklostre ikke kan ta opp munk som brødre, og at munkeklostre ikke kan ta opp nonner som søstre. Denne bestemmelsen virker unektelig noe underlig. Mest sannsynlig er at det er snakk om provents-systemet.³⁰ I selve statutten står det (...) *quod moniales in suis monasteriis, contra bonos mores ac sanctorum patrum decreta, viros in fratres assumere præsumunt, ac viceversa monachi in suis cenobiis, in religionis subversionem non modicam, mulieres in sororesmittere non verentur* (...) det vil si ”(...) at nonner i sine klostre, mot gode seder og de hellige fedres dekret, tar opp menn som brødre,

²⁶ NB I, § 17, NB II, § 21. NG § 25 nevner bare munk, men i Tillegg I, § 21 nevnes også prester, diakoner og subdiakoner. J har ikke noe forbud mot presters ekteskap.

²⁷ NB I § 17. Jf. Heggstad: **kvenna** dvs. kvinne, ordet **kona**, som også kan bety kvinne, er (i hvert fall i mitt materiale) oftere brukt om gifte kvinner.

²⁸ NB I § 23, NG § 32 og tillegg I, § 27 og J § 50. NB II § 28 nevner ikke presten eksplisitt, men har allikevel med at den som døper kommer i åndelig slektskap til dåpsbarnet og dets familie, og at barna til den som døper ikke kan ha seksuelle forhold til dåpsbarnet.

²⁹ Erkebiskop Pål's tredje statutt, fra mellom 1336 og 1346, erkebiskop Arnes statutt, fra mellom 1346 og 1349.

³⁰ Provent: Man kunne kjøpe seg underhold i et kloster ved å overdra en større eller mindre eiendom til klosteret. Jo mer eiendom man overdro, jo bedre vilkår fikk man. Mange gjorde dette for å trygge alderdommen.

og likeledes at munkar tar opp kvinner som søstre, religionen til ikke liten skade, må ikke forekomme (...). En annen mulighet er at dette har skjedd et sted innenfor den katolske kirken, og at paven derfor har sendt ut et generelt forbud, som så har blitt tatt med i den norske statuten. I 1334 mener også erkebiskop Pål at reglene for nonneklostre må skjerpes inn noe, han skriver at klostrene skal holdes fast lukket om natten, og at verken lekfolk eller noen slags geistlige skal få komme inn etter vespertid. Vi har imidlertid nesten ingen diplomer der klosterfolk er involvert i seksuelle forhold. I et brev fra 1338 får vi høre om munken Robin fra Selje, som bli anklaget for å ha hatt et forhold til en gift kvinne, men som selv hevder anklagen er feil.³¹

Av brevene biskop Arne av Bergen sendte om frillelivet blant sine prester, vet vi at han forbød disse å leve med friller i 1307, men dette forbudet er ikke bevart. Det første skriftlige forbudet vi finner om prester med friller er fra erkebiskop Eilivs første statutt, fra 1320. Her står det at de prester som fortsetter med å ha friller etter at de har blitt kjent med erkebiskopens forbud mot dette må bøte, og jo høyere stilling presten har, jo høyere er boten. Boten økes dessuten betraktelig jo lenger de beholder frillene sine, og en ekstra gjenstridig prest står i fare for å miste stillingen. Erkebiskop Eilivs tredje statutt, fra 1320, kommer også med noen bestemmelser som er ment for å stigmatisere frillene, de kan for eksempel ikke motta den siste olje, og de skal heller ikke ledes inn i kirken etter en barnefødsel.³² Disse bestemmelsene retter seg både mot presters og lekfolks friller. I erkebiskop Eilivs fjerde og femte statutt, fra 1327, forbyr han prestene å gi gods de har ervervet gjennom kirken videre til sine barn, eller andre arvinger. Han bruker til tider ganske sterke uttrykk om prestebarna, for eksempel står det slik i den femte statuten: ”barn avlet til krenkelse og vanære for hele prestestanden i deres forbudte favntak, barn som etter selve loven ikke har rett til å oppfostres verken av far eller mor.” Erik Gunnes mener at Eiliv her støtter seg på en statutt som ble skrevet av erkebiskop Jon i 1280, og som vi bare har bevart fragmenter av.³³

Erkebiskop Pål fulgte opp Eilivs forsøk på å begrense prestefriller. I hans første statutt, fra 1334, kom han både med et generelt forbud mot frilleliv både blant geistlige og lekfolk, og

³¹ DN X, 31. Se også Absalon Pedersøn Beyer: *Dagbok*, s. 37: Døde Kastibrog den gamle skøge som hafde i fordum tid tient munkar, kannicker, hoffmænd oc andre, mett aff alder oc hafde hun tho horunger effter sig, fore huilke hun vilde icke aabenbare sine penninge, mend forsende dem oc gaff dem bort til andre.

³² Etter fødsler måtte kvinner gjennom et eget renselsesritual, hvor de ble ledet inn i kirken av presten, før de kunne delta i messen på lik linje med de andre. Det er usikkert hvor stor utbredelse denne skikken hadde.

³³ Erik Gunnes: ”Prester og deier – sølibatet i norsk middelalder” i Steinar Imsen og Gudmund Sandvik (red.): *Hamarspor*, s. 25.

med spesielle bestemmelser som rettet seg mot prester med friller. Han skriver for eksempel at disse ikke skal kunne gravlegges innenfor kirkens murer og vegger,³⁴ og truer med suspensjon for dem som bryter dette forbudet. I tillegg pålegger han prestefrillene pønitenst som for hor og sacrilegium hvis forholdet er hemmelig, og hvis det er åpenlyst skal frillene ekskommuniseres dersom de ikke oppgir forholdet etter en advarsel. Mellom 1336 og 1346 skrev erkebiskop Pål sin tredje statutt, hvor han forbyr klosterfolk og geistlige fra og med subdiakon å inngå ekteskap. Erkebiskop Arne kommer i sin statutt, fra mellom 1346 og 1349, med et generelt forbud mot frilleliv. Erkebiskop Olav gjentar i sin statutt fra 1351 bestemmelsene om prester med friller fra erkebiskop Eilivs første statutt, både når det gjelder bøter og rett til å gravlegges innenfor kirkeveggene. I tillegg går han ekstra sterkt ut mot dem som fester kvinnene til seg med gaver, avtaler og troskapsløfter med slektninger som vitner, altså som i realiteten inngår ekteskap i følge den verdslige modellen.³⁵ Olavs statutt er også den første bevarte statutten som nevner ekskommunikasjon som et middel mot prestene selv, i tidligere statutter har dette kun vært brukt mot prestefrillene.

Av statuttene ser vi at brudd på sølibatet har vært et problem i hvert fall frem til 1351, og at erkebiskopene har, ved hjelp av mange forskjellige typer straffer, forsøkt å få slutt på dette.

Kildesituasjonen

Jeg har valgt ut to forskjellige typer brev for å forsøke å belyse hvordan sølibatet ble sett på, både blant kirkens folk og blant vanlige folk (i den grad dette er mulig). Det er brev om dispensasjon fra fødselsdefekt og brev om frilleliv. Når det gjelder brevene om dispensasjon er det ikke alle som handler om prestesønner. Her kommer jeg stort sett bare til å gå inn på diplomene om prestesønner. For fullstendig oversikt over alle diplomene om dispensasjon fra fødselsdefekt, se tabell. Når det gjelder diplomene om frilleliv dreier mange seg om frilleliv blant prester, for fullstendig oversikt over disse sakene, se tabeller om frilleliv.

Brevene om prester med friller kan igjen deles opp i to typer, det ene er brev fra biskopene der de truer prestene med suspensjon hvis de ikke gir opp frillelivet, det andre er brev som gjelder prestens families økonomiske rettigheter, det vil si gavebrev, ættledingsbrev, og arvesaker.

³⁴ Om begravelse på kirkegården, se Arnved Nedkvitne: *Møtet med døden i norrøn middelalder. En mentalitetshistorisk studie*, s. 96-99 og 106-108.

³⁵ Se kapittel 3 i denne oppgaven, s. 39.

Den første typen har vi bare et lite utvalg av, fra Bergen fra første halvdel av 1300-tallet. Det er bare seks brev av denne typen, og de er alle fra Bergensbiskopenes kopibok. Disse brevene viser at noen av biskopene i Bergen var mer opptatt av å begrense frilleliv enn andre. Det er vanskelig å vite om vi ville funnet tilsvarende brev fra andre områder av landet dersom kopibøker var bevart fra de andre bispestolene. Vi vet at brødrene Arne og Audfinn, som begge ble biskoper av Bergen, hadde en god utdannelse innen kirkerett, og at i hvert fall Arne var opptatt av å gjennomføre reglene om sølibat også i sitt eget bispedømme.

Brevene om dispensasjon fra fødselsdefekt utgjør en av de største kildegruppene i mitt materiale. Disse brevene er blitt bevart i det pavelige arkivet, og det er derfor ikke rimelig å anta at det store antallet av slike diplomer gjenspeiler fordelingen av saker i middelalderen. Det er ikke mulig å bruke disse brevene til å finne ut hvor mange prester som levde med friller. De fleste av disse brevene er blankofullmakter fra paven, der et visst antall uektefødte skal få dispensasjon, og av disse skal en liten andel være prestesønner, altså sier ikke disse brevene oss noe om det faktiske antallet prestesønner som trengte dispensasjon, og vi vet heller ikke om biskopene som fikk tillatelse til å gi dispensasjoner fulgte pavenes anvisninger på dette feltet. Det er fullt mulig at de dispenserte flere prestesønner enn de hadde fått tillatelse til.³⁶ Noen brev er søknader fra prestesønner om å få dispensasjon, hvis vi skal bruke disse som kilder til presters frilleliv, må vi huske på at det aktuelle frillelivet sannsynligvis har funnet sted minst 25 år før søknaden blir sendt.

Historiografi

I James A. Brundage sin bok *Law, Sex and Christian Society in Medieval Europe* er lovgivningen rundt geistliges ekteskap og geistliges seksuelle forhold et gjennomgående tema. Dette har også blitt tatt opp av Ruth Mazo Karras i hennes bok *Sexuality in Medieval Europe. Doing unto others*. Blant norske forskere har blant andre Erik Gunnes tatt opp frilleliv blant prester i artikkelen ”Prester og deier - sølibatet i norsk middelalder”, han argumenterer for sannsynligheten av at prester fortsatte å leve med friller helt til reformasjonen.³⁷ Inger Holtan har i boken *Ekteskap, frillelevnad og hor i norsk høgmellomalder* tatt opp frilleliv blant prester. Hun går bare frem til 1350, og hevder her at ca. halvparten av prestene levde i frilleliv

³⁶ Erik Gunnes: ”Prester og deier – sølibatet i norsk middelalder” i Steinar Imsen og Gudmund Sandvik (red.): *Hamarspor*, s. 35.

³⁷ Erik Gunnes: ”Prester og deier – sølibatet i norsk middelalder” i Steinar Imsen og Gudmund Sandvik (red.): *Hamarspor*, s. 43.

ved periodens slutt, og at kirken ikke fikk gjennomslag for sin motstand mot dette.³⁸ Høgetveit Berg går også kort inn på frilleliv blant prester, men hun går mest inn på enkeltsaker, og ikke på den overbyggende problematikken.³⁹

Frilleliv blant prester

Streng biskoper og ulydige prester

Tidlig på 1300-tallet foretok biskop Arne av Bergen en større offensiv mot prester med friller. I 1307 holdt han et prestemøte i Bergen der han befalte prestene å kvitte seg med frillene sine. Som nevnt over har vi ikke bevart noe forbud mot frilleliv i provinsialstatuttene før 1320, men fordi dette sannsynligvis har vært med i statuten fra 1280, kan denne ha inspirert biskop Arne. Året etter reiste han på visitas rundt i distriktet, og fant at forstemmende få hadde etterkommet hans påbud. De hadde tydeligvis heller ingen skrupler mot å beholde frillene sine hos seg mens biskopen var på besøk. Dette ser vi blant annet av et brev fra 1308 som biskop Arne sendte til prestene Thomas på Nesi og Kol i Olden.⁴⁰ I brevet står det *de qua prolem numerosam susceperas et quam ad multos annos tecum publice tenueras* dvs. at Thomas i mange år har levd sammen med en kvinne i full offentlighet, og har fått mange barn med henne. Videre står det *non solum remove a te non curasti*, ”ikke bare sørget du ikke for å sende henne vekk,” han har altså fortsatt beholdt henne hos seg, i forakt for biskopens mandat, og også mens biskopen selv har vært til stede. Thomas suspenderes, og trues med ekskommunikasjon dersom han ikke etterkommer biskopens påbud. Her ser vi at på tross av at ekskommunikasjon av prester først blir nevnt i statuten fra 1351, brukes dette som en trussel allerede nesten 50 år tidligere. Det er selvfølgelig mulig at biskop Arne her støtter seg på den delen av erkebiskop Jons statutt fra 1280 som ikke har blitt bevart for ettertiden. Imidlertid er det viktig å huske på at biskopene hadde full rett til å komme med nye statutter i sine bispedømmer, så lenge denne ikke brøt med kanonisk rett, noe denne bestemmelsen ikke gjør.

Biskop Arne fortsatte sin offensiv mot prestefrillene både i 1308 og i 1309. Vi har ikke nok kilder til å kunne si om dette hadde noen effekt. Det vi vet er at Thomas på Nesi fortsatt var

³⁸ Inger Holtan: *Ekteskap, frillelevnad og hor i norsk høgmellomalder*, s. 160.

³⁹ Sigrun Høgetveit Berg: *Kristenrettspraksis i norsk seinmellomalder*.

⁴⁰ DN IV, 79.

prest i 1313, da var han nemlig vitne ved et jordsalg.⁴¹ Om han fikk igjen embetet sitt etter å ha skilt seg fra sin frille, eller om biskopen ikke fikk gjennomført suspensjonen, vet vi ikke. Fra de neste årene har vi flere brev om ættleding av prestebarn, og et av dem er fra Bergen. Men før 1338 har vi ikke kilder til at flere biskoper forsøker å begrense frillelivet.⁴² Biskop Håkon av Bergen gjør imidlertid også spede forsøk på å begrense frillelivet blant sine prester. Han suspenderte to prester, men den ene fikk støtte fra erkebiskopen, og fikk stillingen sin tilbake.⁴³

Det kan stilles spørsmål ved hvor ivrig biskop Håkon egentlig var i kampen mot frillelivet. Vi vet at en av kannikene i Bergen, Halldor Jonsson, hadde en sønn med Margareta Filippusdatter, som hun ættledet nettopp i 1338,⁴⁴ uten at dette ser ut til å ha fått negative følger for Halldor. Både Gunnes og Høgetveit Berg hevder at Halldor var en nær samarbeidspartner av biskop Håkon.⁴⁵ Margareta tilhørte den mektige Losnaætten, hun hadde tidligere vært gift med Arnald Josteinsson Osland, og var altså en rik enke da hun startet forholdet til kanniken. Høgetveit Berg spekulerer i om det kan ha vært Halldor Jonssons nære forhold til biskopen som har gjort at det er Margareta som ættleder sønnen, og ikke Halldor. Men det kan like gjerne ha vært økonomiske årsaker. Margareta hadde ingen barn fra ekteskapet med Arnald, og hvis Margaretas foreldre døde før henne, ville hele arven tilfalle den ættledede sønnen.⁴⁶ Halldor Jonsson hadde riktignok et høyt embete innenfor kirken, og hadde sannsynligvis ingen økonomiske sorger, men det er ikke dermed sagt at han hadde mye gods han kunne la gå i arv, særlig ikke hvis Gunnes har rett i at han var sønn av en annen kannik, Jon Halldorsson.⁴⁷

Focariam tuam, frille eller husholderske?

Det var imidlertid ikke alltid like lett å se forskjell på en frille og en husholderske. For å få gårdsdriften til å fungere, trengtes det en flink kvinne, og mange prester skaffet seg derfor husholderske. Ordet *focaria* er middelalderlatin, og kan bety både kokkepikene, husholderske og

⁴¹ DN IV, 104.

⁴² Legg merke til at biskop Arnes bror Audfinn, som ble biskop etter ham, ikke velger å følge opp Arnes kamp mot frillene. Begge brødrene var for øvrig godt skolert i kanonisk rett.

⁴³ Om Erling på Birkeland: DN IX, 109. Om Peter på Os: DN IX, 110-112 og 119 og DN IV, 237.

⁴⁴ DN I, 253.

⁴⁵ Erik Gunnes: "Prester og deier – sølibatet i norsk middelalder" i Steinar Imsen og Gudmund Sandvik (red.): *Hamarspor*, s. 29 og Sigrun Høgetveit Berg: *Kristenrettspraksis i norsk seinmellomalder*, s. 131.

⁴⁶ Se Magnus Lagabøters Landslov, Arvetallet kap. 7.

⁴⁷ Erik Gunnes: "Prester og deier – sølibatet i norsk middelalder" i Steinar Imsen og Gudmund Sandvik (red.): *Hamarspor*, s. 29.

elskerinne.⁴⁸ I brevet som jeg skrev om over, ser vi dette:⁴⁹ om Thomas, som har fått flere barn med sin frille, bruker biskopen uttrykket *concupinam suam*,⁵⁰ altså ”hans frille”, mens senere i brevet, i den delen som gjelder Kol i Olden, bruker han uttrykket *focariam tuam*, noe som kan tyde på at biskopen ikke hadde øyenvitner på at det dreide seg om en frille.⁵¹ Den samme variasjonen finner vi i et annet brev, der Sigvat på Vereide får beskjed om å kvitte seg med *concupinam tuam*, mens om kvinnene til de andre prestene biskopen nevner brukes ordet *focaria*.⁵² I et tredje brev bruker biskop Arne rett og slett uttrykket *suspectas mulieres*, det vil si mistenkelige kvinner.⁵³ Det virker altså som om biskop Arne bruker variasjonen i ord og ordvalg bevisst.

Et av suspensjonsbrevene har et tillegg der det står at presten har underkastet seg biskopen, og derfor har blitt gjeninnsatt i sitt embete.⁵⁴ Vi vet ikke om andre prester som hadde blitt truet med suspensjon gjorde det samme, og vi har ingen opplysninger om hva som i så tilfelle skjedde med de kvinnene som hadde vært friller for prestene. Det kan godt hende de flyttet inn hos prestene igjen så snart biskopens oppmerksomhet falt på noe annet. Erkebiskop Pål forsøkte i sin første statutt å pålegge ”klerker i de høyere vigselfriller og følgekoner pøniten som for hor og sacrilegium (...)”, men det er tvilsomt om denne bestemmelsen noen gang ble gjennomført. Når det gjelder barna til prestene, vet vi at en del prestesønner fulgte i farens fotspor, selv om det betydde at de måtte ha dispensasjon. Prestedøtre kunne dessuten bli sett på som gode koneemner. I et brev fra rundt 1300, skrevet til presten Fjalar i Øystese, står det for eksempel: ”*Vlfr Hafardar son vill læita ser þar soemndar rads ok kuanfangs sem Vlfilldr ær dotter yðvr,*” dvs. ”Ulv Håvardsson vil med deres samtykke søke seg det ærefulle giftermål som deres datter, Ulvhild, er.”⁵⁵ Denne Ulv Håvardsson var ingen fattig, etter hva han oppgir i brevet eier han parter i flere gårder, på til sammen ca. 40 månedsmatbol, og har altså vært en meget rik mann. Vi vet ikke hva slags medgift eller arv Ulvhild kunne vente. Av erkebiskop Eilivs fjerde og femte statutt vet vi at det kunne hende at prestene gav gods de hadde ervervet gjennom kirken videre til barna sine. Prestebarna kunne dessuten bli ættledet inn i både morens og farens familie. Vi kan derfor si at prestens families sosiale og

⁴⁸ Cappelens Latinsk-norsk ordbok, **focaria**.

⁴⁹ DN IV, 79, 1308.

⁵⁰ Cappelens Latinsk-norsk ordbok, **concupina**; elskerinne, konkubine, frille.

⁵¹ Kravene til bevisførsel innenfor kanonisk rett kunne være ganske strenge, avhengig av hva slags prosedyre man brukte. Se ellers kapittel 1 om dette.

⁵² DN III, 74, 1308.

⁵³ DN III, 85, 1309.

⁵⁴ DN III, 84, 1309.

⁵⁵ DN II, 60.

økonomiske stilling etter en eventuell separasjon, var avhengig av hva slags familie presten og hans frille kom fra.

Hvordan så lekfolk på prester med friller?

Margareta Filippusdatter var fra en mektig ætt, og man kunne tenke seg at familien hennes ikke så med blide øyne på hennes forhold til kanniken Halldor Jonsson. I brevet står det imidlertid at hennes far er til stede, og godkjenner ættledingen.⁵⁶ Siden hun var enke uten barn, var faren nærmeste arving, og hans godkjennelse var nødvendig for at ættledingen skulle være gyldig. Det er derfor mulig å anta at han lett kunne ha ødelagt for datterens og barnebarnets ønsker og muligheter dersom han hadde villet. Vitnene til ættledingen er blant distriktets fremste menn, for eksempel Bergens fehirde og Gulatingslagmannen. Det ser ikke ut som om det at Margareta har en sønn utenfor ekteskap, og med en prest som far, har vært sett på som noen stor skam.

Fra tidlig på 1300-tallet finnes det mange brev der personer med tilnavnet prestesønn er nevnt. Gunnes påpeker at de er blant brevutstedere eller vitner, og han mener at dette betyr at de har vært regnet blant bygdas gode menn, og at ”det hefter altså neppe noe sosialt stigma ved betegnelsen.”⁵⁷ Holtan hevder noe kategorisk at ”samfunnet godtar frilleforhold, og kvinna har dei same rettane og pliktene som ei ektebone,”⁵⁸ men uten å underbygge dette med eksempler fra kildene. Noe som kan tyde på at prestefriller ble godtatt i nærmiljøet er at det i to av brevene biskop Arne sender ut tidlig på 1300-tallet, står at presten også har hatt sin frille hos seg mens biskopen selv var tilstede,⁵⁹ og det er nærliggende å tenke at dette tilsier at prestene ikke har sett noe galt i det at de har friller. Vi har ingen brev der lekfolk uttaler seg negativt om prestenes sølibatsbrudd.

Det er mulig at lekfolk har foretrukket at prestene deres levde i faste frilleforhold, fordi de har ment at dette minsket faren for at prestene ville forføre deres egne koner og døtre. Brundage forteller om noen tilfeller der mennene i lokalsamfunnet rett og slett tvang prestene til å ta seg

⁵⁶ DN I, 253.

⁵⁷ Erik Gunnes: ”Prester og deier – sølibatet i norsk middelalder” i Steinar Imsen og Gudmund Sandvik (red.): *Hamarspor*, s. 27.

⁵⁸ Inger Holtan: *Ekteskap, frillelevnad og hor i norsk høgmellomalder*, s. 71. En annen svakhet med Holtans argumentasjon er at hun ikke skiller mellom frilleforhold der den ene parten er geistlig eller der begge er lekfolk.

⁵⁹ DN IV, 79 og DN III, 84.

friller, for slik å beskytte sine egne kvinner.⁶⁰ Vi har imidlertid ikke noen eksempler på dette i det norske materialet.

Hvor utbredt var frillelivet blant prestene?

Hvis vi ser på kildene fra tidlig 1300-tall, får vi fort inntrykk av at frilleliv blant prester har vært svært utbredt. Gunnes trekker frem biskop Arnes visitasreiser til Nordfjord og Hardanger. Han mener at det sannsynligvis ikke har vært flere enn 11-14 prester i Nordfjord, og biskopen skriver til sju av disse og truer med å avsette dem på grunn av frilleliv. Han mener at det neppe var mer enn åtte-ni prester i Hardanger, og en av disse får beskjed om å skille seg med sin frille, mens til tre andre skriver han at de må skille seg med de mistenkelige kvinnene de har boende hos seg.⁶¹ Det virker som om han har brukt antall sogn som grunnlag til å regne ut hvor mange prester det var i hvert område, og det vil si at antallet henviser til sogneprestene. Vi kan imidlertid regne med at det også har vært andre prester i områdene. Hvis Gunnes har rett i sine anslag, betyr det at andelen prester med friller i disse områdene lå på rundt 50 %. I tillegg ser vi at tilnavnene prestesønn, prestedatter og prestekone ikke var uvanlige å bruke på første halvdel av 1300-tallet.⁶² Etter 1339 har vi ikke kilder til at biskopene forsøker å begrense frilleliv, men vi har flere vitnebrev om ættleding, medgift, andre gaver og testamenter og arvesaker der prestebarn er nevnt. Disse sakene begrenser seg heller ikke bare til ett bispedømme, som sakene jeg har gått gjennom over gjør. I løpet av perioden har vi 30 slike saker. Over to tredjedeler av sakene er imidlertid fra før 1400.

To av disse sakene er spesielle, fordi de sannsynligvis dreier seg om ekteskapsinngåelse etter den verdslige modellen.⁶³ Begge sakene er fra midten av 1300-tallet. Den første er skrevet i Oslo i 1340, og handler om at Amund Torgilsson gir en halv gård til Jorunn Toresdatter, *barnsmodor sina*, altså mor til hans barn, og hun gir han 14 alen *bryggyst klædhe*.⁶⁴ Dette ser ut til å tilsvare medgift og tilgave. Det andre brevet er fra Seljord, og er skrevet i 1354, altså etter at erkebiskop Olav hadde skrevet sin statutt (selv om ikke det behøver å bety at den var

⁶⁰ James A. Brundage: *Law, Sex and Christian Society in Medieval Europe*, s. 476.

⁶¹ Erik Gunnes: "Prester og deier – sølibatet i norsk middelalder" i Steinar Imsen og Gudmund Sandvik (red.): *Hamarspor*, s. 28.

⁶² Se Erik Gunnes: "Prester og deier – sølibatet i norsk middelalder" i Steinar Imsen og Gudmund Sandvik (red.): *Hamarspor*, s. 27. Gunnes argumenterer også med at når vi ikke finner noen med disse tilnavnene etter 1350, er det ikke fordi andelen prester med friller og barn minker, men fordi skikken med å gi eller skrive ned slike tilnavn forsvinner. Se samme sted s. 37.

⁶³ Se kapittel 3 i denne oppgaven, s. 39.

⁶⁴ DN II, 234.

kjent av alle). Her er Bård Bjørnsson, korsbror i Nidaros og Hamar, og prost for Telemark, og presten i Seljord, Tore Tjostolvsson, vitner på at Gunnhild Asledatter eide 12 bugilde mark, en fullt utstyrt seng, og alle *jgangu klæde sin*, noe *Regesta Norvegica* har oversatt med gangklær, da hun kom til presten Guttorm Torlaugsson på Eidsborg, og at han gav henne åtte forngilde mark i tillegg.⁶⁵ Det står ikke eksplisitt i dokumentet at dette dreier seg om et frilleforhold, men jeg velger å tolke det slik, blant annet fordi summen presten gir Gunnhild er forholdsvis stor. En annen mulig tolkning er imidlertid at hun har vært en trofast husholderske for presten, og at pengene er ment både som en belønning, og for å sikre hennes fremtid etter prestens død.

Vi har altså ikke noen kilder til at biskopene forsøker å begrense frilleliv blant prestene etter 1351. Det er flere mulige grunner til dette. Det vi har overlevert av bergensbiskopenes kopibok ble avsluttet i 1345, og det er derfor mulig at senere brev om frilleliv i Bergen ikke har blitt overlevert, og at tilsvarende brev fra andre bispedømmer heller ikke har blitt bevart. I tillegg er alle de overleverte kildene fra før Svartedauden, denne og de etterfølgende pestbølgene kan ha gjort frilleliv til et mindre viktig spørsmål for biskopene. Det er også mulig at prestene som levde med friller etter hvert begynte å være litt mer diskrete på dette feltet. En lite sannsynlig mulighet er at prestene sluttet å leve med friller i løpet av 1340-tallet, det ser vi av alle brevene som er skrevet senere, og som handler om ættleding, eller eiendomsoverføring til barn eller frille. Det underlige er likevel at de fleste av disse brevene er skrevet før 1400.⁶⁶ Det finnes overhode ingen brev fra mellom 1432 og 1484, og bare fire fra 1485 til 1536. Kan det være mulig at prestene mot slutten av perioden aksepterer kirkens sølibatskrav, på tross av at vi har svært få kilder til at kirken har forsøkt å gjennomføre det? Eller skyldes mangelen på denne typen kilder rett og slett uflaks?

Fra kilder fra etter reformasjonen kan man få korrigert dette bildet noe. I sin artikkel ”Prester og deier – sølibatet i norsk middelalder” trekker Erik Gunnes frem de få kildene man har fra etter reformasjonen som dreier seg om frilleliv før reformasjonen.⁶⁷ Her nevner han seks tilfeller av frilleliv som sannsynligvis er påbegynt før 1536, og han mener prestene det dreier seg om er sentrale personer i sine bispedømmer. Han trekker for eksempel frem et brev fra 1538, der det står at kanniken og sognepresten Ivar Ormsson tidligere hadde gitt sin

⁶⁵ DNI, 342.

⁶⁶ 22 av brevene er fra før 1400, 8 av brevene er fra perioden 1400-1536. Se tabell.

⁶⁷ Erik Gunnes: ”Prester og deier – sølibatet i norsk middelalder” i Steinar Imsen og Gudmund Sandvik (red.): *Hamarspor*, s. 37-39.

nøklekvinne det han eide av gården Dagestad.⁶⁸ En annen sak dreier seg om den illegitime sønnen til Nils Henriksson Gyldenløve, kanniken Henrik Nilsson. Gunnes mener at dennes førstefødte sønn, Kristoffer, må være født før reformasjonen. De fleste av prestene Gunnes nevner i denne delen av artikkelen, gikk senere over til den lutherske lære. I Absalon Pederssøn Beyers dagbok får vi imidlertid høre om Peder Skerff, som var kannik i Bergen før reformasjonen. I følge Absalon var han *nothus et incoesto coniugio*, altså beryktet for utuktig liv, og Absalon forteller videre om en konflikt Peder hadde kommet i med Olav Thorkelson, den siste katolske biskopen i Bergen: *di deris trette var om een Nunne huilken de baade elskede, maatte da M. Peder som minst formaatte, rømme, drog saa til Trondhem*. Peder Skerff hadde også sønnen Erik, som ble prest etter reformasjonen. Peder nektet imidlertid å gå over til den lutherske lære, og⁶⁹ Gunnes konstaterer: ”Det er forsåvidt interessant at han ikke følte noe behov for å få legitimert sitt forhold gjennom å favne lutherdommen!”⁷⁰

Selv om det av kildene skrevet før reformasjonen kan virke som om frilleliv blant prester faktisk går nedover, viser kildene fra etter reformasjonen at dette er en sannhet med modifikasjoner. Det er imidlertid umulig for oss å vite om personene fra de seneste kildene representerer regelen eller unntaket. Gunnes mener som nevnt at dette dreier seg om sentrale personer, flere av dem er både kanniker og sogneprester. Fra en arvesak fra 1512-1514 kjenner vi til og med en biskopssønn,⁷¹ men han ble sannsynligvis født før faren ble biskop.⁷² Hvis vi antar at prester lenger nede i hierarkiet vil følge sine overordnedes eksempel, kan dette brukes som argument for at frilleliv blant prester fortsatt var svært utbredt helt til reformasjonen, blant annet fordi de som levde i frilleliv ville ha problemer med å motarbeide dette hos sine underordnede (man bør forøvrig ikke undervurdere menneskers evne til hykleri og dobbeltmoral). Men det at ingen kilder som er bevart fra midten av 1400-tallet nevner prestefriller eller prestebarn, kan tas til inntekt for at kirken faktisk fikk gjennomslag for sitt

⁶⁸ DN XXI, 838.

⁶⁹ Absalon Pederssøn Beyer: *Dagbok* s. 37.

⁷⁰ Erik Gunnes: ”Prester og deier – sølibatet i norsk middelalder” i Steinar Imsen og Gudmund Sandvik (red.): *Hamarspor*, s. 38.

⁷¹ DN I, 1035 (1512) og DN I, 1043 (1514). En av partene i saken er Jon Eilivsson, sønn av biskopen i Stavanger, Eiliv Jonsson.

⁷² I følge Gunnes var det vanlig på Island at prester sendte fra seg fra frillene sine hvis de ble valgt til biskoper, og han antar at praksisen har vært noenlunde den samme i Norge. Jf. Erik Gunnes: ”Prester og deier – sølibatet i norsk middelalder” i Steinar Imsen og Gudmund Sandvik (red.): *Hamarspor*, s. 41-42. Imidlertid vet vi at den siste katolske biskopen på Island hadde flere barn og lot dem ættlede på alltinget, jf. *KLNM*, **celibat**. I tillegg er ikke det at biskopen ikke er i et fast forhold ensbetydende med at han er avholdende, jf. Absalon Pederssøn Beyers sladrehistorie.

krav om sølibat etter hvert. Mangelen på kildemateriale gjør det imidlertid vanskelig å underbygge noen av disse teoriene.

Det er altså vanskelig for oss å vite i hvilken utstrekning kirken lyktes med å innføre sølibatet i Norge. De eneste kildene vi har til at biskoper og erkebiskoper forsøker å få slutt på frillelivet blant prester er fra første halvdel av 1300-tallet. Om dette er på grunn av kildesituasjonen, fordi frilleliv blant prester etter dette ble et mindre viktig spørsmål, eller fordi biskopene hadde lyktes med å innføre sølibatet (og som jeg allerede har vært inne på, virker denne siste muligheten lite sannsynlig), er vanskelig å si. På grunn av kildesituasjonen er det også vanskelig å vite om brevene vi har som nevner prestenes barn og friller (om ættleding av prestebarn, gaver til prestens barn og friller, og arvesaker der prestebarn er innblandet), gjelder unntagelsene, eller viser det som var vanlig.

Dispensasjon fra fødselsdefekt

Hvis man var født utenfor ekteskap hadde man i følge kirkeretten fått en *macula* (skamplett) som gjorde vedkommende uskikket til vigslet tjeneste i kirken. Dette ble kalt fødselsdefekt, og det var mulig å få dispensasjon for dette. En som bare ønsket tilgang til de lavere gradene innenfor kirken, kunne få enkel dispensasjon fra biskopen. En som ønsket tilgang til høyere vigselfrader, eller ville ha embeter med sjelesorg, måtte få full dispensasjon fra paven.⁷³ Det var to typer dispensasjon paven kunne gi, *in prima forma*, som gav rett til et beneficium med sjelesorg, og *de uberiori gratia*, som gav rett til ett eller to beneficier ekstra. På grunn av de lange avstandene kunne imidlertid paven gi biskopene tillatelse til å gi full dispensasjon til ett gitt antall uektefødte og prestesønner. Hvor mange som blir dispensert om gangen, og hvilke krav som settes til dem varierer fra pave til pave.

Hvorfor dispensasjon?

Det kunne være vanskelig for kirken å skaffe kompetente folk, særlig i perifere områder. Kirken kunne derfor ikke utelukke uektefødte og prestesønner totalt, men det å gi dem adgang til kirkelige embeter på samme fot som ektefødte, kunne sende signaler om at kirken tolererte utenomekteskapelige forbindelser. En egen dispensasjonsordning markerte kirkens motstand mot utenomekteskapelig seksualitet, samtidig som det gjorde at kirken kunne få de prestene

⁷³ Torstein Jørgensen og Gastone Saletnich: *Synder og pavemakt*, s. 40.

den trengte. Dermed åpnet man også døren for prestenes illegitime sønner. Ved å gi prestesønner særbehandling markerte kirken at brudd på sølibatet var mer alvorlig enn leiermål, men fortsatt mindre alvorlig enn hor og blodskam. Prester som hadde fått full dispensasjon kunne i teorien nå så høyt i kirkens hierarki som de ville. Imidlertid har vi noen eksempler i materialet vårt på at prestesønner og utektefødte som blir utvalgt til høyere embeter søker paven om stadfestelse på valget, se for eksempel omtalen om Arne Aslaksson nedenfor. Det er flere mulige grunner for dette. Det kan ha vært nødvendig for en uektefødt eller prestesønn å sikre seg mot utfordrere på denne måten, det kan også komme av at noen av personene som ble valgt var oppriktig fromme, og ønsket å holde seg godt innenfor kristenrettens normer. Det er også en mulighet at kirken uoffisielt oppfordret til dette, siden søknadene gav kirken inntekter.⁷⁴

Gradering av fødselsdefekt

Av blankofullmaktene pavene gir til de norske biskopene, ser vi at det skjer en gradering av uektefødte. De som har lettest for å få dispensasjon, er de som er født av to ugifte, *genitus soluto et soluta*. For prestesønner, *de presbytero genito et soluta*, var det vanskeligere. Der fullmaktene gjelder mange personer, er det ofte spesifisert hvor stort antall som kan være prestesønner, og dette antallet ligger som regel på godt under halvparten. Det fantes imidlertid enda en gruppe personer som hadde vanskeligere for å få dispensasjon, *aut incestu seu adulterio procreati*, nemlig de som enten var født i hor eller i blodskamsforhold. Det er imidlertid ikke alle pavene som nevner denne kategorien, og det er derfor fullt mulig at disse ofte har fått dispensasjon som uektefødte. Av de sakene som dreier seg om enkeltpersoner, er det ingen av de norske sakene som spesifiserer at foreldrene har bedrevet hor eller blodskam. I Pønitiariat-materialet fra Suderøyene finnes det imidlertid to unntak, nr. 129 dreier seg om en sønn av en adelsmann og en gift kvinne, og nr. 144 dreier seg om en sønn av en gift mann og en ugift kvinne.⁷⁵

Et av de første brevene vi har om prestesønner som blir dispensert er fra 1292.⁷⁶ Dette brevet gjelder to brødre som allerede har fått dispensasjon fra fødselsdefekt via erkebiskopen, men siden får vite at faren deres tidligere både har vært augustinerkannik, og cisterciensermunk. De må derfor søke på nytt. Pave Nikolaus IV overlater til erkebiskopen å dispensere dem, om

⁷⁴ Se også Sigrun Høgetveit Berg: *Kristenrettspraksis i norsk seinmellomalder*, s. 114-115.

⁷⁵ Torstein Jørgensen og Gastone Saletnich: *Synder og pavemakt*, s. 119 og 123.

⁷⁶ DN VI, 59.

han finner at de lever et godt liv, *et imitatores paterne incontinentie non existant* dvs. at de ikke følger i farens fotspor med hensyn til tøylesløshet. Dette er en standardformulering som går igjen i mange av brevene om dispensasjon fra fødselsdefekt. Av dette brevet virker det som om det er en sterk konsensus innad i kirken om at munkers brudd på sølibatet er mer alvorlig enn presters. Sølibat blant munker hadde vært påkrevd helt siden de første munkeordenene ble stiftet, mens sølibat for prester som nevnt fortsatt var forholdsvis nytt, siden det først ble innført i 1237 i Norge. En interessant ting med dette brevet er at jeg bare har funnet ett annet dispensasjonsbrev fra perioden 1250-1300 som dreier seg om en prestesønn, og det var fra 1291. Når disse to brødrene allerede har fått dispensasjon for å være prestesønner, betyr det enten at biskopen har tolket sine fullmakter veldig vidt, eller at det har vært utstedt pavebrev om dispensasjon for prestesønner, og at disse brevene ikke har blitt bevart. Uansett har ikke Sigrun Høgetveit Berg rett i at det absolutt ikke ble dispensert prestesønner på 1200-tallet,⁷⁷ de fikk også dispensasjoner, men i mye mindre skala enn de uektefødte.

I 1269 nektet pave Clemens IV å godkjenne valget av abbed Birger i Tautra til erkebiskop, på grunn av abbedens fødselsfeil.⁷⁸ Vi vet ikke om abbeden tidligere hadde fått dispensasjon, men det er sannsynlig, og i teorien skulle denne gjelde for alle de høyere vigselfradene, men Clemens IV nekter altså allikevel å godkjenne ham. En lignende sak er fra 1351.⁷⁹ Denne saken handler om en uektefødt, men jeg tar den med her fordi den er svært interessant. Den handler om at domkapitlet i Stavanger valgte kannik og diakon Arne Aslaksson⁸⁰ som etterfølgeren til biskop Guttorm, men fordi Arne var uektefødt var han tydeligvis usikker på om han hadde rett til å ta imot en så høy stilling. Han dro derfor til kurien for å få saken avgjort der. Imidlertid døde han mens han var ved kurien. Fra et brev skrevet i 1345⁸¹ vet vi at han hadde fått dispensasjon tidligere, men han følte nok allikevel at det var tryggest å få pavens godkjenning av bispevalget. Vi har et lignende diplom fra 1426, om en biskoputnevning på Suderøyene, der Augustus de Insulis blir utnevnt til biskop, samtidig som han får full dispensasjon fra fødselsdefekt av paven. Augustus de Insulis hadde tidligere vært subdiakon. Han var i tillegg sønn av en gift person og en enslig, noe som kan bety at det etter hvert ble mindre viktig for pavestolen å opprettholde skillet mellom uektefødte og personer

⁷⁷ Sigrun Høgetveit Berg: *Kristenrettspraksis i norsk seinmellomalder*, s. 110.

⁷⁸ DN VI, 33.

⁷⁹ DN VI, 202.

⁸⁰ Han hadde tidligere vært prost ved Mariakirken i Oslo, dette vet vi fordi han i 1345 søkte om *de uberiori gratia*, altså retten til å ha flere beneficiar. DN VII, 196.

⁸¹ DN VII, 196.

født i hor.⁸² Dette kan også tyde på at det etter hvert ble enklere for uektefødte, og kanskje også prestesønner, å bli biskoper.

I et brev fra 1372 gav Gregor XI Elias de Vodronio fullmakt til å dispensere 50 sønner av prester og munkar, med gifte og ugifte kvinner, og tillate dem å inneha et kirkelig embete, også med sjelesorg.⁸³ Her gjelder dispensasjonen bare for prestesønner, og kan se ganske spesiell ut. Hittil har vi ikke sett noen eksempler på at så mange prestesønner kan få dispensasjon på en gang. Imidlertid er det et problem med dette brevet: Elias de Vodronio var nuntius for både Tyskland, Böhmen, Ungarn, Polen og flere andre land (deriblant Norge). Sjansen for at disse dispensasjonene kom Norge til gode er dermed ganske små. Men fordi dispensasjonene skulle spres over såpass store områder, er sannsynligvis også det høye antallet prestesønner misvisende.

Virkninger av Svartedauden: problemer med rekruttering av prester

Av flere av brevene som er skrevet etter Svartedauden, ser vi at det etter denne var ganske stor mangel på prester. Imidlertid gjorde også befolkningsnedgangen at det heller ikke trengtes like mange prester som tidligere. Det er også verdt å tenke over at kontrollen med slektskapsbånd antagelig var blitt svekket, ergo var det en mulighet for at prester enten kunne skjule at de var uekte født, eller at de rett og slett ikke visste om det selv, noe som ikke er så usannsynlig som det høres ut som. Når man ser på ekteskapsaker fra perioden ser man at det av og til kunne herske stor forvirring om et par var gift eller ikke.⁸⁴ I et brev fra 1351 gav Clemens VI erkebiskop Olav tillatelse til å dispensere 15 personer, og biskop Gisbrikt i Bergen fikk tillatelse til å dispensere 10 personer, både uektefødte og prestesønner.⁸⁵ På tross av befolkningsnedgangen, skulle man tro at underskuddet på prester i begge bispedømmene var større. Men det er mulig at biskopene ikke har hatt flere kandidater og derfor ikke har søkt om flere. At det tok tid å få antallet prester opp igjen, ser vi imidlertid av et brev fra 1371. Da skrev erkebiskop Trond i Nidaros til paven om den store prestemangelen i sitt bispedømme. Før pesten hadde det vært omtrent 300 prester, og nå var det bare 40 gamle og avfeldige prester igjen. I tillegg var det vanskelig å finne ektefødte som både var villige og verdige til å

⁸² DN XVII, 447.

⁸³ RN VII, 260.

⁸⁴ Se ellers Kapittel 3 i denne oppgaven, s. 43-46.

⁸⁵ DN VII, 230.

bli prester. Erkebiskop Trond ba derfor paven om å dispensere uektefødte personer.⁸⁶ Gregor XI gav erkebiskopen tillatelse til å dispensere 20 uektefødte og 10 prestesønner som ansåes for skikket og som ikke fulgte sine fedre med hensyn til tøylesløshet. Her ser vi at pave Gregor XI følger praksisen fra tidligere paver, han spesifiserer at under halvparten av de dispenserte skal være prestesønner, i dette tilfellet ca. 33%. Det er selvfølgelig mulig at erkebiskopen overdriver litt når det gjelder prestemangelen. Men det at det var vanskelig å finne ektefødte som var villige til å være prester, kan ha sammenheng med at det sannsynligvis ble mer jord på færre hender, og for ektefødte, som altså hadde best arverett, virket nok presteembetet mindre forlokkende.

Søknader fra enkeltpersoner

De sakene vi har sett på hittil, har stort sett dreid seg om blankofullmakter som pavene har sendt til biskopene. Men mange av sakene dreier seg om enkeltpersoner. Noen av disse kan ha vært studenter på kontinentet da de søkte, for eksempel vet vi at presten Bjørn Gunnarsson var ”blitt eksaminert og funnet skikket”.⁸⁷ Benedikt XII,⁸⁸ som har gitt denne dispensasjonen, gav bare dispensasjoner til enkeltpersoner, i motsetning til forgjengerne og etterkommerne.

De fleste brevene fra siste del av perioden er funnet i Pønitensariatet, og de aller fleste av disse brevene handler om søknader fra enkeltpersoner. Det er tre unntak; i 1480 ble 16 uektefødte dispensert,⁸⁹ i 1484 ble to sønner av samme prest dispensert samtidig, og i 1523 fikk Olav Engelbrektsson tillatelse til å dispensere 20 personer, både uektefødte og prestesønner.⁹⁰

Noen ganger virker det som om søkerens fedre har høye stillinger innenfor kirken. For eksempel var Hallvard Aslaksson sønn av en prest og en ugift kvinne: *de presbytero genito et soluta*.⁹¹ Han skulle innsettes som prest ved det nystiftede alteret for den hellige Birgitta og alle sjeler. Dette alteret hadde ennå ingen prest, og var fra stifterens side tiltenkt Hallvard (1438). Her er det mulig at stifteren av alteret var Hallvards egen far (eller en annen nær slektning), og at han gjorde dette for å sikre sin sønn en fast inntekt. Fra 1468 har vi en

⁸⁶ Svaret på erkebiskopens søknad er trykt i DN V, 268, der innholdet av brevet også blir referert.

⁸⁷ RN IV, 1109.

⁸⁸ Jaques Fournier.

⁸⁹ Jørgensen og Saletnich: *Synder og Pavemakt*, nr. 17.

⁹⁰ Jørgensen og Saletnich: *Synder og Pavemakt*, nr. 33.

⁹¹ DN XVII, 541.

søknad fra prestesønnen Nikolas Finboghsson.⁹² Han antas å være sønn av Finboghe Nikolasson som ble valgt til biskop i Bergen i 1464. Som vi ser av årstallene ble Nikolas født lenge før faren ble valgt til biskop.⁹³ Uansett var det ikke gratis å fremme en søknad for Pønitensariatet, så det har nok hjulpet å ha rike fedre i ryggen. Det var imidlertid mulig å få redusert kostnadene hvis man var veldig fattig. Et eksempel på dette er Berthold, sønn av Hinzekin, som fikk dispensasjon i 1430, han fikk brevet utstedt gratis på grunn av sin fattigdom.⁹⁴

Konklusjon

Hvilken stilling hadde sølibatet?

Kravet om sølibat var en formell norm, og ble etter hvert akseptert som sådan. Vi har ingen norske kilder fra min periode der personer hevder at selve normen er gal, noe som heller ikke er overraskende. Det å gå imot en norm som var akseptert i de høyere delene av kirken, kunne medføre at man ble anklaget for kjetteri. Men det at en norm ble akseptert som norm, betyr ikke at den nødvendigvis ble fulgt. Hvis vi imidlertid utvider rammene noe, og ser på hele vest-Europa, får vi et annet inntrykk, her finner vi motstandere av sølibatet gjennom hele perioden. For eksempel beskrev Jean de Meung sølibatet som unaturlig i ”Roman de la Rose”.⁹⁵ Konsilet i Constance (1414-1418) gikk også inn for å fjerne sølibat for prester,⁹⁶ og som vi vet ble sølibatet forkastet av Martin Luther og hans støttespillere.

Forskjellige deler av kirken kan også ha hatt forskjellige holdninger til sølibatet. En naiv hypotese er at jo høyere opp i gradene man kom, jo mer respekt måtte man vise for sølibatet. Pavestolens historie viser oss imidlertid at dette ikke er sant, og selv om vi ikke har direkte eksempler på at norske biskoper levde med friller i løpet av sin biskopsperiode, vet vi at det også i miljøet rundt de norske bispestolene var mye frilleliv.⁹⁷ Det eneste vi kan si sikkert er at det ser ut til å ha vært stor enighet om at det var viktigere at klosterfolk holdt seg til den rette sti, enn at prestene gjorde det, sannsynligvis et syn som også klosterfolkene delte.

⁹² Jørgensen og Saletnich: *Synder og Pavemakt*, nr. 81.

⁹³ Se Jørgensen og Saletnich: *Synder og Pavemakt*, fotnote 148, s. 101.

⁹⁴ DN XVII, 476. I DN XVII, 478 fikk han også tillatelse til å få et beneficium allerede som 22-åring.

⁹⁵ James A. Brundage: *Law, Sex and Christian Society in Medieval Europe*, s. 476 “Roman de la Rose” er et dikt som ble skrevet av to forskjellige forfattere, Guillaume de Lorris og Jean de Meung, i løpet av 1200-tallet.

⁹⁶ James A. Brundage: *Law, Sex and Christian Society in Medieval Europe*, s. 538.

⁹⁷ Kjell Arild Pollestad: *Kirkeliv i nord før Svartedauden. Biskop Laurentius' saga*, s. 52-53 og 61.

Vi har svært få kilder til lekfolks syn på sølibatet, men det er mulig at bøndene foretrakk at presten levde i et fast forhold, fremfor at han interesserte seg for deres egne koner og døtre. Vi har ingen eksempler på at lekfolk klager til biskopen fordi presten deres lever med en frille. I tillegg finner vi tendenser til å godta svært langvarige frilleforhold (20 år eller mer) i noen av de eldre landskapslovene, uten at vi dermed kan være sikre på at denne holdningen fantes blant andre enn lovgiverne. En annen grunn til at lekfolk kan ha sett gjennom fingrene med presten frilleforhold, er at det trengtes to personer for å få et fungerende hushold, altså kunne det å leve i sølibat få negative konsekvenser for det daglige livet på prestegårdene. Vi finner heller ikke noe tilsvarende krav om sølibat innenfor æresdiskursen, det var ikke skamfullt for en prest å leve med en frille, noe som sannsynligvis har motvirket at denne normen ble internalisert. Ut i fra de kildene vi har ser det altså ut til at lekfolk og lavere geistlighet har godtatt prestenes frilleliv, mens noen av biskopene tydeligvis ikke gjorde det. I de norske kildene ser vi også at det ofte kan ha hersket tvil om kvinnen som bodde sammen med presten var hans frille eller hans husholderske. Kirkeretten stilte meget strenge krav til bevis,⁹⁸ og vi aner ofte at heller ikke biskopen er helt sikker på hva det dreier seg om.

På grunn av det spinkle kildegrunnlaget er det som nevnt vanskelig å vite i hvilken grad kravet om sølibat ble etterfulgt blant norske prester i min periode. Vi har svært få kilder til at biskoper tok opp temaet, etter 1350 har vi ingen kilder til dette. Sannsynligvis gjorde prestemangelen etter Svartedauden det umulig for biskopene å avsette prester som levde med friller, selv om de skulle ønske dette. For kirken var det også mulig å markere sin motstand mot prester med friller på andre måter. For eksempel var det en klar gradering av dem som søkte om dispensasjon for fødselsdefekt. For prester født av to ugifte var det for eksempel mye enklere å få dispensasjon enn for prester født av en prest og en ugift kvinne. Det var enda vanskeligere å få dispensasjon dersom man var født i hor, eller innenfor de forbudte leddene. Imidlertid ser det ut som om denne formen for gradering ble mindre viktig i løpet av perioden.

I en studie av visitasprotokollene for bispedømmet Rouen i 1250- og 1260-årene, viser Adam J. Davies at erkebiskopen der, Eudes Rigaud, støtte på de samme problemene med sølibatsbrudd som biskop Arne av Bergen gjorde på begynnelsen av 1300-tallet, og at han

⁹⁸ Se kapittel 1 i denne oppgaven, s. 12-13.

forsøkte å få bukt med problemene på en lignende måte.⁹⁹ Prestene levde ganske åpenlyst med sine konkubiner, men det var allikevel vanskelig å påtale, frem til prosedyrene *per notorium* og *per inquisitionem* ble tatt i bruk. Selv da var det ikke alltid like enkelt å avsette en prest fra sitt embete. Antallet prester som levde med konkubiner ser også ut til å ha vært temmelig høyt, Davies mener at det lå på omkring 20 % blant sogneprestene.¹⁰⁰ Davies går ikke spesielt inn på lekfolks holdninger, men skriver at ”parishioners were sometimes willing to ignore a rector who lived with his concubine, as long as he was discreet about the relationship.”¹⁰¹ I mitt kildemateriale finner jeg ikke noe krav fra lekfolk om at prestens frilleliv skulle være diskret, men ellers ser det ut til at de godt dokumenterte forholdene i Rouen har vært forholdsvis like de dårlig dokumenterte forholdene i Norge.

Oppsummering

Sølibatet var altså stort sett akseptert som norm blant prestene i Norge, selv om dette ikke alltid var tilfellet i resten av Vest-Europa. Det var imidlertid langt færre som overholdt sølibatet i praksis. På begynnelsen av 1300-tallet gikk flere biskoper i Bergen aktivt inn for å begrense frilleliv blant sine prester. Imidlertid ble det slutt på kirkens aktive motstand mot frillelivet etter Svartedauden, og etter dette finner vi bare markering av passiv motstand, det vil si at kirken krevde dispensasjon fra alle prestesønner som ville følge i sine fedres fotspor. Vi kan dessverre ikke ut i fra de norske kildene finne ut akkurat hvor utbredt frilleliv var blant de norske prestene, fordi vi ikke vet om de personene vi har kilder om er regelen eller unntaket. Imidlertid ser frilleliv blant prester ut til å ha blitt noenlunde godtatt blant lekfolk, og prestene selv så ofte ikke noe galt i å ha frillene hos seg til alle tider, selv når biskopen var på besøk.

⁹⁹ Adam J. Davies: *The Holy Bureaucrat. Eudes Rigaud and Religious Reform in Thirteenth-Century Normandy*, s. 116-120.

¹⁰⁰ Adam J. Davies: *The Holy Bureaucrat. Eudes Rigaud and Religious Reform in Thirteenth-Century Normandy*, s. 117.

¹⁰¹ Adam J. Davies: *The Holy Bureaucrat. Eudes Rigaud and Religious Reform in Thirteenth-Century Normandy*, s. 119.

Kapittel 3. Ekteskap

Innledning

Flere av kristenrettssakene vi har fått overlevert handler om hva som skulle til for at et ekteskap skulle regnes som gyldig. Det var til tider stor forvirring på dette området, ekteskapsinngåelse hadde tidligere vært et rent familiært anliggende, men kirken fikk i økende grad kontroll over dette i løpet av 1200-tallet. I følge kirken var ekteskapet et sakrament, og dermed uopløselig.¹⁰² Ekteskapet ble også mer individualisert, det var ikke lenger først og fremst en avtale mellom to familier, men en avtale mellom to individer, noe kirken bygget opp under med sitt krav til begge partenes samtykke. Et annet nytt moment kirken innførte, var kravet om tre gangers lysning i kirken forut for en ekteskapsinngåelse. Dette skulle forhindre at to for nært beslektede eller besvogrede giftet seg, eller at en som allerede hadde inngått et hemmelig ekteskap, giftet seg med noen andre.

Ekteskap blir behandlet i alle lovene, men med forskjellig fokus. Alle de nyere, og de fleste gamle, kristenrettene har en oversikt over hvilke dager man ikke skal feire bryllup på.¹⁰³ Dette dreier seg om ukene rundt de forskjellige kirkelige festdagene, som for eksempel jul, påske og spesielle helgendager. Akkurat hvor mange dager som blir regnet med i de forskjellige paragrafene varierer fra lov til lov. Eldre Borgartings Kristenrett har dessuten en liste over hvilke kvelder i uken man ikke kunne gifte seg på. Dette gjaldt kveldene før fastedagene og messedagene, det vil si søndag, onsdag og fredag. I paragrafen i Frostatingsloven er det i tillegg et forbud mot å ha sex i ukene rundt de kirkelige festdagene. Dette forbudet finner vi ikke igjen i noen av de andre lovene, men vi vet fra andre kilder at seksuelle handlinger på kirkelige festdager, og flere ukedager, var forbudt, og at dette som regel ble tatt opp gjennom skriftemålet.¹⁰⁴ Forbudet mot bryllup på disse dagene må derfor sees i sammenheng med forbudet mot sex. De verdslige lovene er mest opptatt av det økonomiske og sosiale perspektivet på ekteskapsinngåelsen, slik som størrelse på medgift og at festemålsavtalen skal overholdes.

¹⁰² Ingelin Torkelsen: *Sakrament og samfunn*, s. 233-234.

¹⁰³ Eldre Eidsivatings kristenrett versjon I § 21. Eldre Borgartings Kristenrett versjon I § 7, versjon III § 5. Frostatingslova, s. 42, Bjarkøyretten § 28, Nyere Borgartings Kristenrett I 19, Nyere Borgartings Kristenrett II § 23, Nyere Gulatings Kristenrett § 27, Erkebiskop Jons Kristenrett § 45.

¹⁰⁴ Se for eksempel DI VI, 233.

To modeller for ekteskap

Det var flere måter å inngå ekteskap i middelalderen. Vi kan skille mellom en verdslig og en kirkelig modell.¹⁰⁵ Den verdslige modellen legger til grunn at ekteskapet er en avtale mellom to familier, ikke nødvendigvis mellom to individer. Det var ikke nødvendig å gifte seg ut av familien, og det var mulig å oppløse ekteskapet senere. Mannen hadde større valgfrihet enn kvinnen, for henne var det den nærmeste mannlige slektningen som bestemte.

Ekteskapsavtalen var også en økonomisk avtale. Det ble spesifisert hvor stor medgiften skulle være, og hvor stor tilgaven fra mannen til kvinnen skulle være. Disse gavene ble regnet for kvinnens egen formue, og sammen med eventuell arv og mannens formue utgjorde dette det økonomiske grunnlaget for ekteparet. Gulatingsloven sa at tilgaven måtte være på minst 12 øre, i følge Holtan tilsvarer dette fem og en halv ku eller 29 sauer.¹⁰⁶ Hvis denne paragrafen ble fulgt, vil det si at det var mange som ikke hadde råd til å gifte seg, og vi kan anta at mange av disse levde sammen uten å være gift. Men ettersom den kirkelige modellen for ekteskapsinngåelse vant fram, forandret dette seg. Det finnes ikke noe tilsvarende formueskrav i Landsloven eller de nyere kristenrettene. Altså var det mulig også for fattige å inngå gyldige ekteskap.

For at et ekteskap skulle være gyldig i følge den kirkelige modellen, krevdes disse tingene: partene måtte være gamle nok til å gifte seg (12 år for jenter og 14 for gutter), de måtte gi sitt samtykke fritt, ingen av dem måtte være gift fra før og de måtte ikke være for nært i slekt. I tillegg var ekteskapet uoppløselig. I den kirkelige ekteskapsmodellen stod altså ikke den økonomiske avtalen lenger i sentrum, og når alt som skulle til for å skape et gyldig ekteskap var samtykke og samleie, er det klart at de som tidligere hadde vært for fattige til å betale medgiften, nå kunne leve i legitime ekteskap, hvis dette var det de ønsket. Imidlertid er det viktig å legge merke til at de to modellene ikke utelukker hverandre. Det var fullt mulig å oppfylle både kravene i den verdslige modellen og den kirkelige modellen i samme ekteskapsinngåelse.

Det har vært stilt spørsmål om hvorvidt ekteskapsinngåelsen kan sees på som en handling eller en prosess. Mia Korpiola argumenterer for at en ekteskapsinngåelse opprinnelig var en prosess, og at et ekteskap fortsatt, etter mange år med kirkelig påvirkning, både ble inngått

¹⁰⁵ Se også Georges Duby: *Medieval marriage. Two models from Twelfth-Century France*, s. 1-22.

¹⁰⁶ Gulatingslovi III, Kvende-burtgifting, § 1, og Inger Holtan: *Ekteskap, frillelevnad og hor i norsk høgmellomalder*, s. 28.

gjennom en prosess og gjennom en handling.¹⁰⁷ For å kunne drøfte dette spørsmålet må man først og fremst se på juridiske virkninger et inngått ekteskap har, for det første betyr det at alle barn paret får i etterkant er legitime, for det andre betyr det at parets seksualitet blir legitimert. I de eldste lovene står det at barn blir arveberettiget dersom moren er kjøpt med *mund*, en giftingsgave fra brudgom til brud.¹⁰⁸ Størrelsen på denne gaven ble avtalt i festermålet, og når den ble betalt i vitners nærvær ble man regnet som gift: ”og han skal gjeve henne gåve um morgonen når dei har vore saman om natti, slik gåve som han lova henne i festarmålet. Då er det barn, som sidan vært født, rettkome til arv”.¹⁰⁹ I følge nyere kanonisk rett var det et samtidig samtykke, eller et fremtidig samtykke etterfulgt av samleie, som var det springende punkt.¹¹⁰ Altså ser vi at det fortsatt er ett punkt der de to partene skifter juridisk status, fra ugift til gift. Det knyttet seg imidlertid mange ritualer både til den verdslige og til den geistlige typen ekteskapsinngåelse, for eksempel lysning i kirken, brudemesse, og bryllupsfest.

I kildene kan det av og til herske tvil om betegnelsen ”festermål” dreier seg om forlovelsen eller bryllupet. I moderne faglitteratur blir denne termen bare brukt om forlovelse, noe jeg også kommer til å gjøre her. Både de gamle og de nye lovene betraktet festermålet som omtrent like bindende som bryllupet.¹¹¹ Gulatingsloven truer for eksempel med landsforvisning for den som nekter å gifte seg med festermannen eller kvinnen. Det var noen få ting som kunne oppløse festermålet, for eksempel hvis det kom ”spillsykje” på den ene parten, eller hvis en av partene allerede var festet til en annen. I følge lovene måtte bryllupet feires før det hadde gått 12 måneder fra festermålet, men hvis mannen skulle til utlandet, kunne han få utsettelse i tre år. Etter dette ville festermålet bli regnet som oppløst.

¹⁰⁷ Mia Korpiola: ”An act or a process. Competing views on Marriage Formation and Legitimacy in Medieval Europe” i Lars Ivar Hansen (red.): *Family, Marriage and Property Devolution in the Middle Ages*, s. 45-47.

¹⁰⁸ Gulatingslovi, Kvende-burtgifting § 1. Noen mener at denne gaven opprinnelig var fra brudgommen til brudens giftingsmann, se *KLNM, festermål*.

¹⁰⁹ Gulatingslovi, Kvende-burtgifting, § 1. Legg merke til at det her er snakk om en morgengave. Se Mia Korpiola: ”An uneasy harmony: Consummation and parental consent in Secular and Canon Law in Medieval Scandinavia” i Mia Korpiola (red.): *Nordic Perspectives on Medieval Canon Law*, s. 130-132.

¹¹⁰ Mange kanonister på 1100-tallet mente at det var to stadier i en ekteskapsinngåelse, først fremtidig samtykke (*per verba de futuro*), og siden samtidig samtykke (*per verba de presenti*). Andre, deriblant Gratian, mente at det måtte være et seksuelt forhold mellom partene for at ekteskapet skulle bli fullbyrdet. Disse synene smeltet etter hvert sammen til at både samtidig og fremtidig samtykke, etterfulgt av samleie, fullbyrdet ekteskapet.

¹¹¹ Se for eksempel Erkebisko Jons Kristenrett § 40.

Holtan hevder at det etter hvert ble vanlig at partene flyttet sammen etter festermålet, uten å ha noen bryllupsfeiring.¹¹² Et diplom fra 1379 ser ut til å bekrefte denne antagelsen. I brevet står det at Jon Åskjellsson på dødsleiet stadfestet sitt festermål med Herborg Guttormsdatter, slik at deres barn kunne regnes som ektefødte. Her har paret kanskje flyttet sammen etter festermålet, uten å vente på bryllupsfeiringen.¹¹³ At dette ikke dreier seg om et inngått festermål, og ikke et bryllup, ser man av ordene *oc stadfester ek þa fyrræ festingo met þessare*. I Landsloven står det: "(...) saasart en mand fæster sig en kvinde efter Guds lov og med deres begges samtykke, da er alle de barn, som han har med den kvinde, lovlig til arv kommet, hvad enten de er avlet før fæstemaålet eller efter."¹¹⁴ Torkelsen mener at festermålet var "den ekteskapsstiftende handling".¹¹⁵ Her lønner det seg å trekke inn internasjonal kanonisk rett. Hvis man ser på festermålet som en form for fremtidig samtykke, ville det altså *de facto* gjøres om til et ekteskap i det partene hadde sex med hverandre. For å komplisere bildet enda mer, bruker de nyere kristenrettene gjerne termen *festar máll* uansett om det dreier seg om samtidig eller fremtidig samtykke. I følge Gulatingsloven og Frostatingsloven skulle en mann som hadde samleie med festekona si, betale bot til giftingsmannen, men vi finner ikke dette kravet i noen av de nyere lovene, verken i kristenrettene eller Landsloven.¹¹⁶

Historiografi

Det er mange som har skrevet om ekteskap og ekteskapsinngåelse i middelalderen. Viktigst er James A. Brundage, som går grundig inn på hvordan reglene for dette utviklet seg i løpet av middelalderen i sin bok *Law, Sex and Christian Society in Medieval Europe*, og han har også gått inn på forskjellige temaer rundt ekteskap og seksualitet i flere artikler i boken *Sex, Law and Marriage in the Middle Ages*. Georges Duby har også skrevet om ekteskap, stort sett med et fransk perspektiv, i bøkene *Medieval marriage: two models from twelfth-century France*, *The knight, the lady and the priest: the making of modern marriage in medieval France* og *Love and marriage in the Middle Ages*. Jack Goody har skrevet om kirkens påvirkning på ekteskapet i sin bok *The European Family*. Ruth Mazo Karras har skrevet om ekteskap og seksualitet i sin bok *Sexuality in Medieval Europe. Doing unto others*. Det har også blitt skrevet mye om temaet i norsk faglitteratur. Inger Holtan tar opp både ekteskap og frilleliv i

¹¹² Inger Holtan: *Ekteskap, frillelevnad og hor i norsk høgmellomalder*, s. 26.

¹¹³ DN XXI, 154.

¹¹⁴ Magnus Lagabøters Landslov, Arvetallet § 7 pkt. 10.

¹¹⁵ Ingelin Torkelsen: *Sakrament og samfunn*, s. 215.

¹¹⁶ Gulatingslovi, Kvende-burtgifting, § 1 og Frostatingslova, Kristendomsbolk II, § 13, Nyere Gulatings kristenrett og Nyere Borgartings kristenrett.

sin bok *Ekteskap, frillelevnad og hor i norsk høgmellomalder*. Ingelin Torkelsen skriver om utviklingen av ekteskapet som sakrament i Norge i sin hovedoppgave *Sakrament og samfunn*, mens Hilde Handeland skriver om synet på ekteskap i de norske lovene i sin hovedoppgave *I lyst og last. Seksualitet i de norske lovene i perioden 1100-1300*. Sigrun Høgetveit Berg har skrevet om hvilken motivasjon aktørene i kristenrettssaker hadde for å ta opp disse sakene i sin hovedoppgave *Kristenrettspraksis i norsk seinmellomalder*. I sin hovedoppgave *...takast með þeim góðar ástir. Kjærleghet og ekteskap i norrøn middelalder* går Bjørn Bandlien inn på hvordan middelaldermennesker i Norge og på Island så på kjærleghet i og utenfor ekteskapet, og han setter dette i sammenheng med den utviklingen som skjedde i det norske og islandske samfunnet i løpet av høymiddelalderen (her definert som 1150-1350). Her går han blant annet grundig inn på samtykkelærens utbredelse, og skriver om noe han kaller *heroisk samtykke*. En kortere gjennomgang av dette temaet finner vi i Bandliens artikkel "The Church's teaching on women's consent".¹¹⁷ Mia Korpiola skriver om ekteskapsinngåelse, med hovedvekt på de Skandinaviske landene i "An act or a process. Competing views on Marriage Formation and Legitimacy in Medieval Europe"¹¹⁸ og "An uneasy harmony: Consummation and parental consent in Secular and Canon Law in Medieval Scandinavia".¹¹⁹ I disse artiklene går hun inn på hva som har vært sett på som ekteskapsstiftende, om ekteskapsinngåelsen var en prosess eller en enkelt handling, og om forholdet mellom foreldrenes samtykke og ekteskapets fullbyrdelse etter bryllupsfesten. Agnes S. Arnórsdóttir skriver om de to modellene for ekteskap og hvordan holdningene var til ekteskapet på Island i "Two models of marriage? Canon Law and Icelandic Marriage Practice in the Late Middle Ages".¹²⁰ Anne Irene Riisøy trekker også inn kirkens regler omkring ekteskap og ekteskaps sakene i det norske materialet i sin hovedoppgave *Stat og kirke. Rettsutøvelsen i kristenrettssaker mellom Sættargjerden og reformasjonen*.

Kildesituasjonen

Blant disse kildene har jeg ikke tatt med brev som kun dreier seg om formuesforholdene ved en ekteskapsinngåelse, men har fokusert på de sakene der ekteskapet har blitt trukket i tvil. Fra tidlig 1300-tall har vi bevart flere ekteskaps saker som har vært oppe for biskopene i Bergen. I de fleste tilfellene er brevene imidlertid bygd på standardformularer, og gir derfor

¹¹⁷ I Lars Ivar Hansen (red.): *Family, Marriage and Property Devolution in the Middle Ages*.

¹¹⁸ I Lars Ivar Hansen (red.): *Family, Marriage and Property Devolution in the Middle Ages*.

¹¹⁹ I Mia Korpiola (red.): *Nordic Perspectives on Medieval Canon Law*.

¹²⁰ I Mia Korpiola (red.): *Nordic Perspectives on Medieval Canon Law*.

svært lite informasjon om de konkrete sakene utover navnet på ektefellene. Bergen er altså igjen overrepresentert i materialet vårt. I tillegg har vi svært få kilder til ekteskapsaker fra 1400-tallet, og ingen fra 1500-tallet. For å få et bedre innblikk i hvordan ekteskapet ble sett på er det også mulig å gå inn på sakene som handler om frilleliv blant lekfolk, fordi dette vil dreie seg om langvarige forhold der en ekteskapsinngåelse allikevel ikke ble sett på som nødvendig eller hensiktsmessig. Her støter vi imidlertid på et nytt problem, fordi ordene *friðlubarn*, *friðluborinn*, *friðluson* og *friðludottir* både kan gjelde barn født i et langvarig frilleforhold, og barn født utenfor ekteskap generelt.¹²¹ Jeg vil derfor forsøke å ta opp de sakene der det tydeligvis dreier seg om et langvarig forhold (helst over flere år), i tabellene finnes imidlertid også opplysninger om de andre sakene. Frilleliv er også nevnt i noen statutter, noe jeg kommer tilbake til senere.

Verum et legitimum matrimonium esse

Gyldig ekteskap?

I innledningen gikk jeg inn på de to modellene for ekteskap som vi kan finne spor av i lovene. Men var disse reglene kjent blant vanlige mennesker? Vi kan regne med at begge formene for ekteskapsinngåelse ble brukt i løpet av perioden, og det er mulig at de etter hvert smeltet sammen til en. Et problem med den kirkelige modellen, som blant andre Brundage har vært inne på, var at den ikke hindret hemmelige ekteskap. Erkebiskop Jons kristenrett la vekt på at hemmelige ekteskap var forbudt, men de ble allikevel regnet for gyldige, med mindre partene var for nært i slekt.¹²² I så tilfelle skulle ekteskapet annulleres, partene skulle bøte, og barna deres ble erklært uektefødte.¹²³ Forbud mot hemmelige ekteskap blir dessuten nevnt i de fleste statuttene.¹²⁴ Disse tekstene gir to grunner for at hemmelige ekteskap er forbudt, lysingen i kirken skal for det første hindre at to som er for nært i slekt blir gift med hverandre, og for det andre hindre at en som allerede er gift med en som ennå lever gifter seg igjen. Mange av ekteskaps sakene ser ut til å ha kommet opp nettopp fordi partene ikke har hatt tilstrekkelige vitner til ekteskapsinngåelsen, og det kan se ut som om den ene parten derfor har ment at de

¹²¹ Se J.Fritzners ordbok, **friðlubarn**, **friðluborinn**, **friðluson** og **friðludottir**. Jeg bruker imidlertid uttrykket frilleliv som ensbetydende med et langvarig forhold mellom to ugifte.

¹²² Erkebiskop Jons kristenrett § 42.

¹²³ Hvis det hadde vært lyst for et ektepar, og det senere kom frem at de var for nært beslektet, ble ekteskapet annullert, men partene slapp å bøte.

¹²⁴ Se for eksempel Erkebiskop Jørunds første statutt, 1290, Erkebiskop Eilivs tredje statutt, 1320 og Erkebiskop Påls tredje statutt, fra mellom 1336 og 1346.

ikke hadde inngått noe ekteskap. Det ser ut som om den parten som oftest vil bryte ut av et slikt ekteskap er mannen, i hvert fall ender flere av sakene med at biskopen byr mannen ta kvinnen til seg og behandle henne godt.¹²⁵ Men kan det at de forsmådde partnerne klager disse sakene inn for biskopen brukes som et bevis for at kirkens ekteskapslære var godt kjent blant folk? Eller kan mennenes unnfalleshhet tyde på at de ikke kjente kirkens ekteskapslære, og derfor ikke visste at et løfte om ekteskap etterfulgt av samleie var bindende? Er det mulig at de forsmådde partnerne av og til fikk råd av prestene om hvordan de skulle vinne ekteskapssakene?

I en sak fra 1309 får vi høre at Åsa og Torkjell hevder at de har inngått ekteskap *per verba de presenti*, det vil si samtidig samtykke, og de har også bodd sammen lenge.¹²⁶ Men Åsa var allerede gift med Øyulv, noe han hadde vitner på. Derfor dømte biskopen at Åsa skulle flytte hjem igjen til Øyulv. Dette brevet kan tolkes derhen at folk i hvert fall kjente til reglene rundt samtidig samtykke, og forsøkte å bruke den til sin fordel, uten å lykkes i dette tilfellet. En spesiell ting ved dette diplomtet, er at det for en gangs skyld er den forsmådde ektemannen som klager saken inn for biskopen. Dette er også den eneste saken der den ene parten allerede er gift, men Åsas lange forhold til Torkjell fører tydeligvis ikke til at hun blir dømt for hor. Hun kan imidlertid ha blitt truet med det, for å sørge for at hun overholdt biskopens dom.

En annen sak, fra 1325, handler om en ekteskapssak mellom Domhild og Erik.¹²⁷ Erik ville ligge med Domhild, men hun nektet med mindre han lovt å gifte seg med henne. Senere nektet han for at han hadde lovt dette. Domhild klagde derfor saken inn for biskopens official, som sendte saken videre til biskop Audfinn. Dette har tydeligvis vært en vanskelig sak for biskopen. Det var to personer som var vitner til scenen i vertshuset, Domhilds datter og Domhilds venninne, Olov Gylange. Domhilds datter har imidlertid tydeligvis vært for ung til å kunne regnes som et troverdig vitne, og Olov Gylange ble kastet ut av Erik, og hørte det som gikk for seg ved å lytte ved døren.¹²⁸ Derfor er de eneste vitnemålene biskopen har

¹²⁵ Se for eksempel DN III, 82 og DN IV, 175.

¹²⁶ Trykt i DN III, 83.

¹²⁷ Trykt i DN V, 72.

¹²⁸ Dette diplomtet har blitt tolket på mange forskjellige måter, se for eksempel Inger Holtan: *Ekteskap, frillelevnad og hor i norsk høgmellomalder*, s. 9, Anne Irene Riisøy: *Rettsutøvelsen i kristenrettssaker mellom Sættargjerdene og reformasjonen*, s. 155, Sigrun Høgetveit Berg: *Kristenrettspraksis i norsk seinmellomalder*, s. 85, Bjørn Bandlien: *...takast með þeim góðar ástir. Kjærleghet og ekteskap i norrøn middelalder*, s. 273, med flere. Uenigheten dreier seg stort sett om hvorvidt Domhilds datter var eneste vitnet, og om Olov Gylange som er nevnt i dokumentet, vitnet om at Domhilds datter ble kastet ut, og lyttet gjennom døren, eller om det var Olov Gylange selv som ble kastet ut og lyttet gjennom døren. Jeg mener sistnevnte tolkning er den riktige.

egentlig ugyldige, siden den ene tydeligvis var mindreårig og den andre egentlig ikke var tilstede. Begge vitnet imidlertid om at en ekteskapskontrakt ble inngått. I tillegg flyttet Erik inn hos Domhild, og bodde der i fire dager etter scenen i vertshuset. Dette nektet han først for under ed, men måtte senere innrømme at han hadde løyet. Derfor ble hele hans vitnemål avvist som uetterrettelig. Det at han kaster Olov Gylange ut av rommet, kan tyde på at han kjente til de kanoniske reglene for ekteskap, men ville sørge for at Domhild ikke hadde tilstrekkelige vitner på ekteskapsinngåelsen.

Hver for seg var ikke disse grunnene nok til å dømme at ekteskapet var gyldig. Biskopen mente imidlertid at vitnemålene til sammen viste at Erik og Domhild hadde til hensikt å inngå ekteskap da de hadde samleie, og han mente derfor at de har inngått ekteskap *per verba de presenti*. Denne slutningen er imidlertid lettere tvilsom juridisk sett, og viser vel først og fremst at biskop Audfinn gikk inn for å få gjort dette ekteskapet gyldig.

Det er to diplomer fra 1305 og 1306 som gir oss et godt innblikk i holdninger til festemål og ekteskap i denne tiden. Begge brevene er instruksjoner fra biskop Arne av Bergen til presten i Holmedal om hvordan han skal dømme i en ekteskaps sak.¹²⁹ Torstein klagde over at Tore hadde vært festet til søsteren hans, Tora, i to år, men uten å ta henne hjem til seg. Tore begrunnet dette med at han hadde hatt et forhold til to slektninger av Tora før festermålet. Biskopen ba derfor presten finne ut om det var vitner til et slikt forhold, og hvis det var det, kunne ikke Tora og Tore gifte seg. Tore skulle ta Tora hjem til seg hvis det enten ikke var vitner til forholdet, eller hvis det var vitner til at dette forholdet skjedde etter at han inngikk festermålet med Tora. Hvis det siste er tilfelle, har ikke Tore noe krav mot Tora, bare hun mot ham. I svarbrevet fra presten i Holmedal skrev han at det var vitnefast at Tore hadde hatt et forhold til Steinvor, en slektning av Tora, før han festet Tora. Biskopen skrev derfor tilbake og ba presten tilkalle vitner både om forholdet mellom Tore og Steinvor, og om graden av slektskap mellom Steinvor og Tora. Han ønsket at alle vitnemålene skulle skrives ned og sendes til ham. Vi har ikke flere dokumenter om denne saken.

I det første brevet står det at hvis Tores forhold til Steinvor skjedde etter at han festet Tora, ”har ikke Tore noe krav mot Tora, bare hun mot ham”. Dette utsagnet kan tolkes på flere måter. Det kan for eksempel tolkes slik at biskopen mener at et inngått festermål er like

¹²⁹ DN VII, 30 (1305) og DN IV, 62 (1306).

alvorlig som et inngått ekteskap, at Tore derfor har vært utro mot Tora allerede, og dermed ikke kan reise sak mot henne hvis hun er utro.¹³⁰ Denne holdningen, som blir kalt ”clean hands doctrine” finner vi for eksempel i Gratians *Decretum*. Den andre mulige tolkningen har sitt opphav i kanonistenes tolkning av 1. Kor 7:2-6.¹³¹ Disse versene gav grunnlag for noe som ble kalt ekteskadelig gjeld. For mange kanonister hadde ekteskapet to formål, det ene var å skaffe partene legitime arvinger, og det andre var å gi partene et legitimt utløp for sine drifter. Dette siste gjorde at de skapte begrepet ”ekteskadelig gjeld”. Dette betyr rett og slett at ingen av partene hadde rett til å nekte den andre parten samleie, fordi dette kunne føre til at den andre parten søkte tilfredsstillelse utenfor ekteskapet. Begge partene hadde lik rett til å kreve gjelden innbetalt. En person som hadde vært utro kunne imidlertid miste retten til å kreve inn denne gjelden, i hvert fall til vedkommende hadde gjort bot for det han eller hun hadde gjort galt.¹³² Biskop Arne var utdannet innenfor kanonisk rett, og selv om disse reglene ikke var tatt inn i de norske lovbøkene, er det sannsynlig at han kjente til dem.

Om samtykkets rolle

Holtan hevder at prinsippet om fritt samtykke hadde potensiale til å ødelegge familiens kontroll over medlemmenes ekteskap, og dermed ”set heile det eksisterande samfunnsystemet i ubalanse”.¹³³ Holtan hevder også at det ble det motarbeidet både av verdslige og kirkelige krefter i Norge. Som eksempel på dette nevner hun blant annet at det i Magnus Lagabøters Landslov står at jenter som gifter seg mot frendenes vilje vil miste retten til arv.¹³⁴ Men når vi forsøker å finne ut hva slags rolle kravet om felles samtykke fikk for kvinnene, må vi huske på at denne bestemmelsen ikke nødvendigvis ble tolket som at kvinner skulle få velge partnere selv. De hadde derimot rett til å si ja eller nei til den personen som familien foreslo. Dette ser vi av den aktuelle paragrafen i Frostatingsloven, der det står at giftingsmannen og to vitner fra frierens side skal ”spørja henne om ho vil fylgja den tilråding han som lovleg giftingsmann legg fram for henne. Og om ho svarar vel eller teier, då vert saka skoten til

¹³⁰ Se for eksempel James A. Brundage: *Law, Sex and Christian Society in Medieval Europe*, s. 244.

¹³¹ 1. Kor 7: 2 Men for å unngå hor skal hver mann ha sin kone og hver kvinne sin ektemann. 3 Mannen skal oppfylle sin forpliktelse overfor kvinnen, og hun overfor ham. 4 Kvinnen rår ikke over sin egen kropp, det gjør mannen. På samme måte rår ikke mannen over sin egen kropp, det gjør kvinnen. 5 Dere skal ikke nekte hverandre samliv hvis dere ikke er blitt enige om det for en tid, for å leve i bønn. Kom så sammen igjen, for at ikke Satan skal sette avholdenheten deres på prøve. 6 Dette er ment som en tillatelse, ikke som et påbud.

¹³² James A. Brundage: *Law, Sex and Christian Society in Medieval Europe*, s. 359-360.

¹³³ Inger Holtan: *Ekteskap, frillelevnad og hor i norsk høgmellomalder*, s. 22.

¹³⁴ Inger Holtan: *Ekteskap, frillelevnad og hor i norsk høgmellomalder*, s. 20 og Magnus Lagabøters Landslov, Arvetallet § 22.

vitnes og vert kvinna fest med det.”¹³⁵ Kirkens krav om samtykke fra kvinnene er også nevnt i alle de nye kristenrettene fra etter 1250, dette tolker jeg som at dette kravet hadde fått innpass hos lovgiverne på dette tidspunktet.

Bandlien argumenterer for at kvinnene også tidligere hadde mye å si om ekteskapet, ikke nødvendigvis da det ble inngått, men i ettertid. Han trekker frem noe han kaller for heroisk samtykke, som han finner spor av i gamle gude- og heltedikt, ”a continuous recognition of the deeds of the husband according to heroic ethics.”¹³⁶ Han viser også at et annet ideal for det gode ekteskap, som vi kan finne igjen i sagaene, er at ektefellene skal være jevnbyrdige, *jafnræði*. Kvinnen kan altså bruke brudd på disse to idealene som grunnlag for skilsmisse.

Kirken krevde altså samtykke fra begge parter, og Holtan hevder at kvinnes stilling ble forverret på grunn av adelens motstand mot dette kravet. Som eksempel på dette trekker hun frem at enker blant annet ikke lenger har rett til å bestemme over sine neste ekteskap selv i Landsloven. Jeg mener Holtan her har oversett betydningen av ekteskapet som sakrament.¹³⁷ Det at enker må gifte seg med frendenes råd i Landsloven betyr ikke nødvendigvis en nedvurdering av kvinner, men en oppvurdering av ekteskapet. Gulatingsloven sier at hvis enker fester seg uten frendenes råd, kan festemålet bli opphevet, men hvis de fester seg med frendenes råd, er det ingen vei tilbake. Altså må paragrafen i Landsloven sees i sammenheng med at ekteskapet nå ble sett på som uopløselig. Bandlien mener at muligheten til skilsmisse hadde gitt kvinnene en sterk stilling. Da ble det viktig for dem som arrangerte ekteskapet at det måtte fungere, og derfor måtte kvinnens vilje tas med i betraktningen. Men etter hvert mistet altså kvinnene muligheten til å bryte ut av ekteskap de oppfattet som nedverdiggende eller mistrivdes i. Med dette i tankene mener jeg at kravet om samtykke fra kvinnen verken forbedret eller forverret kvinnes stilling, siden de fikk muligheten til å uttale seg før ekteskapsinngåelsen, men mistet muligheten til å bryte ut av ekteskapet senere.

Av paragrafen fra Frostatingsloven ser vi at det ble regnet som samtykke dersom kvinnen sa ja eller tidde stille. I 1341 kom det en sak opp for biskopen i Bergen som handlet om et festermål som var blitt inngått ett år tidligere.¹³⁸ Her kan det virke som om den ene parten,

¹³⁵ Frostatingslova, s. 48.

¹³⁶ Bjørn Bandlien: ”The Church’s teaching on women’s consent” i Lars Ivar Hansen (red.): *Family, Marriage and Property Devolution in the Middle Ages*, s. 61.

¹³⁷ Ingelin Torkelsen: *Sakrament og samfunn*, s. 234-238.

¹³⁸ Trykt i DN I, 276.

Sigrid, forsøker å si at festermålet var inngått uten hennes samtykke, det står nemlig eksplisitt i diplommet at vitnene til festermålet sier at *Var ok aat allre vare æslan sion vitend ok vndirstadnigh jam goðr vili Sigriðar till þessa kaups sem Þosteins. Varo her i hia moder hennar ok systir ok margher aðrer kuastwegghia þeira frendr ok winir, ok iam glaða saam wer hana wtt gangha af þessare festar stefno sem hon in kom.*” Alle øyenvitnene forstod det slik at Sigrid hadde like god vilje til og forståelse for dette festermålet som Torstein. Hennes mor og søster var også der, sammen med mange av begge parters slektninger og venner, og de så at Sigrid gikk like glad¹³⁹ ut som hun var da hun kom.” Her avvises ikke idealet med kvinnelig samtykke, men vitnene mener at Sigrid har samtykket ved ikke å si klart nei.

Vi har få andre kilder som sier noe direkte om hvor viktig samtykket var ved ekteskapsinngåelser blant folk flest. Men at kravet om samtykke av og til kunne bli satt til side blant adelen, uten at dette vakte store reaksjoner, ser vi av et brev skrevet av erkebiskop Olav Engelbrektsson: *Och for en wii gingæ til bord goffue hær Aage och hær Vincencius oss tiill kænnae ath alt ting mellom jomfrv Elyn och juncker Niels war offuer taledt och begøredæ ath wii vilde vare ther offuer medænn the giordæ huer annænn handregningh som wii och giordæ, och formerchtæ wii wel aff jomfru Elyns mongæ fforord ath hun war ther tiil nødt.*¹⁴⁰ Dette brevet ble skrevet av Olav Engelbrektsson sommeren 1528, og tar oss rett inn i forholdet mellom Norge og Sverige på denne tiden. Brevet er altså skrevet etter at Daljunkerens (*juncker Niels*) opprør var blitt slått ned, og kanskje også etter at Daljunkereren var død. Det er derfor ikke rart at han forsøker å distansere seg fra begivenhetene, ved blant annet å påstå at han ikke hadde støttet Daljunkereren selv, og dessuten ved å hevde at Daljunkereren ikke var Sten Stures sønn.¹⁴¹ I tillegg vet vi at han på denne tiden var temmelig fiendtlig innstilt til Inger på Austrått og Vincens Lunge, og det passer ham derfor å fremstille disse i et dårlig lys, og i brevet legger han vekt på at disse to støttet Daljunkereren. Dermed er det litt vanskelig å vite om han skrev at Eline Nilsdatter ble tvunget til å forlove seg med Daljunkereren, fordi han ville stille disse to i et enda dårligere lys, eller fordi det var sant. Imidlertid kunne det passe både fru Inger og Vincens Lunge å tvinge Eline inn i denne forlovelsen, siden dette senere kunne brukes som argument for at forlovelsen skulle annulleres, om Daljunkereren ikke fikk den stillingen i Sverige som de håpet på. Det er også verdt å merke seg at erkebiskopen ikke gjorde noe for å forhindre forlovelsen, selv om han

¹³⁹ Jf. J.Fritzners ordbok: **glaða**, v. (að) glæde,=gleðja.

¹⁴⁰ Trykt i DN IX, 612.

¹⁴¹ Om de politiske begivenhetene rundt disse hendelsene, se Lars Hamre: *Norsk politisk historie 1513-1537*, s. 360-370.

altså mente at Eline ble tvunget inn i den. Samme året som dette ble skrevet, ble Eline gift med Nils Lykke, det er usikkert om dette skjedde før eller etter at Daljunkeren var blitt henrettet.

Av dette kan vi regne med at kravet om samtykke hadde fått gjennomslag hos lovgiverne allerede i løpet av 1200-tallet, men for det første at alt som ikke var et klart nei, ble regnet som ja, og for det andre at kirkens menn ikke gikk inn for å hindre ekteskap de mente en av partene var blitt tvunget til, det var en sak vedkommende selv måtte ta opp.

Ekteskap mot foreldrenes vilje

Det var imidlertid ikke bare mannen og kvinnen som måtte samtykke til ekteskap, kvinnens verge, også kalt giftingsmann (nærmeste mannlige slektning), hadde også noe han skulle ha sagt. I landsloven står det slik:

Men om en kvinne gifter sig uten sin fars eller brors eller mors eller dens råd som er giftingsmand for hendes giftermal, da har hun forbrutt al den arv, som kunde tilfalle henne fra den stund og den nærmeste arving skal ta den arv, som om den kvinne ikke var født til den, medmindre giftingsmanden vilde negte hende jevngifte (jafnræði), og da kan hun gifte seg med sine skjønnsomme frænders råd.¹⁴²

Av teksten ser vi at Landsloven også gir kvinnenens mødre medbestemmelsesrett, sannsynligvis hvis det ikke fantes noen far eller bror. En kvinne som giftet seg mot sine foreldres ønske ville sannsynligvis tape både økonomisk og sosialt. Imidlertid var det mulig å få forsoning med familien senere. De to eksemplene vi har på kvinner som gifter seg uten foreldrenes samtykke, ender begge med forsoning. I 1320-årene giftet Margareta Petersdatter seg med Tidemann fra Lübeck,¹⁴³ *er siolf gifti sik Tidæmanne vttan nokors frenda sins raða*.¹⁴⁴ Margareta mistet altså retten til arv, men etter at faren døde, sørget Margaretas søstre for at hun fikk full morsarv, og en god del av farsarven tilbake. Vi kan regne med at foreldre ofte nektet barna sine å gifte seg med folk som enten ikke var rike nok, eller ikke kom fra riktig familie. Margareta var datter av ridderen Peter til Edøy, og kjøpmannen Tidemann har nok ikke vært regnet for godt nok gifte for henne. Det kan også ha spilt en rolle at Tidemann var utlending.

¹⁴² Magnus Lagabøters Landslov, Arvetallet kap. 2 § 1.

¹⁴³ Denne Tidemann var i følge Knut Helle vintersitter i Bergen fra 1296, og deltaker i tørrfiskfarten på Boston i 1303. Vi vet ikke hva slags stilling han hadde blant kjøpmennene 1320-årene, og heller ikke hvordan hans økonomiske stilling var.

¹⁴⁴ Trykt i DN II, 172 (1329).

Den andre saken handler om at moren og broren til Sigrid Gunnarsdatter tilgir det hun har gjort mot dem, og gir henne en gård i medgift.¹⁴⁵ Det er nærliggende å tolke dette diplomtet derhen at Sigrid hadde giftet seg uten familiens samtykke, og at det siden hadde kommet i stand et forlik. En annen mulig tolkning av diplomtet er at Sigrid har måttet bøte for leiermål, i følge Landsloven vil en datter som ”er beligget i sin fars eller brors gaard”,¹⁴⁶ miste retten til arv. Men siden det er snakk om en medgift, er den første tolkningen den mest sannsynlige. Av kildene kan vi derfor slutte at det var vanlig i Norge å kreve samtykke både av kvinnen og av kvinnens verge ved en ekteskapsinngåelse, noe Bandlien kaller for ”det doble samtykket”.¹⁴⁷

Om skilsmisse og separasjon

Eldre Gulatingslov gir full rett til skilsmisse for menn, og den gir kvinner rett til å skille seg dersom mannen har slått henne ”i gildelag eller gjestebod”,¹⁴⁸ og hun skulle da få med både medgiften og tilgaven. Dette er den av de gamle landskapslovene som gir friest rett til skilsmisse. De andre lovene gir tilgang til annullering av ekteskapet hvis det ble inngått uten partenes samtykke, men i følge eldre Eidsivatingslov måtte de i så tilfelle skilles før det hadde gått tolv måneder. Etter at de nye kristenrettene kom, var det i prinsippet ikke lov med skilsmisse i det hele tatt, imidlertid var det mulig for et par å få ekteskapet annullert, hvis man fant ut at ekteskapet hadde blitt inngått på feil grunnlag. Dette gjaldt for eksempel hvis den ene parten var permanent impotent, hvis ekteskapet var inngått uten samtykke fra begge parter, eller hvis det kom fram hindringer for ekteskapet. Det eneste eksempelet jeg har funnet på at et ekteskap/festermål ble annullert er en sak fra 1478, Ragnhild Toresdatter hadde blitt forlovet eller gift med Torleif Skjeldulvsson, men han viste seg å være en tyv, og rømte kort etter fra landet.¹⁴⁹ Biskop Gunnar i Oslo avgjør derfor at Torleif hadde festet *Ragnilde Toresdotter med falsk oc swik*, og ekteskapet kunne annulleres. Ragnhild får dermed tillatelse til å gifte seg igjen, blant annet fordi biskopen mener hun er for ung til å leve uten en mann. Ordet som blir brukt er *fæste*, som oftest betyr dette forlovet, men det at hun måtte få biskopens dom for å kunne gifte seg på nytt kan også bety enten at det dreide seg om et ekteskap, eller at forlovelse fortsatt ble sett på som omtrent like viktig som ekteskapet, eller at

¹⁴⁵ Trykt i DN I, 549 (1395).

¹⁴⁶ Magnus Lagabøters Landslov, Arvetallet § 7 pkt. 7.

¹⁴⁷ Bjørn Bandlien: ...*takast með þeim góðar ástir. Kjærlyghet og ekteskap i norrøn middelalder*, s. 320.

¹⁴⁸ Gulatingslovi, Kvende-burtgiftning, § 4.

¹⁴⁹ Trykt i DN I, 923.

de enten hadde utvekslet samtidig samtykke, eller fremtidig samtykke etterfulgt av samleie, og at slik forlovelsen ble den ekteskapskonstituerende handlingen i kirkens øyne.¹⁵⁰

Hvis en av partene hadde vært utro, kunne den uskyldige parten i følge de nyere kristenrettene kreve separasjon.¹⁵¹ Det legges vekt på at man ikke kan oppløse ekteskapet på grunn av utroskap, og en separasjon gir ikke partene rett til å inngå nye seksuelle forhold. Hvis begge da begår hor, kan biskopen sette dem i bann til de går med på å flytte sammen igjen.¹⁵² Vi har imidlertid ingen eksempler på dette i mitt materiale.

Om skilsmisse vil bli regnet som en mulighet eller en trussel for kvinnen kommer imidlertid an på hvor mange verdier hun ville få med seg ut av ekteskapet, og hvorvidt hun ville være et attraktivt gifte senere. Som nevnt gir Eldre Gulatingslov kona rett til å ta med seg både medgift og tilgave hvis hennes mann har slått henne åpenlyst flere ganger. Det står ikke hvor mye kona får med seg når mannen tar initiativ til skilsmisse, men vi kan regne med at hun i hvert fall fikk med seg medgiften, og kanskje tilgaven også. Frostatingsloven sier at hvis en kvinne er utro for andre gang eller skiller seg fra mannen sin uten grunn, taper hun både medgiften og tilgaven. Hvis mannen hennes tilbyr henne å bo sammen med ham, og hun ikke vil, skal han styre hennes formue så lenge hun lever. Hvis hun bare har vært utro en gang, og mannen hennes ikke vil bo sammen med henne, skal hun fortsatt ha medgiften, men ikke tilgaven. Hvis paret må skille seg på grunn av ekteskapshindringer skal begge ha sitt gods.¹⁵³ Paragrafen om separasjon i Landsloven er tydeligvis bygd på den samme paragrafen i Frostatingsloven. Ett unntak er at kona i følge Landsloven ikke mister både medgiften og tilgaven hvis hun er utro for andre gang, derimot skal ektemannen forvalte hennes formue så lenge hun lever. Allikevel står det om hor for andre gang:

Men om hendes egtemand vil berøve hende hendes medgift og sier, at slik synd har hendt hende før, men tiltale (sakargipt) var ikke tidligere reist mot hende fra hans side, saa folk vet om det, da forsvare hun seg med ensed, og beholde sin medgift.¹⁵⁴

Dette er også temmelig likt den tilsvarende paragrafen i Frostatingsloven, men siden den strengere straffen for andre gangs hor er fjernet tidligere i paragrafen, gir dette liten mening i denne sammenhengen. Dette kan derfor enten tolkes som at denne paragrafen nå gjelder om

¹⁵⁰ Se også Ingelin Torkelsen: *Sakrament og samfunn*, s. 215.

¹⁵¹ Dette var også en mulighet i følge Frostatingsloven, men der er det formulert slik at bare mannen har rett til å kreve separasjon, se Frostatingslova, s. 41.

¹⁵² Se for eksempel Nyere Borgartings kristenrett § 18.

¹⁵³ Frostatingslova, XI, Kvinnebolck § 14.

¹⁵⁴ Magnus Lagabøters Landslov, V Arvetallet § 5.1.

mannen skal styre både tilgaven og medgiften, eller bare tilgaven. Man mente i hvert fall tydeligvis at kvinnene fortsatt måtte beskyttes mot misbruk av denne paragrafen. Legg merke til at både Gulatingsloven, Frostatingsloven og Landsloven stort sett bare bryr seg om kvinnene har vært utro, utroskap fra mannens side nevnes ikke. Det er bare de nyere kristenrettene som er kjønnsnøytrale på dette punktet.¹⁵⁵ Lovene gir altså mulighet til separasjon på spesielt grunnlag, men en kvinnes økonomiske stilling etter en separasjon ville være avhengig av hvorfor ekteparet var blitt separert.

Seksualitet i ekteskapet

Kirkens holdning til seksualitet innenfor ekteskapet, var at et samleie først og fremst skulle skje med den hensikt å få barn. En annen viktig hensikt med ekteskapet var imidlertid å forebygge løslevnet, og ideen om ekteskapeleg gjeld er basert på denne holdningen. Det var ektemakens plikt å tilfredsstille sin partner, for at denne ikke skulle søke tilfredsstillelse utenfor ekteskapet. Et bevis på at disse holdningene også har fått gjennomslag i Norge, ser vi av at flere av de nyere kristenrettene forbød kastrerte menn å gifte seg.

Med ett unntak er ingenting seksuelt som et ektepar gjør sammen forbudt, Frostatingsloven forbyr imidlertid ektepar å ha samleie på bestemte dager, og i bestemte perioder.¹⁵⁶ Dette gjaldt flere ukedager, og dager som var knyttet til spesielle kirkelige fester. De nyere kristenrettene forbyr imidlertid bare menn å gifte seg på disse dagene, samleie er ikke nevnt. Imidlertid var det flere seksuelle praksiser innad i ekteskapet som ble regnet for synd, inkludert samleie på de forbudte dagene. Dette gjelder for eksempel anal penetrering, som ble regnet for *contra naturam*, det vil si unaturlig, eller i følge noen kanonister og teologer; all seksualitet som skjedde blott til lyst.¹⁵⁷ Pønitisialene hadde detaljerte lister over disse syndene, som som regel dreide seg om annerledes seksuell adferd enn den kirken mente var riktig, og samleie på de forbudte dagene, i pønitisialene er det også oversikt over hvordan man måtte gjøre pønitis for disse syndene.

¹⁵⁵ Se for eksempel Nyere Gulatings Kristenrett § 26.

¹⁵⁶ Frostatingslova, s. 42.

¹⁵⁷ James A. Brundage: *Law, Sex and Christian Society in Medieval Europe*, s. 448-449.

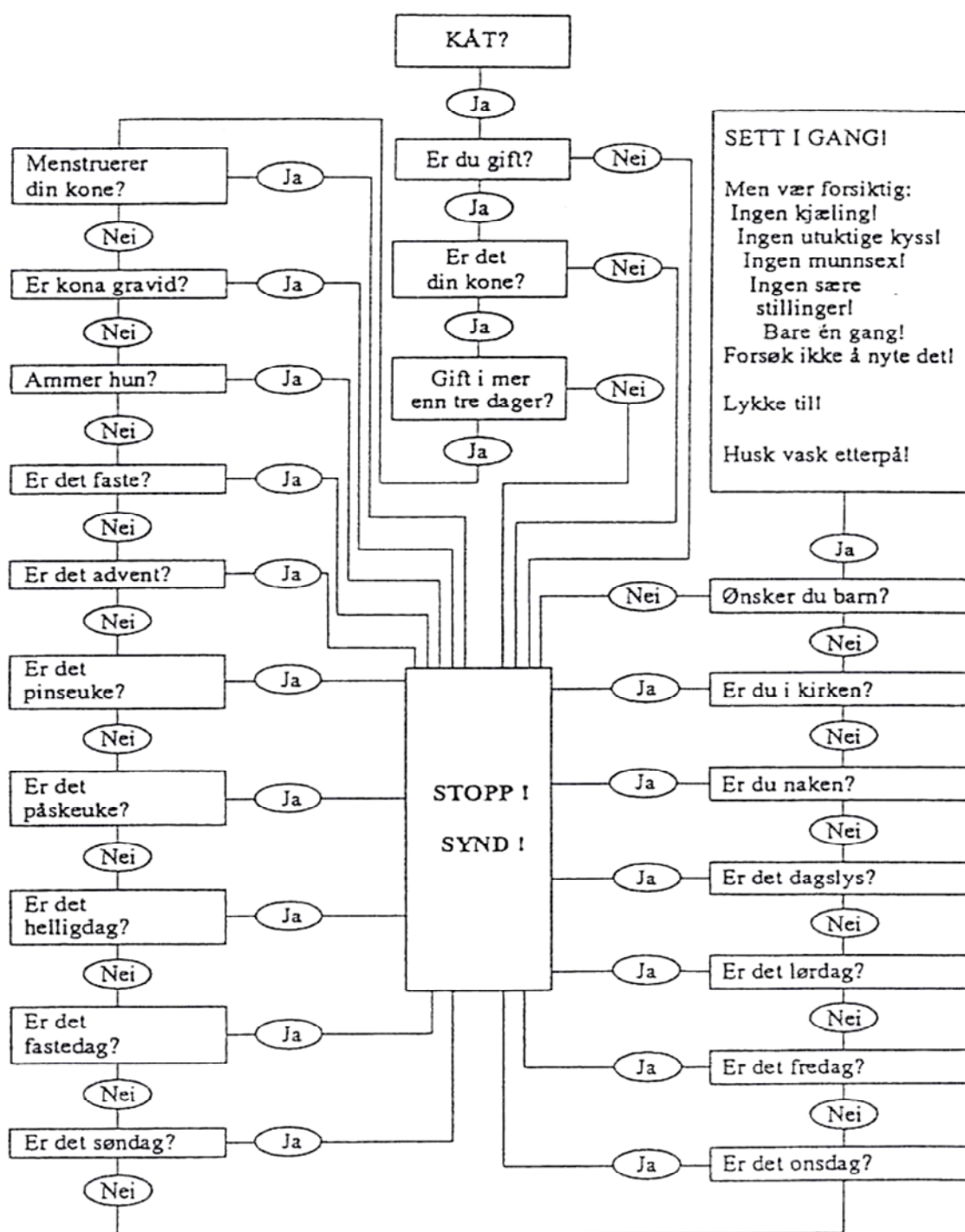

Den seksuelle avgjørelsesprosess ifølge botsreglene. (Etter James A. Brundage, Law, Sex, and Christian Society in Medieval Europe, 1987).

Vi har ikke noen overleverte pønitisialer fra Norge, men på Island ble det tidlig på 1400-tallet skrevet ned et dokument som man er usikker på om er et skriftemålsformular, eller et faktisk skriftemål som har blitt skrevet ned (dette ville i så tilfelle være et grovt brudd på den strenge taushetsplikten som gjaldt ved skriftemål). Dette dokumentet dreier seg mye om en kvinnes synder innenfor ekteskapet, og som er svært interessant i denne sammenhengen. Kvinnen som bekjenner sine synder i denne teksten har både hatt samleie med sin mann på de forbudte dagene, og i forbudte stillinger, det vil si alt annet enn misjonærstillingen: ”intet annet er rett samleie mellom mann og kvinne enn at mannen ligger på kvinnens mave”,¹⁵⁸ og i tillegg har hun nektet ham samleie når de har kranglet, altså har hun ikke betalt sin ekteskapelige gjeld. Pønitisialene og dette dokumentet viser at kirken var svært interessert i å regulere seksualitet også innenfor ekteskapet, det var opp til den enkelte prest å ta opp disse tingene, men på grunn av at skriftemål (vanligvis) ikke ble skrevet ned, vet vi ikke i hvor stor grad dette ble gjennomført, og vi vet heller ikke hvor mye dette påvirket lekfolks holdninger til seksualitet innenfor ekteskapet.

Frilleliv blant lekfolk

Som nevnt i innledningen er det vanskelig å vite når betegnelsen frillebarn viser til et barn født i et langvarig utenomekteskapelig forhold, eller et resultat av en kort forbindelse. Jeg har allikevel forsøkt å skille ut noen saker der det ser ut som det dreier seg om langvarige forhold. Vi kan også finne spor av lovgivernes holdninger til frilleliv i retterbøter og statutter. Her støter vi imidlertid på det samme problemet, siden det sjelden spesifiseres om det dreier seg om langvarige eller kortvarige forhold. I dette kapitlet vil jeg ta opp de sakene fra materialet som ser ut til å dreie seg om langvarige forhold, mens jeg vil ta opp kortvarige forhold i det neste kapitlet.

Selv om formueskravet fra Eldre Gulatingslov forsvant med Landsloven og de nye kristenrettene, kunne det likevel være mange grunner til at par ikke inngikk gyldige ekteskap. Det kunne for eksempel være sosiale eller strategiske grunner for dette. Vi kan regne med at det ikke ble sett på med blide øyne om to fra svært forskjellige sosiale lag inngikk ekteskap, men det var ikke tilsvarende hindringer for et frilleforhold. Dermed er det også mulig at man

¹⁵⁸ Magnús Stefánsson: ”Seksualitet og synd i middelalderen” i ”Liv og helse i middelalderen”, nr. 6 i serien *Onsdagskvelder i Bryggens museum*, s. 57.

kunne leve i frilleliv i påvente av bedre ekteskapsmuligheter. Dette var selvfølgelig bare en mulighet for menn, det ville neppe bli sett på med blide øyne om adelens kvinner hadde funnet seg mannlige friller mens de ventet på de riktige frierne.¹⁵⁹ En annen grunn til at noen levde sammen i frilleforhold kunne være at en av partene allerede var gift. Slike forhold ville bli regnet som hor, og var derfor en forbrytelse. Jeg kommer nærmere inn på dette i neste kapittel.

Allerede fra 1280 har vi kilder til frilleliv mellom folk fra forskjellige sosiale lag. I en retterbot fra kong Eirik Magnusson står det ”Det er også forbudt at menn blir tvunget til den ed at han skal gifte seg med den kvinne som han hadde til frille når han ligger med henne etter han gikk til skrifte og bot.”¹⁶⁰ Dette kan tyde på at noen av prestene mislikte adelens vane med å ha friller, og forsøkte å få en slutt på dette med å få adelsmenn til å avlegge ed på at de skulle gifte seg med disse kvinnene hvis de hadde samleie igjen etter at mannen var gått til skrifte. Det er ikke overraskende at kongen og adelsmennene mislikte dette, siden dette gjorde mulighetene for strategiske ekteskap mellom adelige adskillig mindre.

To perspektiver på frilleforhold

I følge kirken var utenomekteskapelige forhold synd, uansett om det dreide seg om kortvarige eller langvarige forhold, og jo lenger et forhold varte, jo verre var det. Dette ser vi blant annet av saken om Groa og Simon, som jeg kommer inn på nedenfor. Frilleliv blant lekfolk er nevnt i en statutt. Erkebiskop Eiliv skrev i sin tredje statutt (1320) at friller som ble syke i barselseng ikke skulle få den siste olje, med mindre den de hadde vært frillen til giftet seg med dem, eller de lovt å skille seg fra ham hvis de ble friske. Friller kunne heller ikke ledes inn i kirken etter en fødsel. Erkebiskop Arne kom i 1351 med et kategorisk forbud mot frilleliv, uten å utdype om han mente frilleliv blant prester eller lekfolk.¹⁶¹ I en statutt fra provinsialkonsilet i 1436, da Aslak Bolt var erkebiskop, blir også frilleliv blant lekfolk gjenstand for kritikk. Her skriver han at alle sogneprester skal tre ganger i året advare alle de i

¹⁵⁹ Imidlertid har vi kilder til at i hvert fall en høyættet enke levde i frilleforhold med en prest, se DN I, 253, og omtale i kapittel 2 i denne oppgaven, s. 26.

¹⁶⁰ Sverre Bagge, Synnøve Holstad Smedsdal og Knut Helle (red.): *Norske middelalderdokumenter*, s. 162. Denne retterboten er skrevet mens kong Eirik ennå var umyndig, og kan sees på som en del av adelens reaksjon mot Sættargjerden i Tunsberg.

¹⁶¹ Jeg kommer nærmere inn på forholdet mellom synd, skam og forbrytelser i kapittel 4 i denne oppgaven.

deres sogn som lever i offentlig frilleliv, og påby dem å enten giftes eller skilles. Hvis ikke de det gjelder har adlydd dette innen ett år, skal de utelukkes fra nattverd på påskedagen.

Det er imidlertid også viktig å sette frilleliv inn i et æresperspektiv. I motsetning til Island har Norge lite litteratur som forteller inngående om ære, og for å gå inn på dette perspektivet må jeg trekke inn slutninger andre har kommet til på grunnlag av det islandske sagamaterialet. Bandlien skriver i sin hovedoppgave om hvordan unge menn kunne utfordre giftingsmennes ære ved å besøke, snakke med og forføre døtrene deres, men uten å ville inngå ekteskap med dem, og om hvordan slike forhold kunne tydeliggjøre æresforskjeller mellom menn. Kvinners seksuelle forhold ble dermed regnet som en sak mellom to menn, giftingsmannen og forføreren.¹⁶² I sagaene ser det i følge Bandlien ikke ut som om kvinnenes seksuelle forhold utenom ekteskapet får direkte konsekvens for deres ære, og han mener at det at kvinners ære blir knyttet opp til deres seksualitet viser en kirkelig påvirkning.¹⁶³ I hvilken grad er disse holdningene relevante for norske lekfolk som levde med friller? På grunn av mangelen på deskriptive kilder er dette svært vanskelig å svare på. Derfor vil jeg i denne delen også gå inn på hvilket perspektiv som er viktigst for aktørene i de forskjellige sakene.

Mens et langvarig forhold ser ut til å ha blitt regnet for mer syndig ut i fra kirkens perspektiv, virker det som om langvarige og åpenlyse frilleforhold har vært mer tolerert ut i fra et verdslig perspektiv, i hvert fall tidlig i perioden. I Eldre Gulatingslov står det for eksempel at om en mann lever åpenlyst sammen med sin frille i over 20 år, regnes deres forhold som et gyldig ekteskap og barna deres har rett til arv. Det finnes ingen tilsvarende paragrafer i de nyere lovene, derimot påbyr tillegget i Nyere Gulatings Kristenrett alle som lever i frilleliv å enten gifte seg med frillene sine, eller sende dem fra seg.¹⁶⁴

Frilleliv som lovbrudd, synd og skam

En sak fra 1317 handler om Groa Munansdatter, og Simon på Tangen som hadde levd sammen i 23 år uten å være gift.¹⁶⁵ Det kan ha vært både økonomiske, familiære og sosiale årsaker til at disse to aldri giftet seg. På grunn av dette forholdet hadde Groa blitt satt i bann,

¹⁶² Bjørn Bandlien: *...takast með þeim góðar ástir. Kjærlighet og ekteskap i norrøn middelalder*, s. 83-110.

¹⁶³ Bjørn Bandlien: *...takast með þeim góðar ástir. Kjærlighet og ekteskap i norrøn middelalder*, s. 104.

¹⁶⁴ Nyere Gulatings Kristenrett, Tillegg II.

¹⁶⁵ DN II, 128.

men hun har trosset bannet lenge. Groa betalte ett markebol jord for å løse seg fra bannet, og lover å underkaste seg den pønitensten¹⁶⁶ biskopen pålegger henne. I og med at dette diplom dreier seg om en kirkelig reaksjon mot frilleliv er det naturlig at syndsperspektivet er viktigste. Her er det bare den ene parten i forholdet vi får høre om. Vi vet ikke hva som hadde skjedd med Simon, om han ble straffet, og dette har vært nedskrevet i et annet dokument, eller om kirken i dette tilfellet kun brydde seg om Groa. Det er mulig at Simon allerede er død, kanskje var han allerede bannsatt, og at dette kan ha gjort det viktigere for Groa å komme seg ut av bannet, så i hvert fall hun kan få en skikkelig begravelse, og sjanse til et liv etter døden. Dette er det eneste eksempelet vi har der bannstraffen er brukt mot vanlige lekfolk. Både Holtan og Høgetveit Berg hevder at dette viser at kirken ikke var like interessert i å følge opp frilleliv blant lekfolk som blant prester.¹⁶⁷ Imidlertid kunne slike saker ofte bli tatt opp gjennom skriftemålet, og derfor ble de ikke skrevet ned. Ut i fra de opplysningene vi får fra diplommaterialet kan vi med ganske stor sikkerhet si at lekfolk sjelden ble ilagt bøter som var så store at de måtte betales i jord på grunn av frilleliv. Et dokument som dreide seg om at et familiemedlem måtte bøte for frilleliv har sannsynligvis heller ikke blitt regnet for bevaringsverdig. I tillegg må vi regne med at frilleliv var svært utbredt blant prestene, og at de derfor ikke uten videre kunne opptre som moralens voktere. Imidlertid må vi huske på at bannstraff var den hardeste straffen kirken kunne pålegge noen, og at den personen som lyste Groa (og sannsynligvis Simon) i bann, har sett på deres forhold som en svært stor forbrytelse. Det er heller ikke sikkert at det faktisk ble skrevet ned hver gang noen ble lyst i bann, eller at man har syntes det var nødvendig å ta vare på slike dokumenter senere. Holtan hevder at frilleliv på dette tidspunktet stort sett var akseptert i samfunnet.¹⁶⁸ Vi har dessverre ikke nok kilder til enten å bevise eller motbevise denne påstanden.

Om man hadde levd som frille kunne etter hvert spille inn på muligheten til å få arv. En sak fra 1391 handler om arven etter Elsebe Arnaldsdatter.¹⁶⁹ Elsebe er Helgas frilledatter, og lagmannen dømmer at arven skal følge Helgas søster Borgny i stedet for Helga selv. I Landslovens arvetall legger man utelukkende vekt på om arvingen selv er ektefødt eller ikke, hvorvidt arvingen har hatt seksuelle forbindelser i løpet av sin levetid spiller bare en rolle for en type arv, nemlig hvis en datter er beligget i sin fars eller brors gård, i så tilfelle mister hun

¹⁶⁶ Jf. Fritzner, og Heggstad: **skript** (4) Påbod som ein skriftefar gjev i skriftemål, botsøving, kyrkjebot.

¹⁶⁷ Inger Holtan: *Ekteskap, frillelevnad og hor i norsk høgmellomalder*, s. 87 og Sigrun Høgetveit Berg: *Kristenrettspraksis i norsk seinmellomalder*, s. 97-98.

¹⁶⁸ Inger Holtan: *Ekteskap, frillelevnad og hor i norsk høgmellomalder*, s. 87.

¹⁶⁹ Trykt i DN I, 534.

farsarven.¹⁷⁰ Dette kunne ha vært tilfellet her, om det ikke hadde vært for at det ikke er snakk om farsarv, men derimot om arv etter egne barn. I 1313 skrev Håkon Magnusson imidlertid en retterbot som bestemte at ektefødt mor skulle arve frillebarnet sitt, men ikke før i sjette arv, med mindre barnet var avlet i blodskam eller hor.¹⁷¹ Fordi tanter arver i femte arv, betyr det at arven går til Elsebes tante, og ikke til hennes mor.

Fra 1522 har vi et svært interessant brev. Det er Ingjerd Kannegøtterdatter som klager til kong Christian II over hvordan kansleren Hans Olsson og biskopen Hans Mule har opptrådt overfor søsteren hennes.¹⁷² Ingjerd skriver ”*thaa vedt etther nade well hwadt handlingh her Hanss Oelsson oc mesther Hanss haffde mett mijn søsther, mijn fader modher oc alle vore venner tiill stoer foractingh oc hoensell emodt then store ære etther nade oss fremdrogh.*” Altså at den handling Hans Olsson og Hans Mule har gjort med hennes søster har vært familien til stor skam, og en hån mot den store ære kongen tidligere hadde vist familien. Ingjerd søster har senere blitt gift med en fattig, men hederlig mann, og de har alle sammen levd i fred, men så har Hans Olsson pånytt begynt sitt forhold til søsteren, til stor foraktelse og vanære for familien. Ingjerd bønnfaller kongen om å befale Hans Olsson om å holde seg unna søsteren. Brevet gir oss ingen opplysninger om Ingjerd søster er en villig eller motvillig part i forholdet. Hun og hennes fattige familie har imidlertid absolutt ingen måte å motsette seg krav fra kansleren og biskopen. Dette brevet er unikt i og med at det gir innblikk i hva en frilles fattige familie mente om forholdet, og er også det eneste i hele materialet der et slikt forhold blir gjenstand for kritikk fra lekfolk, og der det eksplisitt står at en persons frilleforhold har negativ virkning på hele familien og dens omdømme. Man kan ikke på grunnlag av dette ene brevet si at frilleliv blant lekfolk hadde blitt sett negativt på i hele perioden, men man kan si at hvis vanlige folk tidligere hadde vært positivt innstilt til frilleliv blant lekfolk, så viser dette diplommet at dette hadde forandret seg, og at en frille nå brakte vanære over familien, og sannsynligvis også seg selv, selv om dette ikke nevnes eksplisitt i brevet. Siden Ingjerd søster nå hadde blitt gift, var det egentlig hennes manns ansvar å reagere mot dette forholdet som satte familiens ære på spill, men han har sannsynligvis vært for redd for kansleren til å gjøre noe med det,¹⁷³ og søsteren hennes tar på seg ansvaret i stedet. I dette brevet er tydeligvis æresperspektivet det viktigste. Vi kan imidlertid ikke av dette trekke den slutningen

¹⁷⁰ Magnus Lagabøters Landslov, Arvetallet § 7, s. 81 (om oppregning av hvem som har rett til arv, se s. 80-86).

¹⁷¹ NGL III, 36a og RN III, 585.

¹⁷² DN III, 1087. Jeg er ikke helt sikker på hvor langvarig dette forholdet har vært, men tar det med her fordi det gir et så godt innblikk i hva familien til en frille mente.

¹⁷³ Arnved Nedkvitne og Per G. Norseng: *Middelalderbyen ved Bjørvika. Oslo 1000-1536*, s. 418-419.

at kirkens syndsperspektiv ikke hadde noen innflytelse, bare at æresperspektivet fortsatt stod sterkere hos vanlige folk.

I 1532 skrev Magdalene Olavsdatter til Hatteberg et brev til Eske Bille, på vegne av noen slektninger av seg. Det gjaldt arven etter Samson Mattson. Denne Samson hadde sine mest verdifulle ting i et skrin, og i brevet fortelles det om hvordan han hadde latt sin frille ha nøklene til dette skrinet, altså har hun vært et meget betrodd medlem av husholdet. Samson Mattson hadde ikke ektefødte barn etter seg (det vet vi fordi brødrene hans arver etter ham), og han har sannsynligvis ikke vært gift, bare levd sammen med denne kvinnen.

Som nevnt tidligere har vi ikke nok kilder til å bygge opp under Holtans påstand om at frilleliv ble godkjent blant folk flest i middelalderen. Vi kan imidlertid anta at svært langvarige frilleforhold (20 år eller mer) har blitt mer godtatt blant lekfolk, i hvert fall tidlig i perioden. Langvarige frilleforhold har derimot sannsynligvis blitt sett på som mer syndige fra kirkens side. Kirken motarbeidet sannsynligvis frilleliv gjennom hele perioden, men ved hjelp av skriftemål og pønitensting, ting som altså ikke setter spor etter seg i skriftlige kilder. Mot slutten av perioden ser vi allikevel at æresperspektivet er viktigere for lekfolk som forsøker å hindre frilleliv.

Frilleliv blant kjøpmenn i Bergen

Knut Helle har allerede skrevet om friller blant kjøpmennene i Bergen,¹⁷⁴ men for å få et så helhetlig bilde som mulig av holdningene til utenomekteskapelig seksualitet i perioden, er det allikevel viktig å gå inn på dette temaet her. I Bergen utgjorde de tyske kjøpmennene i denne perioden en stor andel av befolkningen, og ekteskapsforbudet¹⁷⁵ gjorde at denne delen bestod omtrent utelukkende av ungarer. Dette gav grobunn både for prostitusjon, og for frilleforhold mellom tyske menn og norske kvinner. At dette ble sett på som et problem både fra geistlig og verdslig hold ser vi av Håkon VI Magnussons udaterte retterbot for Bergen, og av biskop

¹⁷⁴ Knut Helle: *Bergen bys historie bd. 1: Kongssete og kjøpstad, til 1536*, s. 761 ff.

¹⁷⁵ Knut Helle: *Bergen bys historie bd 1: Kongssete og kjøpstad, til 1536*, skriver dette om ekteskapsforbudet på s. 746: "Et grunntrekk i vedtektene er hanseatisk eksklusivitet. (...) Sølubat blir ikke uttrykkelig påbudt i de lokale kontorske vedtektene i sen-middelalderen. Men det ble i praksis langt på vei gjennomført. I 1372 klaget Kjøpmannen over at noen tyske kjøpmenn i Bergen hadde giftet seg og på den måten tilføyd Kjøpmannen stor skade. Det ble trolig grepet til sanksjoner mot den slags den følgende tiden. Og i 1498 forbød en alminnelig hanseordinans uttrykkelig tyskere ved de fire kontorene å ta seg hustruer utenfor Hansaen." På s. 730 skriver Helle også om et klageskrift fra 1352, hvor det klages over at tyskerne nektet naturaliserte landsmenn adgang til sine laug og gilder.

Jakobs formaningsbrev til alle innenlandske og utenlandske borgere i Bergen, fra 1390.¹⁷⁶

Bergens borgere var heller ikke fornøyd med situasjonen, noe vi ser av et klagebrev skrevet i 1440.

Håkon VI's rettarbot har flere bestemmelser som er rettet direkte mot både friller og prostituerte. De fikk ikke lov til å tappe øl, noe som både kan være en reaksjon på at tyske kjøpmenn forsøkte å omgå forbudet om detaljhandel (noe vi også ser spor av i en rettarbot fra 1377, der friller forbys å selge varer som ikke tilhører dem selv), og et forsøk på å bryte opp en kombinasjon av vertshus og bordell.¹⁷⁷ I tillegg satte Håkon VI sterke begrensninger på hvordan friller, løse kvinner og horkvinner kunne kle seg (fram til sistnevntes ektemenn hadde tilgitt dem, og hadde lyst dette for lagmannen). Regulering av prostituertes klesdrakt finner vi igjen i mange europeisk byer i denne perioden.¹⁷⁸ I rettarboten spesifiseres det at friller og løse kvinner ikke kan gå i klær av bedre stoff enn slett klede til to engelske s. pr stykke.¹⁷⁹ En annen kilde som forteller oss om omverdenens syn på forholdene i Bergen, er biskop Jakobs hyrdebrev, der han klager over det syndige livet i byen (1390). Han skriver at det er mer syndig liv i Bergen enn i noen annen jevnstor by i hele kristenheten, og derfor skader utallige menn sin sjel, og jomfruer som er gode menns døtre skjemmes og vanæres. Her ser vi at han trekker inn både syndsperspektivet og æresperspektivet. Han gir derfor alle som lever i syndig liv en tredobbel frist på åtte dager, og om de etter dette ikke vil rette seg etter kirkens bud og lover, *þaa fyrer biodum wer þeim med þessu voru brevfe ok þeira frillum sem eighi vilia af lata ath taka guds likama*, altså at de forbys å ta imot nattverden. I tillegg forbyr han alle prestene i Bergen å gi dem sakramentet i påsken, fordi de som lever i slikt liv *æro alltid j fullkomligre akt ok ætlan ath synda ok þij kunno þeir i þessu synd allre gera fulla skript edr bætrng fyrer sina synder*.¹⁸⁰ Bergens borgere skriver i 1440 at de tyske kjøpmennene lokker til seg både deres koner og deres døtre, noe som er til stor skam for deres familier.¹⁸¹ I disse kildene finner vi dermed både syndsperspektivet og æresperspektivet.

Andre kilder vi har til frilleliv blant kjøpmennene i Bergen er testamenter fra kjøpmennene selv. Mange menn reiste til Bergen for å slå seg opp, og så returnerte til hjembyen og giftet

¹⁷⁶ DN III, 487.

¹⁷⁷ Om prostituerte og bordeller se Knut Helle: *Bergen bys historie bd. 1: Kongssete og kjøpstad, til 1536*, s. 764 ff., og kapittel 4 i denne oppgaven.

¹⁷⁸ James A. Brundage: *Law, Sex and Christian Society in Medieval Europe*, s. 524.

¹⁷⁹ NGL III, s. 211. Se også *KLNM, slegfred*.

¹⁸⁰ DN III, 487.

¹⁸¹ Norges Gamle lover, annen rekke, bd. 1, s. 246-247.

seg når de hadde råd til dette. I 1359 testamenterer Lübeck-kjøpmannen Werner Kusfelt 50 mark til hvert av barna sine i Bergen, Mette og Helge. Resten av formuen skal gå til hans kone hvis hun er med barn, hvis ikke skal hun ha halve, og resten deles mellom slektninger. Samme kjøpmann skrev et nytt testamente i 1367. Her gir han 20 mark, en gullspenne og et sølvbeslått horn i medgift til sin datter i Bergen, og resten til sin kone og deres barn. Sannsynligvis er hans norske sønn død i mellomtiden, siden denne ikke blir nevnt. Her kan det virke som om det første testamentet er skrevet rett etter at han hadde giftet seg.¹⁸² I et annet testamente ser vi at Johannes Steding testamenterte penger og verdisaker til sin frille Gudrid Sigurdsdatter og deres sønner.¹⁸³ Av et senere notat ser vi at hun har fått utbetalt det meste av arven.¹⁸⁴

Til tross for motstand både fra verdslige og kirkelige krefter i Bergen hadde sannsynligvis hanseatene friller der så lenge de holdt til der. Vi har ikke direkte utsagn fra hanseatene selv om hva de mente om sitt frilleliv, men fra norsk hold ble dette beskrevet både som syndig og skammelig. Borgerne i Bergen var heller ikke særlig fornøyd med at tyskerne stakk av med deres koner og døtre. Deres meninger synes imidlertid ikke å ha påvirket tyskerne i noen særlig grad.

Konklusjon

Hvor viktig var ekteskapet, og hvorfor?

Var ekteskapet en viktig institusjon for vanlige folk? Når så mange av sakene vi har fått overlevert dreier seg om ekteskapet er gyldig eller ikke må vi regne med det. Men hvorfor var ekteskapet viktig? Den første, og viktigste grunnen til dette er arv. Det var viktig å få ektefødte barn som kunne ta over gården, og det var viktig for barna å være ektefødte, så ingen kunne trekke deres arverett i tvil. Etter hvert kunne det også spille inn på kvinnens egne arvemuligheter om hun hadde levd i et frilleforhold, som vi ser av Håkon Magnussons retterbot fra 1313. Vi vet ikke hvordan frillebarns fedre arvet, siden dette ikke er spesifisert

¹⁸² RN, VI, 580 og 1203. Andre testamenter der barn, sannsynligvis frillebarn, av kjøpmenn i Bergen er nevnt, er RN VI, 704, RN VI, 1379, RN VI, 1410, RN VII, 687, RN VII, 1087, RN VII, 1174 og RN VII, 1541. Se tabeller om frilleliv.

¹⁸³ RN VI, 1410 (1369).

¹⁸⁴ RN VII, 585 (1376).

noe sted kan vi regne med at de arvet i første arv, hvis dette er tilfellet er loven her strengere mot kvinner enn mot menn, noe som for øvrig ikke er noe nytt.

Ekteskapet var et formuesfellesskap. For at gården skulle fungere som en produksjonsenhet var det også viktig med både en mann og en kvinne i sentrum. Arbeidet var delt i manns og kvinnearbeid, og det var derfor viktig å ha en dyktig ektemake som klarte sin del av arbeidet bra. En viktig del av dette var også å overføre kunnskap til barna. Disse momentene blir for så vidt også tatt vare på i et langvarig frilleforhold, men det uoppløselige ekteskapet gjorde forholdene mer stabile. Det kunne få katastrofale følger for et hushold om den ene av ektemakene forlot den andre, både på grunn av økonomi og arbeidsfordeling, og slik sett kan vi regne med at læren om det uoppløselige ekteskapet ikke bare var i kirkens interesse, men kunne være en god ting for vanlige folk. Som jeg var inne på i forrige kapittel, tyder motstanden mot sølibatet blant prester, på at dette også var viktig for dem. I denne sammenhengen kan vi også se de strenge straffene lovene setter for menn som løp bort med andres ektekoner, dette ble regnet som ubotemål både i de gamle landskapslovene, kristenrettene og Landsloven.¹⁸⁵

Det å leve sammen uten å være gift, var syndig for begge parter, og kunne også være skamfullt for kvinnen og hennes familie. Kirkens holdning til ekteskap finner her gjenklang i æresdiskursen, og har sannsynligvis av den grunn blitt lettere internalisert enn for eksempel normen om sølibat for prester. Derfor kunne det være viktig for kvinnene å understreke at de faktisk levde i gyldige ekteskap, særlig hvis mennene forsøkte å benekte dette. Dette ser vi blant annet av saken om Domhild og Erik. Det virker som om det har vært viktig for Domhild å understreke at hun ikke er en "løs" kvinne. Vi kan heller ikke se bort ifra at det har vært tungt for Domhild å forsørge datteren alene, og at saken dermed har et materielt perspektiv i tillegg til det moralske.

Er ekteskap viktigere for en av partene? Det er sannsynlig at ekteskap var viktigere for kvinner enn for menn, ut i fra flere perspektiver. For det første har vi det juridiske perspektivet. En kvinne trengte en mann til å føre saker for seg, dette kunne være både en far, en bror, en ektemann, eller en fjernere mannlig slektning. Sannsynligvis ville en ektemann ta

¹⁸⁵ Se for eksempel Nyere Borgartings Kristenrett § 20: Om de som løper bort med en annen manns kone. De som løper bort med en annen manns kone er ubote menn både for konge og kar, og de mister feet og landets fred og løssøret til kongen, og 3 merker av dette tilfaller biskopen. Hvem som helst kan drepe dem, og de kan ikke gravlegges på kirkegården. Se også Magnus Lagabøters Landslov, IV Mannhelgebolken § 3.5.

best vare på kvinnens økonomiske interesser, siden disse ofte sammenfalt med hans egne. I tillegg ville det gå utover hans ære om han lot sin kone bli utsatt for overgrep uten å gjøre noe med det. Ut fra et moralsk perspektiv lønte det seg også for kvinnen å være gift, siden utenomekteskapelige forhold kunne gå utover hennes ære. I tillegg var det viktig ut i fra et materielt perspektiv, et ekteskap gjorde at barna hun fikk var legitime, de ville derfor få arv etter begge foreldrene, og hun ville ha muligheten til å arve dem igjen. Dessuten ville et ekteskap sørge for at barna fikk en noenlunde trygg oppdragelse, og forhåpentligvis hadde det noenlunde stabilt materielt.

Gav ekteskapets store betydning seg først og fremst utslag i et krav om kvinnelig kyskhhet og trofasthet? Av de gamle landskapslovene ser vi helt klart at det har vært et større krav til kvinnelig trofasthet i ekteskapet enn til mannlig. Den mest innlysende grunnen til dette er selvfølgelig menns angst for at kvinner kunne føde barn som ikke var deres egne. At det fra kirkelig hold har blitt insistert på at kravet om trofasthet skulle være likt for begge kjønn, ser vi av de nyere kristenrettene. Vi kan imidlertid ikke utelukke at gammel praksis fortsatte, selv om det i prinsippet ble ulovlig å oppløse ekteskap på dette grunnlaget. Det ser ut som om kirken forsvarte ekteskapets stilling ved å sette krav til begge kjønn. Som vi så av saken mellom Tore og Tora, var det kirkelig praksis at en ektemake som hadde vært utro, mistet retten til å anklage den andre for utroskap. Men var det et krav om at kvinnene skulle være kyske frem til ekteskapet? Dette er det ikke lett å finne grunnlag for ut ifra de kildene vi har til rådighet. Vi vet at seksuelle forhold mellom to ugifte etter hvert ble kriminalisert, noe jeg kommer tilbake til i neste kapittel. Men det er bare en sak, fra 1447, der det eksplisitt står at en mann nektet å gifte seg med en kvinne fordi hun hadde hatt et forhold til en annen.¹⁸⁶ I dette tilfellet var de to allerede forlovet, sannsynligvis har mannen sett det at hans forlovede hadde hatt et forhold til en annen som en stor fornærmelse.¹⁸⁷ I tillegg har nok mange slike saker blitt tatt opp via skriftemål, og de har derfor ikke satt spor etter seg i våre kilder.

¹⁸⁶ DN XII, 212.

¹⁸⁷ Bandlien påpeker i sin hovedoppgave at kvinner i sagaene ikke har problemer med å bli gift, selv om de har hatt et utenomekteskapelig forhold allerede. Bandliens oppgave dreier seg imidlertid om en tidligere periode enn min, og dreier seg stort sett om Island, derfor kan jeg ikke slutte automatisk at dette var tilfellet også i Norge på dette tidspunktet. Se for eksempel Bjørn Bandlien: *...takast með þeim góðar ástir. Kjærlighet og ekteskap i norrøn middelalder*, s. 105.

Oppsummering

Det vi kan konkludere med er at ekteskapet var viktig i min periode, av økonomiske, juridiske og moralske grunner, og at kirken gjorde en innsats for å bygge opp under ekteskapet, blant annet ved å innføre krav om samtykke fra begge parter før ekteskapsinngåelsen, gjøre ekteskapet uoppløselig, og kriminalisere både menns og kvinners utroskap. Kirken hadde en unik posisjon til å påvirke synet på ekteskap, siden kirken forlangte retten til å bestemme hvilke ekteskap som var gyldige. De fleste sakene vi har kilder til var oppe for en kirkelig domstol. Sannsynligvis var ekteskapet viktigst for kvinnene, fordi dette gav dem økonomisk og materiell trygghet, og juridisk hjelp om dette skulle være nødvendig, og i tillegg var det viktig for kvinnene å ha et godt rykte, og ikke bli karakterisert som "løse kvinner". For barna var det også svært viktig at de var født innenfor ekteskap, siden dette hadde svært mye å si for deres arverettigheter, og det påvirket også mødrenes arverettigheter etter barna. For mennene kan friller av og til ha vært en grei erstatning for en kone, hvis de overså kirkens motstand, og ikke brydde seg om å skaffe legitime arvinger (eller var enkemenn som allerede hadde legitime barn). Altså ser det ut som om kirkens ideologi på dette feltet understøtter kvinner og barn og deres rettigheter, noe som er interessant, siden kirken selv var en mannsdominert organisasjon. Sannsynligvis har dette vært en utilsiktet følge av kirkens dogmer og ideologi.

Kapittel 4. Utenomekteskapelig seksualitet

Innledning

I dette kapitlet vil jeg ta for meg sakene som dreier seg om hor, leiermål, kvinneran og voldtekt, og avvikende seksualitet. Disse sakene utgjør en av de største kategoriene i mitt materiale, og antallet øker i løpet av perioden. Det er tre nøkkelord som det er viktig å være oppmerksomme på i behandlingen av disse sakene; det er synd, skam og forbrytelse. En sak kan falle innenfor alle tre av disse kategoriene, eller bare en av dem, og jeg vil forsøke å finne ut hvilke som har vært mest viktige i behandlingen av disse sakene. For å finne ut dette vil jeg blant annet se på hvem som reiste sakene, hvem som mottok bøtene, hvem som ble tiltalt og hvem som ble straffet.

Innenfor forskningstradisjonen på dette feltet, er hor som regel synonymt med ekteskapsbrudd, det kalles enkel hor hvis bare den ene parten er gift, og dobbelt hor hvis begge parter er gift, i tillegg til at en som forlater ektefellen blir kalt en bortløpen. Leiermål brukes om et seksuelt forhold mellom to ugifte parter.¹⁸⁸ Imidlertid er det viktig å være klar over at kildene ikke nødvendigvis følger denne inndelingen. Hor brukes som regel om utroskap, mens begrepet leiermål blir brukt om alle typer kortvarige, utenomekteskapelige forhold, det være seg hor, blodskam eller et seksuelt forhold mellom to ugifte. I kristenrettene blir begrepet "hor" brukt om forhold der en eller begge parter er gift med andre,¹⁸⁹ men Magnus Lagabøter bruker ordet "leiermål" om akkurat det samme.¹⁹⁰ I tillegg brukes mange andre ord og uttrykk. I en horsak fra 1305 blir forholdet kategorisert som *ugjæfo ok synnda lifnaðe*,¹⁹¹ og i en sak fra 1338 blir begrepet leiermål brukt, selv om den ene parten i det angivelige forholdet er gift.¹⁹² I to brev om samme sak fra 1395 blir først ordet *brot* brukt,¹⁹³ mens i det andre brevet blir *hordøme* brukt.¹⁹⁴ Andre benevnelser som brukes er for eksempel *kuennfærdhe*, *brot*, *quinna mool*, *abroth*, *skadfelle*. Anne Irene Riisøy argumenterer samtidig med at "bortløpen" opprinnelig henviser til det samme som begrepet kvinneran.¹⁹⁵ Jeg vil her

¹⁸⁸ Se for eksempel Anne Irene Riisøy: *Sex, rett og reformasjon*, s. 25-31.

¹⁸⁹ Se for eksempel NB I § 18.

¹⁹⁰ Magnus Lagabøters Landslov, Mannhelgebolken, § 27.

¹⁹¹ DN VIII, 16.

¹⁹² DN X, 31.

¹⁹³ DN XXI, 190.

¹⁹⁴ DN XXI, 198.

¹⁹⁵ Anne Irene Riisøy: *Stat og kirke. Rettsutøvelsen i kristenrettssaker mellom Sættargjorden og reformasjonen*, s. 28.

holde meg til den begrepsbruken som er vanlig i forskningslitteraturen, men det er viktig å være klar over de store variasjonene i kildene. Der jeg deler kildene opp i hor eller leiermål har jeg delt opp slik: ordet hor betyr som regel ekteskapsbrudd, i tillegg har jeg satt alle brev der leiermål eller andre begreper er brukt under hor dersom det nevnes en ektefelle til en av partene i teksten. Dette er ikke en ufeilbarlig måte å dele opp kildene på, men på grunn av kildematerialets art, er det vanskelig å finne en mer nøyaktig måte.

Historiografi

James A. Brundage har i sin bok *Law, Sex and Christian Society in Medieval Europe* gått inn på europeisk internasjonal lovgiving rundt temaene ekteskapsbrudd, voldtekt og kvinneran, og leiermål. Han går særdeles grundig til verks, og behandler lovgivning helt fra den kristne kirkens begynnelse og til reformasjonen. Ruth Mazo Karras tar også dette opp i *Sexuality in Medieval Europe. Doing unto others*. Blant norske forskere har for eksempel Anne Irene Riisøy gått inn på disse sakene i sin hovedoppgave *Stat og kirke. Rettsutøvelsen i kristenrettssaker mellom Sættargjerden og reformasjonen*. Inger Holtan tar også opp hor og leiermål i sin bok *Ekteskap, frillelevnad og hor i norsk høgmellomalder*, hun bruker imidlertid hor som en samlebetegnelse for begge typer saker, noe som gjør at hennes fremstilling er noe kaotisk. Hun mener at det først og fremst var kvinner som ble straffet for horsaker, og at de også ble straffet hardere enn menn ville blitt. Tine Berg Floater går også så vidt inn på denne typen saker i sin hovedoppgave *Med nøkler i beltet og loven i ryggen. Kvinners stilling i rettssystemet i Norge i hundreåret etter Landslovens innføring* og hun mener at bare kvinner ble tiltalt i saker som kom opp for geistlige domstoler i hennes periode.¹⁹⁶ Riisøy tilbakeviser imidlertid denne påstanden i sin hovedoppgave.¹⁹⁷ Sigrun Høgetveit Berg går i sin hovedoppgave *Kristenrettspraksis i norsk seinmellomalder* inn på motivene til de personene som reiste disse sakene, og hun viser også hvordan uektefødte og ættledede personer kunne gjøre arvefordelingen vanskeligere. Hilde Handeland skriver om lovgivingen rundt slike saker i sin hovedoppgave *I lyst og last. Seksualitet i de norske lovene i perioden 1100-1300*. Knut Helle har skrevet om prostitusjon i Bergen i sin bok *Bergen bys historie bd. 1: Kongssete og kjøpstad, til 1536*. I tillegg har Per Ingesman skrevet om hor og leiermål i et utvalgt dansk

¹⁹⁶ Vi må her huske på at Floater her også regner med andre saker enn hor og leiermålsakene, mitt kildemateriale støtter uansett ikke hennes konklusjon. Tine Berg Floater: *Med nøkler i beltet og loven i ryggen. Kvinners stilling i rettssystemet i Norge i hundreåret etter Landslovens innføring*, s. 98.

¹⁹⁷ Anne Irene Riisøy: *Stat og kirke. Rettsutøvelsen i kristenrettssaker mellom Sættargjerden og reformasjonen*, s. 140-146.

materiale, i sin artikkel ”Kirkelig disiplin og social kontrol i senmiddelalderens danske bondesamfund”.¹⁹⁸

Kildesituasjonen

Utenomekteskapelig seksualitet er en av de kategoriene vi har flest kilder til. I tillegg til at vi har 35 brev om hor, leiermål og bortløpne, og 4 saker om voldtekt fra diplomariematerialet, har vi 18 saker der folk har måttet bøte for hor i jordebøkene, og 18 oppføringer som handler om bøter for leiermål, hor og bortløpne fra lensregnskapene. I tillegg har vi to saker om avvikende seksualitet,¹⁹⁹ en fra diplommaterialet, og en fra lensregnskapene. De viktigste sakene er naturlig nok sakene fra diplommaterialet, siden disse brevene gir oss mer informasjon om de aktuelle sakene enn oppførelser i bøtereregistre gjør. I en annen kategori, nemlig dispensasjon fra fødselsdefekt, finner vi også noen brev som handler om uekte barn av lekfolk.

Fordi det er såpass tilfeldig hvilket begrep som blir brukt, og fordi vi derfor ofte ikke kan si om det dreier seg om hor eller leiermål, har jeg valgt å ikke dele disse sakene opp i to kategorier. Hilde Handeland definerer illegitime forhold som skjulte seksuelle forhold,²⁰⁰ for å skille dem fra frilleforhold, en definisjon jeg ikke er helt enig i. Jeg mener at forskjellen mellom frilleforhold og andre utenomekteskapelige forhold også ligger i om forholdet er langvarig eller ikke, en definisjon som lovene også støtter. Jeg har heller ikke funnet eksempler på dobbelt hor i mine kilder. Sakene om bortløpne vil jeg behandle sammen med sakene om kvinneran og voldtekt.

I tillegg til de kognitive kildene finnes det et rikt lovmateriale om utenomekteskapelig seksualitet, det aller meste av dette finner vi i de eldre landskapslovene, men mye av dette har blitt korrigert i de nyere kristenrettene. Dette kommer jeg tilbake til nedenfor.

Utenomekteskapelig seksualitet blir også kort nevnt i noen statutter. Erkebiskop Eilivs tredje statutt, fra 1320, nevner at frilleliv og hordom er forbudt i følge kristenrettene. Erkebiskop

¹⁹⁸ Trykket i Agnes S. Arnórsdóttir, Per Ingesman og Bjørn Poulsen (red.): *Konge, kirke og samfund. De to øvrighedsmagter i dansk senmiddelalder*, s. 329-380.

¹⁹⁹ En sak om bestialitet og en om homofili, som her blir satt i denne kategorien fordi det ble regnet som avvikende seksualitet i middelalderen.

²⁰⁰ Hilde Handeland: *I lyst og last. Seksualitet i de norske lovene i perioden 1100-1300*, s. 42.

Arnes statutt, fra mellom 1346-1349, legger vekt på at gifte mennesker skal leve sammen i troskap.

Lovene

De eldre landskapslovene er særlig opptatt av ekteskapsbrudd. I følge disse lovene hadde en mann rett til å drepe den mannen han kom over hos sin kone og hos sine nærmeste kvinnelige slektninger, for eksempel mor og datter.²⁰¹ Hvis han ikke reagerte øyeblikkelig mistet han imidlertid denne retten og måtte nøye seg med bøter eller forlik. Denne paragrafen blir ofte tolket til å gjelde voldtekt, og hevndrapsretten forsvinner med Landsloven. Hvis en mann inngikk forlik med en som hadde ligget med kona hans, og denne siden lå en gang til med kona, ble han regnet som trygdebryter,²⁰² og skulle altså straffes ekstra.

De eldste landskapslovene er skrevet ut fra et mannsperspektiv, og er sterkt påvirket av æresdiskursen, her er seksualitet først og fremst en sak mellom to menn, kvinnens ektemann eller verge, og den som hadde forført henne. I tillegg er lovene først og fremst interessert i om det er kvinnen som har vært utro. En paragraf i Frostatingsloven viser påvirkning fra geistlig hold, både fordi den fastsetter straff både for mannen og kvinnen, og fordi den også kriminaliserer menns utroskap.²⁰³ En annen paragraf i samme lov fastslår at menn må betale oppreisningsbot på tre merker sølv til konene deres for hver gang de er utro.²⁰⁴ Som jeg var inne på i forrige kapitlet, var det mulig å få separasjon hvis den ene parten var utro. I de eldste lovene er denne muligheten forbeholdt menn.

De fleste nyere kristenrettene er kjønnsnøytrale, både fordi de kriminaliserer utroskap både for mannen og for kona, og når det gjelder hvem som skal straffes for forholdet, men i noen av lovene, deriblant Nyere Borgartings Kristenrett I finner vi også paragrafer som minner om den tilsvarende i den eldre Gulatingsloven. Denne paragrafen er ikke kjønnsnøytral, den behandler utroskap som en sak mellom forføreren og ektemannen, og nevner bare bot til det offentlige hvis forføreren blir trygdebryter. I så tilfelle må han bøte alt fe og løsøre til kongen,

²⁰¹ Se for eksempel Bjarkøyretten § 40, og Hilde Handeland: *I lyst og last. Seksualitet i de norske lovene i perioden 1100-1300*, s. 42-43. Kvinnene det gjelder er kone, søster, datter, mor, stemor, brorkone og sønnkone. Dette kan ha vært for å beskytte kvinnene i ætten mot seksuelle overgrep.

²⁰² Gulatingslovi, Kristendomsbolken § 32.

²⁰³ Frostatingslova, s. 41.

²⁰⁴ Frostatingslova, s. 174.

og av dette skal biskopen ha tre mark.²⁰⁵ Ellers er de nyere kristenrettene kjønnsnøytrale, begge parter skal bøte og skrifte, og lovene skiller mellom enkel og dobbelt hor. Det er bare Nyere Borgartings kristenrett II som eksplisitt slår fast at boten skal økes hvis det dreier seg om dobbelt hor.²⁰⁶ I Erkebiskop Jons Kristenrett er boten redusert til 12 øre, ellers er boten på tre mark.²⁰⁷ Erkebiskop Jons kristenrett har også fastslått hva som må til som bevis, det er enten to øyenvitner til forholdet, eller at kvinnen blir gravid, disse beviskravene kjenner vi også fra Frostatingsloven. I tillegg spesifiseres det at den skyldige parten skal betale boten av sine egne penger, ikke av ektefellens.

Både hor og leiermål ble straffet med pønitenz i skriftemålet, men mens hor i tillegg var en kriminalsak, var leiermål en privat erstatningssak, og ble tatt opp gjennom privat påtale. I Landsloven finner vi også paragrafer som dreier seg om seksuelle forhold mellom to ugifte. Disse paragrafene dreier seg først og fremst om en eventuell oppreisningsbot til kvinnens ektemann eller verge, og viser slik en fortsatt påvirkning fra æresdiskursen. Det at de nyere kristenrettene kun kriminaliserer hor, må sees som et uttrykk for at de som stod for utformingen av disse lovene mente at leiermål var en synd som skulle tas opp gjennom skriftemålet, og ikke for en domstol. Ingen av de få kildene fra de første 40 årene av 1300-tallet dreier seg om leiermål, men vi kan ikke være sikre på at dette gjenspeiler de faktiske forholdene. Uansett ser det ut til at det temmelig snart har blitt vanlig rettspraksis å straffe også leiermål med både pønitenz og bøter til kirke eller konge.

At han skuldi leghet hafua

Kirkens reaksjoner. Skruen strammes?

Kirken tok horsaker svært alvorlig, det ser vi både av kristenrettene og av diplomene vi har bevart. Typisk nok er det ingen leiermålssaker som er nevnt i Aslak Bolts Jordebok, bare horsaker. Lovgivingen rundt disse sakene viser også at kirken på et vis strammet inn skruen. For det første gjør kirken hordom om til en kriminalsak, det var ikke lenger bare en sak mellom forførerer og kvinnens verge, og det skal derfor også bøtes til kirken. Tidligere ser det ut til å ha vært vanlig at bare forførerer betalte bot, og at denne boten gikk til kvinnens

²⁰⁵ Nyere Borgartings Kristenrett I § 24. En lignende paragraf finner vi i Nyere Borgartings Kristenrett II § 29, men her deles boten likt mellom konge og biskop.

²⁰⁶ Nyere Borgartings Kristenrett II § 22.

²⁰⁷ Erkebiskop Jons Kristenrett § 44.

ektemann, men kirken krevde nå at bøter skulle betales også til en kirkelig instans, og i tillegg krevde den bot av begge partene i det ulovlige forholdet. Om kirken faktisk fikk gjennomslag for dette kravet, gjenstår det å se. I tillegg kan man ikke lenger bruke slike forhold til å få innvilget skilsmisse, man har bare mulighet for separasjon, og denne muligheten gjelder bare så lenge man selv lever rent. Altså ser vi at kirken har strammet skruen når det gjaldt horsaker. Imidlertid ser vi at retten til å drepe en forfører som ble grepet på fersk gjerning, forsvinner.

Men hva med leiermål? Leiermål var ikke underlagt offentlig påtale, og nevnes derfor ikke i de nyere kristenrettene. Statuttene sier imidlertid litt om både hor og leiermål. Erkebiskop Arnes statutt fra mellom 1346 og 1349, slår fast at ”frilleliv og all slags legemslust som gjøres ved menneskers avleorganer utenfor ekteskap er bannet og forbannet av gud selv og den hellige kirke.” I erkebiskop Påls statutt, fra mellom 1336 og 1346, regnes legemslust utenfor ekteskap som en av de sju hovedsyndene, og det står også at horkarer som faller i bann, bare kan løses av bannet av en biskop.

Vi har ingen opplysninger om hva slags pønitenstiltak som begikk leiermål skulle bli pålagt, og vi vet heller ikke hvordan praksis var på dette feltet. Fra Brundage vet vi imidlertid at kirken så på leiermål som en svært alvorlig synd, men at denne holdningen ikke så lett fikk gjennomslag blant vanlige folk.²⁰⁸ Hvis dette også var tilfellet i Norge, kan vi tenke oss at kirken gikk mer forsiktig til verks for å innprente folk de nye reglene. Det er derfor mulig at leiermål til å begynne med ble forbudt i prekener, og tatt opp under skriftemålet, men ikke straffet med bøter til offentlige instanser. Riktignok har det bare gått snau hundre år av min periode før vi får de første dokumentene der folk betaler leiermålsbøter til kirken, og på grunn av kildesituasjonen kan vi ikke med sikkerhet si at dette ikke har skjedd før, men på dette tidspunktet hadde kirken allerede vært en viktig institusjon i landet svært lenge, og hadde derfor hatt god tid til å innprente sin morallære for folk flest.

Hvem reiser sak: vergen, kirken eller staten?

Her vil jeg gå inn på hvem som reiste de forskjellige sakene, hvilken instans saken var oppe for, og hvem som tilslutt mottok bøkene. Vi får dessverre ikke opplysninger om alle disse

²⁰⁸ James A. Brundage: *Law, Sex and Christian Society in Medieval Europe*, s. 381. Se også samme bok s. 429: “The belief that pleasure was no sin and that sexual relations carried no moral stigma, so long as they were agreeable to both parties, apparently continued to persist, especially in rural communities”.

momentene i alle sakene, i de aller fleste tilfeller har vi opplysninger om hvilken instans saken var oppe for, mens det er mange færre brev som faktisk har med opplysninger om hvem som reiste saken i første omgang. Hvis en sak er oppe for biskopens domstol, får vi ikke nødvendigvis vite om det er biskopens offisial, eller kvinnens familie/verge som har tatt opp saken. Vi kan dermed regne med at familiene er noe underrepresentert i dette materialet, sannsynligvis også fordi vanlige folk ikke har hatt like gode oppbevaringsmuligheter for dokumenter som de store institusjonene.

Er det så en sammenheng mellom hvilken instans som reiser saken, og hvilket underliggende prinsipp saken er tatt opp på? Vi kan regne med at kirken først og fremst var opptatt av å vise sin motstand mot syndig levnet, og at det derfor er synd og soning som er dens underliggende prinsipp. På samme måte kan vi regne med at det for familieoverhoder var mest viktig å beskytte familiens medlemmer mot skam, og få oppreisningsbøter når skaden først var skjedd. I tillegg har nok de kongens menn vi møter i materialet vært opptatt av at loven skulle holdes. For alle disse har det i tillegg vært et økonomisk element, på grunn av bøtene.

Omtrent 17 av disse sakene blir dømt av geistlige domstoler, mens hele 12 saker blir dømt av kongens menn. De resterende sakene har vi ikke opplysninger om hvem som har dømt i. Av de 20 bøtene vi har opplysninger om i diplomatiematerialet, er 10 betalt til kirken (fire bøter for hor, seks bøter for leiermål, i tre av disse sakene har folk måttet bøte til kongen i tillegg), sju til kongen (tre horsaker, fire leiermålssaker), og tre til kvinnens familie eller ektemann (2 leiermål og en horsak).²⁰⁹ I flere av sakene må tiltalte bøte til flere instanser, i tre tilfeller bøtes det til både konge og kirke, og i ett tilfelle til kongen og familien.

Av dette kan vi for det første se at kongemakten dømte i flere slike saker, og tok inn flere bøter enn man ville trodd. Vi vet ikke om dette først og fremst var fordi saksøkerne klagde saken inn for kongens menn, eller om kongedømmet var aktivt interessert i å følge opp denne typen saker, på tross av at kirken hevdet at alle seksuelle forhold var dens område. Imidlertid tok kirken fortsatt inn litt flere bøter, og dømte i flere saker enn kongedømmet, hvis dette materialet kan regnes som representativt.

²⁰⁹ Denne oversikten gjelder kun sakene om hor og leiermål som er trykt i *Diplomatarium Norvegicum*. Bøtene er regnet slik at en bot til kirken og en bot til kongen blir regnet som to bøter, selv om det er samme person som betaler dem.

Det er bare i tre tilfeller at vi får vite at det også blir betalt bot til kvinnens verge. I ett tilfelle dreier det seg om ektemannen, i 1405 måtte Halldor Roarsson ut med 30 kyrlag i bot til Hallvard Ogmundsson, noe som er en overveldende stor bot for en horsak.²¹⁰ Han måtte også bøte til kongen. Det tok ham tre år å betale hele boten.²¹¹ I 1458 ble det klart at Torleif Torleifsson hadde gjort Tora, datter av Torgils Gunnarsson, gravid.²¹² Lagmannen bestemte derfor at Torleif skulle bøte til sammen åtte mark gull, men han fikk ettergitt to fordi han var fattig, i tillegg skulle han bruke en mark til å dra på pilgrimsreise til Nidaros, Varna og Vadstena, og de resterende fem måtte han betale til Torgils. Torgils satte ikke frem noe krav om at Torleif skulle gifte seg med datteren, noe som vel tilsier at han ikke har vært et attråverdig svigersønnemne. En person som imidlertid tydeligvis ble regnet som en bra mann å få inn i familien, var Mikkel Sveinsson. Han hadde ligget med ei jente, og jentas svogere reiste sak.²¹³ Det ble tilslutt inngått forlik, Mikkel skulle bøte tre mark *oc ther med ena dande manzs bøn* til hver av svogerne, han skulle gifte seg med jenta, men på det vilkår at han skulle få like arverettigheter som svogerne. Mikkel sa i den anledning *at han vilde göra henne so mikin hæider som han haffde giort henne væro*. Det er noe usikkert hva denne dannemanns bønn som er nevnt i teksten er. Enten har Mikkel gått med på å betale for at en prest skulle be for familien, eller en mann som var ansett i lokalsamfunnet skulle be svogrene om en offentlig unnskyldning på vegne av Mikkel, fordi han hadde krenket deres rett.

Som nevnt er det vanskelig å finne ut med sikkerhet hvem som har reist saken. I tillegg til de tre sakene der familien får bot, og altså sannsynligvis har reist saken, vet vi om fire andre saker der det med sikkerhet er familien som har reist saken. Den reelle andelen av saker som opprinnelig ble reist av familien har nok vært adskillig høyere. Dette gjør det også omtrent umulig å være sikre på om det er kirkens eller kongens menn som har reist saken, det eneste vi kan være relativt sikre på, er at når en sak er oppe for en geistlig domstol, er det neppe kongens menn som har reist saken, og omvendt. I ett tilfelle virker det som om saken har blitt tatt opp av kirkens menn, det er en horsak fra 1395.²¹⁴ Åsgerd Gudolvsdatter hadde hatt et forhold til Jon Olavsson, og i det første diplommet står det at hun må love å ikke gjøre noe vondt, verken i ord eller i handling, mot sira Gyrd, som hadde grepet henne i synd. Altså er det mulig at det er denne sira Gyrd som har tatt saken opp for biskopen i Oslo. Denne saken er

²¹⁰ DN V, 445.

²¹¹ DN III, 590.

²¹² DN III, 841.

²¹³ DN II, 920.

²¹⁴ DN XXI, 190 og DN XXI, 198.

også interessant fordi Åsgerd faktisk blir forvist fra bygda, sannsynligvis har hun verken familie eller annen jordeiendom der enn den hun bøter til biskopen. Det er derfor sannsynligvis Jon som allerede er gift, og allikevel straffes han mindre hardt enn henne, han gjør pønitenst, men bøter ikke. En annen mulighet er at Åsgerd er gift, men at mannen hennes bor et annet sted, noe som for så vidt reiser spørsmål om hvorfor Jon har gitt henne et jordstykke, som hun siden må bøte til kirken. Det at Åsgerd både blir forvist fra bygda, og må love å ikke hevne seg på sira Gyrd, kan jo også være indikasjoner på at hun har vært en vanskelig person å ha med å gjøre.

Fra internasjonal praksis vet vi at anklagerne i denne typen saker kunne klage inn sakene både for geistlige og verdslige domstoler.²¹⁵ Dette har sannsynligvis vært tilfelle også i Norge. Ut i fra vårt meget spinkle materiale ser det ut som om vanlige folk hadde en tendens til å klage denne typen saker inn for kongen. Det kan ha vært økonomiske årsaker til dette, de fleste menn syntes vel det var forsmedelig å betale bot på vegne av sin utro kone, og gikk derfor til den instansen som de håpte kanskje helst ville kreve bot bare av forføreren. Alle tre sakene jeg skrev om over var klaget inn for kongens menn. I noen tilfeller har saken imidlertid blitt klagt inn for biskopen. I 1305 klagde Assur Ølmodsson til biskop Arne av Bergen.²¹⁶ Erling Halldorson hadde nemlig et forhold til kona hans, Brynhild Nikolausdatter, og nektet å avslutte det. På dette tidspunktet hadde Brynhild også flyttet inn hos Erling, men vi får ikke vite hvor lenge forholdet hadde vart. Biskopen skrev derfor til to prester og bad dem gi Erling tre lovlige formaninger om å bryte forholdet og be ham reise til biskopen og skrifte innen 20. januar. Hvis Erling ikke vil finne seg i dette, skal han lyses i bann, alle prester i Sogn skal kunngjøre bannet hver helligdag til han har skriftet og bøtt. Hvis Erling forsøker å flytte til andre steder i Sogn skal de sende dette brevet til den nye sognepresten hans. Biskopen tar altså sine forholdsregler i tilfelle Erling skulle forsøke å flykte unna straffen.

Hvis man sammenligner dette diplommet med saken til Groa Munansdatter,²¹⁷ ser man at det dreier seg om temmelig like saker, men det er forskjellig hvor langt saken har kommet på det tidspunktet da brevet ble skrevet. For Erling ville det fortsatt være en ganske enkel affære å komme seg unna en større straff, han måtte bare sende Brynhild hjem, og reise til biskopen og

²¹⁵ James A. Brundage: *Medieval Canon Law*, s. 97: "Since the two laws not infrequently offered alternative methods for dealing with the same problem or situation, they provided prospective customers with a choice of courts and judges in which to settle their disputes".

²¹⁶ DN VIII, 16.

²¹⁷ DN II, 128. Se kapittel 3 i denne oppgaven, s. 56-57.

skrifte. For Groa, som har ignorert bannet i mange år, var det verre, hun måtte først betale for å løse seg fra bannet, og så gjøre pøniten. I brevet står det imidlertid ingenting om en eventuell straff for Brynhild. Dette kan tolkes der hen at Erling ble sett på som den ansvarlige for dette syndige forholdet, og at Brynhild derfor ikke har blitt straffet i det hele tatt. Et annet alternativ er at hun kan ha gjort pøniten, eller biskopen lar henne slippe straff, så lenge hun flytter tilbake til sin mann. Det har vi et eksempel på at ble gjort i 1514, da tilgav biskop Mogens av Hamar Lavrans Tormodsson, mot at han flyttet fra Sigrid Torleifsdatter, og tilbake til sin kone.

Kongen ble ofte også appellert til i arvesaker, og i en slik sak fra 1375 fra Island, kan vi se at ikke bare kirken, men også kongedømmet etter hvert begynte å skille skarpt mellom hor og leiermål. En uektefødt kunne arve, dersom det ikke fantes andre arvinger (i sjette arv), og et ektefødt barn av en uektefødt kom enda lenger opp i arvefølgen. I denne saken gjelder striden arven etter Gunnar Andresson, den ene parten er hans ektefødte brorsønn, den andre er hans frilledatters ektefødte sønn.²¹⁸ Dersom Gunnar Andresson hadde vært ugift, hadde saken vært klar, og hans dattersønn hadde arvet alt. I følge Landsloven skal ektefødte barn av frilledøtre nemlig arve før brorens sønner, i tredje arv.²¹⁹ Imidlertid presiserer både Landsloven og retterboten av 1313 at det ikke gjelder hvis den eventuelle arvingen eller vedkommendes foreldre er født i hor, eller i for nære slektskapsgrader.²²⁰ I diplomet står det at Gunnar Andressons datter er *getin j hordome*, altså arver hennes sønner ikke, og i samråd med sin far dømmer kong Håkon VI derfor arven til den ektefødte nevøen. Han tilbakekaller dermed også lagmannens dom i saken, og skriver at hans ordsکرد skal føres inn i lovbooka, og heretter være gjeldende rett.

På grunn av kildematerialet er det vanskelig for oss å si mye om de grunnleggende holdningene bak sakene. Vi kan være temmelig sikre på at når et familiemedlem har tatt opp en sak, har dette vært for å beskytte familiens ære eller få oppreisning for påført skade. Kirkelige domstoler har vært opptatt av å markere sin motstand mot utenomekteskapelig seksualitet, det ser ut til at kirken først og fremst har vært opptatt av å straffe hor, men utover i middelalderen finner vi også flere eksempler på at de har tatt bøter for leiermål. For kongedømmet har også disse sakene vært viktige, Christian II skrev for eksempel en

²¹⁸ DN XXI, 152.

²¹⁹ Magnus Lagabøters Landslov, Arvetallet § 7.10.

²²⁰ Magnus Lagabøters Landslov, Arvetallet § 7, sjette arv, Håkon Magnussons retterbot av 1313, NGL III, s. 100.

forordning der han skrev at *wil bonden legge noghen som beligger hans hwstru dotther eller folk sagh til*, så skulle fogden hjelpe dem med denne saken, så sant de hadde gode beviser, dette kan ha vært praksis allerede, men vi har ikke noe skriftfestet bevis for det. På 1500-tallet ble det i tillegg gjort forsøk på å begrense kirkens påtalerett i disse sakene, som vi ser av en retterbot fra 1514, og en retterbot fra 1521.²²¹ Sannsynligvis har bøteinntekter vært en god motivasjon for kongens menn når det gjaldt hor og leiermålsakene.

Hvem er tiltalt, og hvem bøter, mann eller kvinne?

Det norske samfunnet i middelalderen var et hierarkisk samfunn, både sosialt og kjønnsmessig, og kirken var en hierarkisk organisasjon. Derfor er det desto mer overraskende at kirken forlangte full likestilling på ett område, nemlig det seksuelle. Som jeg var inne på ovenfor, forlangte de fleste nyere kristenrettene samme grad av troskap fra både menn og kvinner, og mente at de skulle straffes i samme grad for seksuelle lovbrudd. I kapittel 3 var jeg også inne på doktrinen om ekteskapeleg plikt/rett, og hvordan denne også skulle være lik for begge kjønn. Men i hvor stor grad ble disse idealene fulgt? Ble menn eller kvinner tiltalt? Måtte menn eller kvinner bøte mest?

I materialet fra diplomatariet finner vi opplysninger om 15 personer som måtte bøte.²²² Blant disse bøtene er det 10 menn som betaler, dette er en overvekt i forhold til antall kvinner, det ligger nemlig på fem. Hvis vi ser på de sakene der boten har blitt betalt til kirken, ser vi at seks menn og tre kvinner har betalt. En av sakene der en mann har betalt er fra 1451. I denne saken var begge parter tiltalt, men mannen betalte for dem begge, *at fyrder Bardr hefuer wthgreith ok afhænt xij kiorlag bade a sine vegna ok Ingebiorge adersagde*.²²³ Dette er et fenomen som vi finner igjen i materiale fra senere perioder.²²⁴ Det er også ett tilfelle der en mann har betalt boten på vegne av sin kone, og et tilfelle der kona har betalt boten på vegne av mannen. I de aller fleste sakene får vi imidlertid ikke vite om noen har måttet bøte.

Det er mange saker der vi får vite hvem tiltalte er, men uten å få vite hva utfallet blir. Hvis vi ser på alle saker, både der utfallet er kjent og der det ikke er kjent, ser vi at menn i stor grad

²²¹ Disse retterbøtene ble imidlertid opphevet da Christian II måtte rømme fra landet i 1523. Se også Anne Irene Riisøy: *Stat og kirke. Rettsutøvelsen i kristenrettssaker mellom Sættargjorden og reformasjonen*, s. 17-18.

²²² I tillegg er det en sak der vi vet om boten, men ikke hvem som betalte den, DN XIII, 604.

²²³ DN VI, 539.

²²⁴ Kari Telste: *Mellom Liv og lov. Kontroll av seksualitet i Ringerike og Hallingdal 1652-1710*, s. 117-118.

har vært de som har blitt tiltalt. Hvis vi ikke regner med klagebrev (selv om klagebrevene stort sett dreier seg om menn) eller andre brev som ikke handler om rettsaker, finner vi 17 tilfeller der menn har blitt tiltalt, blant disse sakene er det 10 anklager om leiermål, og sju om hor, og seks tilfeller der kvinner har blitt tiltalt, i tre av disse tilfellene dreier det seg om leiermål, mens i ett tilfelle er dokumentet så fullt av lakuner at det er vanskelig å vite om det dreier seg om hor eller leiermål. Vi ser at i nesten alle saker som vi har kilder til der kvinner har blitt tiltalt, har de også blitt dømt. Kan vi derav slutte at kvinner som ble tiltalt også ble dømt? På en måte kan det ha vært lettere å dømme kvinner for leiermål, fordi saken ble bevist dersom de ble gravide, det var nok mye lettere for en mann å avsverge seg et slikt forhold. Vi får ikke opplyst om kvinnene det gjelder er gravide, men vi kan fortsatt si at når en kvinne først ble tiltalt, var det på grunn av bevisets stilling lettere å få henne dømt. Imidlertid var det fortsatt oftest menn som ble tiltalt, og det var oftest menn som ble dømt.

Vi finner en lignende fordeling i *Aslak Bolts Jordebok*, og i lensregnskapene. I *Aslak Bolts Jordebok* er det to saker der vi ikke får oppgitt hvem som betalte, og av de andre sakene blir 11 bøter betalt av menn, en mann betaler på vegne av søsteren, og en annen på vegne av søstersønnen, og av tre kvinner, en av disse betaler på vegne av mannen sin. I *Olav Engelbrektssøns Jordebog* finner vi to saker, en om hor og en om leiermål, i begge sakene betaler menn på vegne av seg selv.²²⁵ I kirkens egne kilder er altså skillet mellom menn og kvinner som bøter enda sterkere enn i de blandede kildene fra diplomatariet. I sakene vi har fra lensregnskapene er det 17 menn som har betalt bøter, og bare en kvinne. Dette gjelder bøter både for leiermål, hor og bortløpne. I tre av sakene er det menn som har betalt på vegne av kvinner. Her er altså skillet enda større. Slik sett kan vi si at det var vanskelig for kirken å gjennomføre sine normer med lik straff for begge kjønn, det ser ut til å ha vært sedvanen at menn bøter i disse sakene, og i den ene saken der vi får opplyst om at begge parter er tiltalt, ender mannen opp med å betale for dem begge.

I flere tilfeller finner vi opplysninger om at en person har betalt på vegne av andre, enten det dreier seg om ektemake, barn eller andre slektninger. For eksempel har vi et diplom fra 1446 der Tora har bedrevet hor, og mannen hennes, Torbjørn, betaler boten på hennes vegne til fogden.²²⁶ Det kunne også gå andre veien, fra 1503 har vi en sak der Torgeir Neridsson fra

²²⁵ *Olav Engelbrektssøns Jordebog*, s. 90.

²²⁶ DN IX, 297.

Hjartdal ble fengslet for hor, og hans kone Torgny måtte låne penger for å få han løslatt.²²⁷ En interessant ting til ved dette diplommet er at her har tydeligvis igjen mannen, Torgeir, måttet bøte også for den kvinnen han hadde hatt et forhold til, i hvert fall står det *gaff Peder Griiss honom och quinnæn som han war griipin med, qwith ffrii ffreelss och løss*, og det har altså vært opptil den forsmådde ektemaken å skaffe pengene til veie. I *Aslak Bolts Jordebok* har vi også et eksempel på at en kvinne måtte betale for sin manns utroskap.²²⁸ Det er vanskelig å vite hvorfor det i disse tilfellene har vært kvinnens oppgave å gjøre opp for ektefellen, når det ellers var mannen som bøtste. Det kan være at det i disse tilfellene var kvinnen som satt med formuen i ekteskapet, enten fordi hun hadde vært sin fars enearving, eller fordi hun var en rik enke da han giftet seg med henne. I tilfellet med Torgeirs kone, Torgny, måtte hun ta opp lån for å få mannen fri, det kan ha vært vanskelig å gjøre det for mannen mens han satt i fengsel. Men i diplommet står det også at det er Torgny som betaler lånet tilbake, siden mannen nå var ute av fengselet burde dette i hvert fall ha vært hans ansvar. I akkurat dette tilfellet er det imidlertid sannsynligvis at Torgeir allerede har vært straffet, vi vet at i 1499 ble en Torgeir Neridsson fra Hjartdal straffet for å ha hatt et forhold til sin kones slektning.²²⁹ I dette dokumentet får vi ikke vite hvor stor bot han måtte betale, men det er mulig at han har måttet bøte med det meste av sin formue, slik at hans kone eier det som er igjen av midler i ekteskapet, og derfor har måttet betale for mannens neste eskapade.

I saken over dreide det seg om et lån for å betale boten, men det var også mulig for familiemedlemmer og venner å gå sammen om å betale bøtene. I 1528 måtte for eksempel Hadsteenn Gardeer betale en ku for et leiermål, *en qwinde hand lockett*, og i tillegg betalte Alff Barneess og Smedt Gardeer begge en ku for den samme saken.²³⁰ Samme år måtte Baard på Rindall betale 15 mark for sin bortløpne svoger, mens Peder på Rindall, som sannsynligvis er svogeren det var snakk om, måtte betale fire kyr fordi han løp bort.²³¹ Ioenn Bratt betalte tre lodd sølv for sin bortløpne datter, mens hun selv bøtste to kyr.²³² Det hendte også at husholdsoverhodet måtte bøte for tjenestefolket på gården, i 1528 betalte Joen Hwsby en ku for et leiermål drengen hans hadde begått.

²²⁷ DN VI, 635.

²²⁸ *Aslak Bolts Jordebok*, s. 4.

²²⁹ DN XI, 273.

²³⁰ *NRJ IV*, s. 308.

²³¹ *NRJ IV*, s. 316.

²³² *NRJ IV*, s. 337 og 339.

Kirken fikk altså i liten grad gjennomslag for sitt ønske om at begge parter skulle bøte i disse sakene, og i de tilfellene hvor begge parter har vært tiltalt, ser det ut som om det fortsatt var mannen som endte opp med å bøte for begge. Kildegrunnlaget for denne antagelsen er imidlertid meget smalt, men bekreftes til en viss grad av materiale fra 1600-tallet.²³³

Hvordan reagerte familien?

I noen få tilfeller får vi også vite hvordan familien til de impliserte kvinnene reagerte. Det ser vi for eksempel i brevet fra Inger Kannegøtterdatter, som jeg skrev om i forrige kapittel. Hun ser på det som har skjedd med hennes søster som en stor skam for familien.²³⁴ Andre familier ser ut til å ha tatt tingene mer med ro. Sigrid Tormodsdatter fikk halvparten av gården Braarud da hun ble festet til Jon Oddsson.²³⁵ Denne Jon reiste kort tid etterpå til Roma, og imens tok Sigrid seg en annen mann. Jon ble ikke særlig glad over å høre dette da han kom hjem, og han nektet å gifte seg med henne. Foreldrene hennes gav henne derfor den andre halvparten av gården, for at han skulle tilgi og gifte seg med henne. Vi vet ikke om det ble ekteskap mellom Sigrid og Jon til slutt, men foreldrene gjorde henne i hvert fall ikke arveløs på grunn av dette, som i saken nedenfor. Når de gir henne halve gården kan dette være et uttrykk for et ønske om å dekke over saken, og at de satte alt inn på å få Jon til å gifte seg med datteren allikevel.

Noen foreldre som definitivt ikke var særlig fornøyde, var Arne Tofesson og hans kone Ragnhild. I et brev fra 1487 bestemte de hvordan arven etter dem skulle deles på deres fire barn. I dette brevet slår de fast at datteren Gro ikke har rett på noen arv *for thet leger som hon gjorde i varom garde*, og som de har måttet bøte for både til konge og biskop på hennes vegne. Før hun har betalt tilbake disse pengene, har hun ikke rett på arv. De legger til at de *gaua henne aldrig thet mistykke tel i sine dagha som hon gjorde i tærom garde*, altså at de aldri ville tilgi henne dette hun hadde gjort i deres gård. Det virker som om det at Gros leiermål har blitt gjort hjemme på gården forsterker foreldrenes sinne, noe vi også finner igjen i lovene, Landsloven slår fast at en kvinne som ble beligget i farens eller brorens gård ikke hadde rett på arv.²³⁶ En manns hjem ser ut til å ha hatt en spesiell status i middelalderen, det var for eksempel ubotemål dersom en mann ble drept ”indenstoks eller ute på tunet eller indenfor det gjærde, som omgir aker eller eng på hans bopæl, med mindre det sker i

²³³ Kari Telste: *Mellom Liv og lov. Kontroll av seksualitet i Ringerike og Hallingdal 1652-1710*, s. 117-118.

²³⁴ DN III, 1087.

²³⁵ DN XII, 212. Brevet ble skrevet i forbindelse med en arvetvist i 1447.

²³⁶ Magnus Lagabøters Landslov, Arvetallet § 7.7.

nødverge.”²³⁷ Dermed ble det også en ekstra stor fornærmelse om leiermålet ble begått i kvinnens verges hjem. Det er et åpent spørsmål hvordan Gro skulle få midler til å betale tilbake den store summen de forlangte for at hun skulle få tilbake arverettighetene. Uten muligheter til arv var hun neppe noe attraktivt koneemne.

Kvinneran, bortløpne og voldtekt

Kvinneran (eller *raptus*) er et begrep i kanonisk rett som skiftet innhold i løpet av middelalderen. I tidlig middelalder kunne *raptus* bety enhver form for bortførelse, uansett om partene hadde sex med hverandre eller ikke, men dette forandret seg, og *raptus* ble i større grad sett på som en seksuell forbrytelse. Gratian hadde to definisjoner av *raptus*, enten betydde det bortførelse av en kvinne uten familiens samtykke (selv om hun selv samtykket), eller voldtekt. ”(...) the rapist violated both the rights of his victim and of her family, stealing something over whose disposal they had the rightful control.”²³⁸ Senere kanonister la også vekt på hvor mye tvang som var involvert, og om offeret hadde gjort motstand eller forsøk på motstand, og dessuten ropt om hjelp. Hvis partene allerede var forlovet eller gift, kunne mannen imidlertid ikke bli dømt for voldtekt, uansett hva han hadde gjort.

I både Landsloven og de gamle landskapslovene finner vi paragrafer om kvinneran. I Landsloven står dette i en paragraf som handler om ubotemål: ”og de mænd som tar kvinder med ran eller hærfang mot Guds og menneskers lov, hva enten de tar andre mænds koner eller døtre eller frænker, uten de mænds vilje, som er deres formyndere efter loven, og hvordan end deres (kvindernes) vilje siden blir dertil, naar de lever sammen (...) da har de forbrutt fæ og fred, land og løsøre (...)”.²³⁹ Denne delen av paragrafen ser ut til å dreie seg om bortførelse, men del 4 av samme paragraf handler om voldtekt. Her legges det ikke så mye vekt på kvinnens motstand eller om hun har ropt om hjelp, derimot måtte hun si ifra om voldtekten samme dag, eller ha to gyldige vitner på det. Gulatingsloven fastslår at en som ble dømt for voldtekt av en kvinne ble utleg, men kunne fri seg fra utlegden med en 40 merkers bot.²⁴⁰ Denne boten var så stor at vanlige bønder ikke ville ha råd til å betale den.²⁴¹ I følge Bjarkøyretten måtte gjerningsmannen avsverge seg med ”settareid og medeidsmenn”,²⁴²

²³⁷ Magnus Lagabøters Landslov, Mannhelgebolken § 3.5.

²³⁸ James A. Brundage: *Law, Sex and Christian Society in Medieval Europe*, s. 249.

²³⁹ Magnus Lagabøters Landslov, Mannhelgebolken § 4.1.

²⁴⁰ Gulatingslovi, Mannhelgebolken § 50.

²⁴¹ Hilde Handeland: *I lyst og last. Seksualitet i de norske lovene i perioden 1100-1300*, s. 97.

²⁴² Bjarkøyretten, § 68. Noen håndskrifter har ”settareid og oppnemnde vitne”.

dersom ”ho er blå eller blodug, eller kleda hennar er sundrivne”.²⁴³ Tidligere i kapittelet var jeg inne på hevndrapsretten som de eldre landskapslovene gav en mann som fant en annen mann i seng med en av sine nærmeste kvinnelige slektninger. I Bjarkøyretten formuleres saken på en måte som gjør at vi får inntrykk av at denne regelen først og fremst gjaldt når de kvinnene mannen hadde ansvaret for hadde blitt voldtatt: ”Men om det ikkje er vitne til det, skal kleda bera vitne, om det er blod på dei.”²⁴⁴ Her siktes det sannsynligvis både til kvinnens egne klær og til sengeklærne. I Eldre Borgartings Kristenrett finner vi også en egen paragraf om kvinner som blir utsatt for vold eller voldtatt mens de går fra gård til gård. Hvis kvinnen har et barn som er stort nok til å bekrefte hennes historie, og dessuten sier ifra på en av de første tre gårdene hun kommer til, blir mannen straffet med store bøter.²⁴⁵ En mann kunne også bli dømt for forsøk på voldtekt, men da ville straffen bli en del mildere.

Vi finner ingen paragrafer om kvinneran i de norske kristenrettene, noe som er underlig, siden slike saker ble regnet til kristenretten ellers. Det er en paragraf om voldtekt, som bare finnes i noen av håndskriftene til Nyere Gulatings kristenrett, men det er mulig at andre kristenretter også har hatt en lignende paragraf.²⁴⁶ Imidlertid finner vi paragrafer som dreier seg om bortløpne, og Anne Irene Riisøy argumenterer for at disse paragrafene først og fremst dreier seg om kvinneran, siden de kun handler om menn som løper bort med andre menns koner, noe jeg til en viss grad kan være enig i. Nyere Borgartings Kristenrett II sier for eksempel dette: ”De som løper bort med andre menns koner blir utlege menn både for konge og kar, og taper fred og frihet i landet, og løsøret til kongen, og kan ikke gravlegges på kirkegården.”²⁴⁷ Nyere Borgartings kristenrett I krever også at tre merker av boten tilfaller biskopen.²⁴⁸ I retterboten om kristenrettssaker av 1478 blir imidlertid kvinner også omtalt som strafferettslig ansvarlige, og i *NRJ* får vi høre om Ioenn Bratts datter, som bøter to kyr fordi hun hadde løpt bort, altså kan denne paragrafen ha gått over til å dreie seg om mer generelle horsaker i løpet av perioden.

Den eneste saken vi har der forbrytelsen eksplisitt blir kalt kvinneran, er fra 1325-1326.

Allicia, en kvinne fra Bergen ble enten gift med eller festet til Reginald de Reyndal, men hun

²⁴³ Bjarkøyretten, § 68.

²⁴⁴ Bjarkøyretten, § 40.

²⁴⁵ Eldre Borgartings Kristenrett, versjon II § 13.

²⁴⁶ Anne Irene Riisøy: *Stat og kirke. Rettsutøvelsen i kristenrettssaker mellom Sættargjerden og reformasjonen*, s. 32, fotnote 61.

²⁴⁷ Nyere Borgartings Kristenrett II, § 24.

²⁴⁸ Nyere Borgartings Kristenrett I, § 20. Nyere Gulatings Kristenrett § 29 er nesten lik, men spesifiserer ikke hvor mye biskopen skal ha av boten.

har blitt røvet (*rapta est*) av Johannes de Hyprys i Bergen.²⁴⁹ Reginald er allikevel villig til å ta henne hjem til seg, og har bedt Orkney-biskopens væpner om hjelp. Det første brevet er skrevet i et svært blomstrende språk, for eksempel blir Allicia omtalt som et skabbete får, og Johannes de Hyprys som en røvende ulv. Brevskriveren, som sannsynligvis er Allicias mann/forlovede, ber biskop Audfinn i Bergen ta seg av saken, og skriver at det han ønsker er ikke en *accusatio*, men en *denunciatio*.²⁵⁰ *Per accusatio* var en prosedyre som krevde at en anklager skulle ta opp saken for domstolen, han måtte bære alle omkostninger, og skaffe fulle vitner. Det er naturlig at Reginald, som tross alt bodde på Orknøyene, ikke har ønsket alt strevet en slik sak innebærer. *Per denuntiatio* var en forholdsvis lite brukt prosedyre, noe som viser at Reginald eller den som skrev brevet for han var godt skolert i kanonisk rett. Denne prosedyren krevde like gode beviser som *per accusatio*, men før saken ble tatt opp for rettsapparatet skulle anklager gi anklagede en ”velvillig advarsel” i hans eller hennes eget hjem. Reginald ønsket altså at biskopen først skulle reise hjem til Allicia og advare henne, sannsynligvis med det håpet at en advarsel fra biskopen ville få henne til å reise hjem. Hvis det hadde blitt ført sak mot Allicia, og hun hadde blitt dømt, er det sannsynlig at ektemannen hadde måttet betale boten, noe som bygger opp under teorien om at det er Allicias mann som er brevskriveren. Biskop Audfinn skriver tilbake at en mann ikke kan være både anklager og dommer, særlig siden han ikke kjenner saken eller personene, men hvis brevskriveren vil møte for ham sammen med den anklagede kvinnen, skal han ta opp saken. Han vil altså ikke ta på seg en sak som tydeligvis er komplisert, og som ikke minst involverer personer fra to bispedømmer, uten å ha anklageren hos seg. I teksten vi har fått overlevert står det altså ikke hvem som er brevskriveren. Biskop Audfinn skriver at *et ut literatorie per quendam peregrinum sacerdotem intimasti*, altså at han har fått brevet av en tilreisende prest, noe som kan tyde på at heller ikke Audfinn var helt sikker på hvem brevskriveren var, og det kan hende han hadde sterke motforestillinger mot å starte en sak på grunnlag av en anonym anklage.

Som nevnt er det flere kilder der vi får vite om bortløpne folk, blant annet finner vi fire saker om bortløpne i *NRJ*. Et par av disse har jeg allerede vært inne på, vi har også en sak der den forsmådde ektemannen må bøte for at hans kone har stukket av, i 1528 bømte Størck Medelgardt et helt sengeutstyr (en dyne, et laken og et sengeteppe), samt fire kyr og tre får

²⁴⁹ DN VII, 107 og 108.

²⁵⁰ I følge Cappelen *Latinsk-Norsk ordbok* betyr **accusatio** anklage, og **denuntiatio** kunngjøring. Her dreier det seg imidlertid om juridiske termer.

(jeg er usikker på om de her mener sauer eller geiter), *effther hans hustrv som bortt løp*. Vi har også et brev om en bortløpen fra 1385, der sysselmannen i Skiens syssel erklærer Asgaut Helgesson kvitt og fri på kongens vegne, etter at han hadde løpt bort med Gro Steinarsdatter, i brevet står det også at han nå kan komme tilbake til sitt fødested.²⁵¹ I dette brevet får vi ikke vite hvor mye Asgaut eller hans slektninger har betalt for at han skal kunne komme hjem, men det er klart at han har måttet betale noe.

Voldtekt var ubotemål i følge Landsloven, og er også nevnt i noen håndskrifter av Nyere Gulatings kristenrett.²⁵² Og vi har som nevnt noen saker om dette i materialet. Den første av disse sakene var oppe for lagtinget i Bergen i 1457. Brynhild Hedinsdatter anklaget her presten Benkt Pust for vold og ran mot henne og hennes familie, han hadde tatt penger fra dem, lagt Brynhild selv i jern, og voldtatt hennes datter, *laa sidhan met henne vtan henna vilia*.²⁵³ Benkt fikk fire sjanser til å komme på lagtinget og forsvare seg; *koma fri ok feligh vppa loghtinget vppa sin Reth at swara ok gøra*, men han møtte ikke opp. Han må ha skjønt at han ikke hadde så store sjanser i denne saken.²⁵⁴ Høgetveit Berg mener at Brynhild er alenemor, og at det ikke er spor av mannlige slektninger i dokumentet. Med dette forsøker hun vel å forklare hvorfor det er Brynhild som tar opp saken, og ikke en eventuell ektemann/verge. Når det står om *bonda henne* i diplommet, antar jeg at dette viser til Brynhilds mann, og fordi det ser ut som om Brynhild allerede har en datterdatter er det heller ikke utenkelig at sønnen Arnan var gammel nok til å føre saken på hennes vegne. Det at hun fører saken selv kan rett og slett bety at hun var en sterk og uavhengig kvinne, som foretrakk å gjøre dette selv. En annen sak der jeg antar at den anklagede mannen er fra allmuen selv, finner vi i et register over penger som forskjellige personer skylder kongen, fra 1499. Her står det at Engelbrekt Brager må bøte 80 lodd sølv til kongen, fordi *han belo en manz kone oc hwn kiærde wolteckt*.²⁵⁵

²⁵¹ DN IV, 527.

²⁵² Anne Irene Riisøy og Bjørg Dale Spørck har samarbeidet om å oversette § 33 fra Nyere Gulatings Kristenrett: Ingen mann skal tvinge en kvinne til sengs mot hennes vilje. Enhver mann som gjør det, da er han utleg dersom kvinnen sier ifra samme halvdøgn, og er sort eller blodig eller med sine klær revet på grunn av hans hendes verk. Dersom hun lar det gå lengre tid uten at hun syner det for mennesker, og likevel sier at hun er blitt voldtatt, da skal han føre bevis for at han er uskyldig. Anne Irene Riisøy: *Stat og kirke. Rettsutøvelsen i kristenrettssaker mellom Sættargjerden og reformasjonen*, s. 32.

²⁵³ DN XXI, 487.

²⁵⁴ Sigrun Høgetveit Berg: *Kristenrettspraksis i norsk seinmellomalder*, s. 101-102.

²⁵⁵ DN XIII, 163.

Fra 1498 har vi et klagebrev fra allmuen i Eidsvolds sogn over fogden Lasse Skjold sin voldsomme opptreden. I tillegg til å ha slått og truet forskjellige menn, har han også voldtatt en pike, *en pyka han for medh henne som han wildhe oc ikke som han skulle for thy hon lægher honom til eth fwlt waltach*. Dette brevet ble skrevet 25. mai, sannsynligvis har bøndene følt at det ikke førte frem, eller kanskje nye voldsomheter fra Lasse Skjold fikk begeret til å renne over, i hvert fall kom det til bondeopprør, og Lasse ble drept. Bøndene i Akershus len ble så anklaget av Knut Alvsson for å ha gjort oppløp mot han, og for å ha drept fogden hans. Saken kom opp for det norske riksrådet og lagmenn fra flere byer i området 5. desember 1498, og det endte med at bøndene ble idømt bøter for drap og oppløp, noen ble også dømt fredløse, men fikk dommen gjort om til større bøter.²⁵⁶ Dette er ikke det eneste brevet der embetsmenn eller deres folk blir anklaget for å bruke vold og voldtekt mot allmuen. I et brev fra 1537, som egentlig ligger utenfor rammen på min oppgave, klager erkebiskop Olav over at Eske Billes krigsfolk har røvet kirker, brent prestegårder, lagt tung skatt på allmuen, og dessuten voldtatt både piker og gifte kvinner.²⁵⁷ Jeg antar at når embetsmenn og deres folk voldtok kvinner, var det svært vanskelig for disse kvinnene å få noen form for oppreisningsbot. Både på grunn av dette, og på grunn av kravet om at kvinnen måtte si fra om voldtekten samme dag, eller ha vitner eller kunne vise frem istykkerrevne klær og blåmerker, antar jeg at voldtekter skjedde oftere enn slike saker kom opp for rettsapparatet, og at disse sakene i tillegg er underrepresentert i materialet mitt.

Prostitusjon

Prostitusjon var noe som først og fremst fant sted i byene, og Bergen var, som jeg var inne på i forrige kapittel, landets største by, og fordi det i senmiddelalderen var svært mange tyske kjøpmenn som var tvunget til å leve ugift i Bergen, gav dette grobunn for prostitusjon i større grad enn i de andre norske byene. Imidlertid vet vi at det også tidligere hadde vært prostituerte i byene, blant annet advarte Kongespeilet både handelsreisende og kongens håndgangne menn mot portkoner, altså prostituerte, de kunne treffe i byene. Andre ord som ble brukt var skjøge eller pute. Kong Håkon Magnussons Store almindelige retterbod fra 1313 definerte en prostituert til å være en som enten lå med to menn på en dag, eller tok en større eller mindre

²⁵⁶ DN XXI, 677. Dagen etter dømte de samme mennene over bøndene på Sunnmøre som hadde drept Arald Kane, disse bøndene fikk så vidt jeg kan se en hardere straff, uvisst av hvilken grunn. Se DN VI, 625.

²⁵⁷ DN XXII, 370. Dette brevet skrev erkebiskop Olav til Eske Bille 1. april 1537, altså kort tid før han måtte rømme fra landet.

sum for å ligge med noen.²⁵⁸ Her slås det også fast at prostituerte ikke kunne brukes som vitner. Jeg har allerede vært inne på Håkon VI's udaterte retterbot for Bergen, der løse kvinner forbys å gå i bedre klær enn de som var laget av slett klede til to engelske s. per stykke.²⁵⁹ Dette kan ha hatt som formål å skille ut frillene og de prostituerte på en negativ måte, å sørge for at ”dannekvinner” ble beskyttet mot utilbørlige tilnærmelser, og det kan dessuten ha vært et forsøk på å hindre at unge kvinner ble fristet til å prostituere seg for å ha råd og mulighet til å gå i fine klær. En annen paragraf i samme retterbot retter seg mot *horkonor*, men det er sannsynlig at det også her menes prostituerte, og ikke kvinner som har begått ekteskapsbrudd.²⁶⁰ Denne paragrafen slår fast at ingen skal ha horkoner, tyver eller menedsmenn i sine hus, og at prostituerte skulle forlate byen *oc aldri apter i bienom at komma*. De fikk fem dagers frist på å komme seg ut, og hvis de kom tilbake skulle de miste øret, og gjøre straffarbeid; *drage sten aff by*. Det er usikkert om Håkon VI her mener selve bykjernen, eller hele byområdet. Det som er sikkert er at prostituerte fortsatte sin virksomhet, særlig i områdene rundt den tyske hansaens kontor.²⁶¹

I skatteregistrene for Bergen fra 1500-tallet finner vi flere kvinner som har tilnavn som kan tyde på at de har vært prostituerte, for eksempel Kristine Svinerygg, Sunniva Rorspinn og Magge fem-fingre i ræven, med flere.²⁶² Knut Helle mener også at det er grunn til å tro at det ble drevet bordelldrift når det fantes mange skattebetalende kvinner i hvert hus i flere av husene rundt det tyske Kontoret.²⁶³ En annen prostituert i Bergen på 1500-tallet ble kalt Kastibrog, og om henne skrev Absalon Pedersøn Beyer: *Døde Kastibrog den gamle skøge som hafde i fordum tid tient munkes, kannicker, prester, hoffmænd oc andre, mett aff alder oc hafde hun tho horunger effter sig, fore huilke hun vilde icke aabenbare sine penninge, mend forsende dem oc gaff dem bort til andre.*²⁶⁴

²⁵⁸ NGL III, s. 100, fotnote 26. En annen definisjon på hore finner vi i Bjarkøyretten, § 134, der det står at en kvinne som det har blitt bøtt oppreisningsbot for tre ganger, og som har blitt straffet for leiermål tre ganger, skal kalles hore, og etter dette kan hun ikke kreves oppreisningsbot for, men heller ikke straffes.

²⁵⁹ NGL III, s. 211.

²⁶⁰ NGL III, s. 210.

²⁶¹ Se Knut Helle: *Bergen bys historie bd. 1: Kongssete og kjøpstad, til 1536*, s. 764 ff.

²⁶² Knut Helle: *Bergen bys historie bd. 1: Kongssete og kjøpstad, til 1536*, s. 764.

²⁶³ Knut Helle: *Bergen bys historie bd. 1: Kongssete og kjøpstad, til 1536*, s. 765-766.

²⁶⁴ Absalon Pedersøn Beyers dagbok, s. 37.

Avvikende seksualitet

Homofili og bestialitetsforbrytelser ble begge regnet som avvikende og unaturlig, *contra naturam*. Ordet bestialitet brukes oftest om dyrisk oppførsel og brutalitet, men jeg vil her bruke det om seksuell omgang med dyr. Vi finner bare forbud mot dette i de gamle lovene, og vi vet ikke hvorfor disse forbudene ikke har blitt gjentatt i de nye lovene, dette gjelder både Landsloven og kristenrettene. Av de to sakene vi har overlevert vet vi at slike seksuelle forhold fortsatt ble sett på som alvorlige forbrytelser, og straffet meget hardt. Selv om vi ikke har noen saker om homofili og bestialitet fra mellom 1250 og 1520-årene, så kan vi ikke derav slutte at dette ble stilltiende godtatt av samfunnet i denne perioden. En mulig forklaring på manglende regulering i lovene, er at dette ble sett på som så marginalet at det ikke var verdt å skrive ned. I tillegg var det sannsynligvis vanskeligere å oppdage og bevise enn vanlig utenomekteskapelig seksualitet.

I noen av de eldre landskapslovene finner vi en klar urenhetsstankegang rundt bestialitet. For eksempel står det slik i Gulatingsloven: ”ingen av oss skal blanda seg med bufe. Men um nokon blir sannskyldig i det at han blandar seg med bufe, då skal han skjerast, og han skal fara udådsmann ut or landeigni åt kongen vår og aldri koma att. (...) Men den som eig nautet, skal driva det på sjøen og ikkje nytta det.”²⁶⁵ I Frostatingsloven står det også at den som har omgang med bufe ”spiller dåpapakta si”.²⁶⁶ Det vil si at han setter seg utenfor det kirkelige fellesskapet. Eldre Eidsivatings Kristenrett sier kort og godt at det er forbudt å drive legemlig omgang med noe annet enn en kvinne,²⁶⁷ Handeland mener imidlertid at denne paragrafen opprinnelig stod i Nyere Borgartings Kristenrett I, og har blitt tilføyd Eldre Eidsivatings kristenrett på et senere tidspunkt, noe som imidlertid ikke forklarer hvorfor denne paragrafen ikke lenger står i Nyere Borgartings Kristenrett I.²⁶⁸ Handeland tolker også ordet ”skjerast” til å bety kastrering. Dette ordet finnes bare i Magnusteksten.²⁶⁹ Handeland mener at hensikten var å frata mannen forplantningsevnen, og at dette bygger på en frykt for at mannen kunne

²⁶⁵ Gulatingslovi, Kristendomsbolken § 30. I dette sitatet har jeg ikke tatt med hva som er fra Olavsteksten og hva som er fra Magnusteksten.

²⁶⁶ Frostatingslova, s. 6.

²⁶⁷ Eidsivatingsloven, § 54.

²⁶⁸ Hilde Handeland: *I lyst og last. Seksualitet i de norske lovene i perioden 1100-1300*, s. 65, fotnote 259.

²⁶⁹ Hilde Handeland: *I lyst og last. Seksualitet i de norske lovene i perioden 1100-1300*, s. 85-89.

gjøre dyret gravid. Kastrering blir ellers ikke brukt som straff for seksualforbrytelser, men i følge flere av de nyere kristenrettene er det forbudt for kastrerte menn å gifte seg.²⁷⁰

Paragrafen fra Eldre Eidsivatings Kristenrett inkluderer både dyr og personer av samme kjønn i sin definisjon. Gulatingsloven slår fast at ”Um to karmenn blandar seg med kvarandre, og vert sannskyldige i det, då er dei begge ubotamenn.”²⁷¹ De har imidlertid mulighet til å nekte med jernbyrd. Av kildene er det imidlertid tydelig at det ikke fantes noe eget begrep som tilsvarer vårt ”homofil”. Man var opptatt av handlingen, og ikke av legningen. En homofil handling var syndig uansett hvilken rolle man spilte. Det å si at en annen mann hadde latt seg bruke til utukt, eller å sammenligne vedkommende med hunddyr,²⁷² altså å hevde at han hadde vært den passive parten i et homofilt forhold, var en meget alvorlig ærekrenkelse, og ble også straffet med full rettsbot i lovene. I følge æresdiskursen var det altså mye mer alvorlig dersom man spilte den passive rollen.

Vi har en kilde om bestialitet, og en om homofile. Bestialitetssaken kom opp for lagmannen i Stavanger i 1530.²⁷³ Det dreide seg om en mann ved navn Alv Botolfsson som var tiltalt for å ha hatt seksuell omgang med ei ku, *en koo at han skwlle haffwe brwghet syn leghoms loste met*. Retten påla Alv å avsverge seg saken, men det var umulig for ham å få noen til å sverge med seg. Dette kan enten bety at folk i området følte en sterk moralsk avsky for det han hadde gjort, eller at det hadde gått rykter om saken såpass lenge at alle var overbevist om hans skyld. Alvs egen datter *swor fwllan bogher eydh at hwn saa skynbarlige hans werck*, altså at hun selv hadde sett han utføre handlingen, og flere andre hadde også vært vitner til dette. Alv innrømmet etter dette at han hadde utført handlingen, og han ble dømt, og senere brent på bålet. I hele materialet mitt finnes det bare to saker som blir straffet med døden, og dette er den ene. Med bakgrunn i dansk materiale argumenterer Ingesman for at når staten etter hvert fikk mer kontroll over kirkelige strafferettssaker, så førte dette til en skjerpelse av straffene.²⁷⁴ Biskopen hadde nemlig ikke rett til å idømme dødsstraffer, eller andre kroppslige straffer.²⁷⁵ At straffene ble skjerpet på slutten av senmiddelalderen faller sammen med det norske

²⁷⁰ Se for eksempel Nyere Borgartings Kristenrett, § 17.

²⁷¹ Gulatingslovi, Kristendomsbolken, § 32.

²⁷² Om nid og yki, se Hilde Handeland: *I lyst og last. Seksualitet i de norske lovene i perioden 1100-1300*, s. 68-70.

²⁷³ DN XXII, 159.

²⁷⁴ Per Ingesman: ”Kirkelig disiplin og social kontrol i senmiddelalderens danske bondesamfund” i Agnes S. Arnórsdóttir, Per Ingesman og Bjørn Poulsen (red.): *Konge, kirke og samfund. De to øvrighedsmagter i dansk senmiddelalder*, s. 331.

²⁷⁵ James A. Brundage: *Medieval Canon Law*, s. 92.

materialet, der begge dødsstraffene vi har kilder til er fra 1530-årene.²⁷⁶ Samtidig viser denne harde straffen at bestialitetsforbrytelser ble sett på som svært alvorlige.

Homofile handlinger ble som nevnt fordømt i de gamle lovene, men vi har bare en slik sak i vårt materiale. Den er fra *NRJ*, der to menn, Gunnar Ramstad og Per Slåtten ble dømt for ”kjetteri” med hverandre. Kjetteri kunne brukes om flere typer saker, for eksempel trolldom, avvikende seksualitet, og en som drev med vranglære. Siden dette dreier seg om to menn som har begått kjetteri med hverandre, er det vanlig å tolke denne saken til at den dreier seg om homofili. Gunnar måtte betale seks lodd sølv, 1,5 pund kobber, og 12 skilling, mens Per måtte betale 1,5 pund kobber. Nedkvitne og Norseng mener at disse summene har utgjort størstedelen av formuen for begge.²⁷⁷

Konklusjon

Fikk kirken gjennomslag for sitt syn på utenomekteskapelig seksualitet?

I et førindustrielt samfunn uten effektive prevensjonsmidler var det helt nødvendig å holde den reproduktive seksualiteten under kontroll, og reguleringen av utenomekteskapelig seksualitet må sees i sammenheng med dette. Familiene hadde som regel ikke mulighet til å forsørge mange illegitime barn, og når kvinnelig seksualitet ofte sees på som en sak mellom menn i de eldste lovene, kan noe av grunnen for dette være at husholdsoverhodet også måtte forsørge illegitime barn. Kirkens normer når det gjaldt leiermål kan derfor sees på som en moralsk begrunnelse for noe som var materielt nødvendig. I tillegg var familien en produksjonsenhet og ekteskapet var et formuesfellesskap, som jeg var inne på i forrige kapittel, og seksualitet som virket truende for ekteskapets stabilitet, det vil si hor, kunne derfor ikke bli godtatt. Dessuten var faren alltid der for at en utro kvinne kunne føde barn som ikke var ektemannens, noe vi ser har vært viktig blant annet fordi de eldste landskapslovene først og fremst konsentrerer seg om kvinnes utroskap. At det også var tilfeller der en allerede gravid kvinne giftet seg med en annen mann, aner vi av et brev fra 1529. Her slår

²⁷⁶ Den andre dødstraffen, dommen over Nils Lykke, kommer jeg inn på i neste kapittel. Den dødsstraffen ble riktignok utført av erkebiskopen, men motivene som ligger bak er i høyeste grad verdslige og politiske, og erkebiskopen utførte dommen i kraft av å være riksrådsformann.

²⁷⁷ Arnved Nedkvitne og Per G. Norseng: *Middelalderbyen ved Bjørvika. Oslo 1000-1536*, s. 223.

mannen fast at *bergliot den elsste pikan var icke hans dother och hun vaar giordh fer en hun Ingebyergh kom i min seengh.*²⁷⁸

Kirken var imidlertid ikke alene om å forsøke å kontrollere folks utenomekteskapelige seksualitet. Dette var også et viktig tema innenfor æresdiskursen, som jeg var inne på over ble seksualitet innenfor æresdiskursen først og fremst sett på som en sak mellom to menn, kvinnens verge og forførerer. Hvis en mann forførte en ugift kvinne, og siden nektet å gifte seg med henne, ble dette sett på som en stor fornærmelse mot kvinnens familie, ikke nødvendigvis mot kvinnen selv.²⁷⁹ Altså kunne kirken her til en viss grad bygge videre på normer som allerede fantes i samfunnet, noe som økte sjansen for at disse normene ble internalisert. Imidlertid var det vanskeligere for kirken å få gjennomslag for at mann og kvinne skulle straffes likt, siden det ikke var noe grunnlag for dette innenfor æresdiskursen. Vi har heller ikke kilder til at kirkens menn gikk inn for at dette skulle bli respektert.

Hva var mest alvorlig?

Av hor og leiermål ble hor sett på som mest alvorlig, av kirken først og fremst fordi det var et brudd på ekteskapsakramentet, av folk flest fordi kvinners utroskap kunne føre til at mannen måtte forsørge barn som ikke egentlig var hans. Kirken krevde i utgangspunktet at menn og kvinner skulle straffes likt for hor, men i praksis straffes de som har forført gifte kvinner oftest, mens vi har få eksempler på at en gift mann som ligger med en ugift kvinne har blitt straffet.²⁸⁰ I ett tilfelle har vi et eksempel på at en kvinne, Åsgerd, som sannsynligvis er ugift, straffes hardere enn den mannen hun har hatt et forhold til, Jon, selv om han sannsynligvis er gift.²⁸¹ Bortsett fra saken om Åsgerd og Jon er det to saker der utro menn straffes.²⁸²

Kvinneran og bortløpne ble sett på som enda mer alvorlige, det ser vi av at de mennene som løp bort med andres ektefeller ble utlege.²⁸³ At voldtekt av kvinner også var svært alvorlig, ser vi av de eldste lovene gir en mann rett til å drepe den mannen som voldtar en av kvinnene den førstnevnte mannen har ansvar for. I tillegg setter Gulatingsloven boten for dette til 40 merker, hvis man ikke kunne betale dette, ble man utleg.²⁸⁴ Det var imidlertid ikke lett å

²⁷⁸ DN XXI, 765.

²⁷⁹ Bjørn Bandlien: *...takast með þeim góðar ástir. Kjærlighet og ekteskap i norrøn middelalder*, s. 100.

²⁸⁰ For eksempel i DN VI, 635.

²⁸¹ DN XXI, 190 og DN XXI, 198.

²⁸² DN VI, 635 og DN I, 1045.

²⁸³ Se for eksempel Nyere Borgartings Kristenrett II § 24.

²⁸⁴ Gulatingslovi, Mannhelgebolken § 50.

bevise at en voldtekt hadde funnet sted, og i flere av tilfellene vi har kilder til, har det vært embetsmenn eller deres folk som har begått voldtekter, noe som gjorde det vanskeligere å få saken dømt, og av saken med Lasse Skjold ser vi at bøndene av og til tok saken i egne hender.²⁸⁵

Prostitusjon ser derimot ut til å ha vært noenlunde akseptert fra kirkelig hold, selv om kirkens menn ofte tordnet mot løslevnet, og la vekt på at dette var svært syndig. Når biskop Jakob av Bergen skriver om det syndige livet i Bergen, i et brev fra 1390, mener han nok ikke bare dem som lever i frilleliv, men også de prostituerte.²⁸⁶ Prostitusjon ble av mange sett på som et nødvendig onde, og ble derfor stilltiende tolerert.²⁸⁷ Fra kongens hold ble det gjort forsøk på å begrense hva slags klær prostituerte kunne bruke, og hvor de kunne oppholde seg og bo. Det var imidlertid ikke straffbart å være prostituert. Hvis en kvinnes familie hadde krevd inn leiermålsbøter for henne tre ganger, skulle hun i følge noen lovtekster siden bli kalt prostituert, og familien hadde ikke rett på bøter for henne lenger.²⁸⁸ Avvikende seksualitet ser ut til å ha blitt regnet som svært alvorlig, særlig gjaldt dette bestialitet. Det ligger en klar urenhetsstankegang bak reglene om bestialitet, særlig klart kommer dette frem i Gulatingsloven, der det er forbudt å bruke et dyr som noen har hatt sex med.²⁸⁹ Den kilden vi har til rettspraksis i bestialitetssaker, viser for det første at slikt ble straffet på hardeste måte, nemlig med dødsstraff, og for det andre at folks avsky for en slik handling var så stor at det var umulig for den anklagede å få noen til å stille som mededsmenn. Homofili var også svært alvorlig, men det var den homofile handlingen som var i fokus. I følge æresdiskursen var den passive rollen den mest skamfulle, mens kirken insisterte på at begge parter skulle straffes. Disse forholdene blir bare regulert i de gamle lovene, noe som kan tyde på at til tross for at det ble sett på som meget alvorlig, og ble straffet med utlegdsstraff, så var det et såpass marginalt fenomen i folks bevissthet at det ikke ble regnet som nødvendig å regulere i de nyere lovene.

Vi ser av dette at graden av alvor varierer veldig etter hva slags forhold det er snakk om. Hor blir sett på som alvorlig, og straffet ganske hardt, men hvis den ene ektefellen rømte fra den andre, ble det adskillig mer alvorlig med en gang. Prostitusjon var en stor synd, men ble ikke

²⁸⁵ DN II, 1001 og DN XXI, 677.

²⁸⁶ DN III, 487.

²⁸⁷ James A. Brundage: *Law, Sex and Christian Society in Medieval Europe*, s. 463-464.

²⁸⁸ Bjarkøyretten § 134.

²⁸⁹ Gulatingslovi, Kristendomsbolken § 30.

straffet, annet enn med forsøk på å regulere hvor prostituerte skulle bo og hvordan de skulle kle seg. Leiermål ble i økende grad utover i perioden sett på som en sak for det offentlige, ikke bare en sak for privat påtale slik som tidligere, men var fortsatt mindre alvorlig enn hor. De mest alvorlige forholdene var voldtekt, bestialitet og homofili, men slike saker var vanskelige å bevise, og dermed vanskelige å få opp for domstolene. Bestialitet og homofili har dessuten sannsynligvis vært svært marginale fenomener i rettsvesenet og i den offentlige bevisstheten.

Hvem håndhevet seksualmoralen?

Det spørsmålet som er vanskeligst å svare på ut fra mitt kildemateriale, er hvem som stod for håndhevingen av seksualmoralen. Ble denne først og fremst håndhevet av folk flest, og gjennom ære/skam-diskursen, og gjennom påtale etter akkusatorisk prosedyre, eller ble slike saker først og fremst tatt opp gjennom skriftemål, eller av biskopens eller kongens menn på bakgrunn av bygderykter?

Sannsynligvis er det familien til kvinnen som klager saken inn for enten kongens menn eller biskopen i flere saker enn det kildene sier. Det er en sak som virker som om den har vært tatt opp av en prest, men det er veldig vanskelig å finne opplysninger om dette.²⁹⁰ I et annet tilfelle virker det som om kvinnen har forsøkt å anklage en mann for brutt ekteskapsløfte, i diplommet står det at *Gudhriidh Baardhs dottir vidhergek siælf at Griotgardher fyrnæmdar hafde hona aldrege fest sem han ok seælfwer swoorh þa.*²⁹¹ Grjotgard kunne derfor fortsette å være sammen med Ingebjørg. Vi har ikke opplysninger om bøter i denne saken, verken for mann eller kvinne. Sannsynligvis har skriftemålet vært en viktig institusjon for å utbre kirkens moralske normer blant folk flest, men vi må regne med at æresdiskursen fortsatt var den viktigste.

Oppsummering

Vi ser noen forandringer i løpet av perioden, for eksempel blir leiermål i økende grad gjenstand for offentlig påtale, både fra konge og kirke, og Christian II går inn for at det skal bli lettere for bønder å klage leiermålssaker inn for kongen. Kongedømmet er generelt sett

²⁹⁰ DN XXI, 190 og DN XXI, 198.

²⁹¹ DN V, 422.

sterkere representert i straffeforfølgelsen av disse sakene enn i saker jeg har sett på ellers i oppgaven, men det er fortsatt kirken som dømmer flest saker.

Selv om kirken ønsket lik fordeling av skyld og bøter både i hor og leiermålssaker, viser materialet at det fortsatt var mannen som oftest ble tiltalt, og som oftest måtte bøte.²⁹² Av de sakene vi har overlevert der kvinner er tiltalt, må de som regel bøte, mens vi har flere saker der menn er tiltalt uten å måtte bøte, eller uten at vi vet om de måtte bøte. Det at nesten alle tiltalte kvinner bøter, kan imidlertid forklares ved at vi som regel bare har kilder til tiltalte kvinner når de har blitt dømt og må bøte. Det er derfor ikke verdt å legge vekt på dette forholdstallet. I noen tilfeller ser vi at begge parter har blitt idømt bøter, men at mannen så har betalt for begge. Dette er en tendens som også fortsetter utover 1600-tallet.

Vi har noen få kilder der vi får vite hvordan familiene til de impliserte kvinnene reagerte, og det ser ut til at de stort sett har sett på dette som svært skamfullt. I ett tilfelle presser kvinnens svogere frem et ekteskap mellom kvinnen og forførerer, og i et annet tilfelle blir datteren som har blitt dømt for leiermål gjort arveløs helt til hun kan betale tilbake boten de måtte betale for henne, noe det ikke er stor sannsynlighet for at hun vil kunne gjøre. I enda ett tilfelle reagerer foreldrene med å gi datteren ekstra mye eiendom, for at hun skal bli et enda mer attraktivt gifteemne, og i det håpet at forloveden hun svek skal tilgi henne og gifte seg med henne igjen.

Det hendte også at kvinner rømte fra området med elskerne sine, særlig hvis de allerede var gift med en de ikke elsket. For en mann som løp bort med en annens kone, var straffen svært stor. Kvinner ble imidlertid ikke gjort straffepliktige for dette før 1478. Det var også stor straff for å voldta kvinner, men bare hvis kvinnen sa ifra om saken med en gang, eller om det var vitner til det. Dette kan ha gjort det vanskelig å ta opp slike saker på tinget, særlig hvis overgriperen kom fra embetsstanden, noe vi har kilder til at av og til var tilfellet.

Det var lite regulering av avvikende seksualitet, det vil si homofili og bestialitet, dette ble tatt opp i de gamle lovene, men ikke i de nyere. Vi har også bare to saker om dette, en om homofili og en om bestialitet. Derfor antar jeg at dette var et marginalt fenomen i rettsvesenet og den offentlige bevisstheten, men det ble likevel tatt svært alvorlig, og straffet hardt dersom det ble oppdaget.

²⁹² Dette finner vi også i sakene om blodskam. Se kapittel 5 i denne oppgaven, s. 99-102.

Kapittel 5. Blodskam

Innledning

Temaet for dette kapittelet er å se hvordan blodskamsforhold blir presentert i kildene, og hvordan dette kan si oss noe om holdningene til blodskam blant geistlige og lekfolk. Kirken hadde strenge regler for hvem som hadde rett til å gifte seg med hverandre, for det første var det ulovlig å gifte seg med regulære slektninger, for det andre var det ulovlig å gifte seg med slektninger av en man tidligere hadde vært gift med (besvogrede), og med en som tidligere hadde vært gift med en av ens egne slektninger. En tredje kategori er det som kalles åndelig slektskap, som ble konstituert ved dåp og konfirmasjon, mellom fadderne og foreldrene og dåpsbarnet, og dessuten mellom dåpsbarnet og barn av fadderne eller presten. I mitt kildemateriale har vi bare en sak av denne typen. Før 1215 var det ulovlig å gifte seg med personer nærmere beslektet enn i 7. grad, og med personer besvogret i 4. grad eller nærmere. På det fjerde Lateranerkonsilet ble imidlertid forbudet innskrenket til å omfatte beslektede i 4. grad og besvogrede i 4. grad.

KLNM hevder at det er sannsynlig at det i de germanske førkristne samfunnene kun var blodskam mellom søsken, og mellom foreldre og barn som ble sett på som straffbart,²⁹³ og vi finner heller ikke tilsvarende strenge regler i Bibelen, hos kirkefedrene eller i romerretten, og det er derfor vanskelig for oss å vite hvorfor kirken valgte å utvide dette forbudet i så stor grad. Det har vært framsatt mange teorier om dette. Mange mener at kirken har hatt økonomisk gevinst som grunnleggende mål for disse reglene. En ofte sitert teori er at kirken så mulighetene for store inntekter, siden folk da måtte betale for å få dispensasjon fra disse reglene,²⁹⁴ og dessuten at når det ble såpass vanskelig å finne en partner, ville færre gifte seg, og dermed forhåpentligvis testamentere mer gods til kirken.²⁹⁵ Denne siste teorien er temmelig tvilsom. For det første garanterer ikke det at en mann eller kvinne dør uten direkte arvinger at de vil testamentere mye gods til kirken, for det andre er det enda mindre sannsynlig at en testamentarisk gave ville komme den sentrale, lovgivende delen av kirken til

²⁹³ Se *KLNM*, incest.

²⁹⁴ Sigrun Høgetveit Berg: *Kristenrettspraksis i norsk seinmellomalder*, s. 117-118.

²⁹⁵ Jack Goody gjentar denne forklaringe mange ganger i sin bok *The European Family. An Historico-Anthropological Essay*, se for eksempel s. 28, s. 30, og s. 32. Han trekker også frem dette argumentet når det gjelder enkers giftermål, og forbudet mot skilsmisse og gjengifte, se s. 35-36.

gode. Det blir også hevdet at disse reglene var til for å bryte samholdet internt i de føydale adelsfamiliene, og at forbud mot ekteskap i nære ledd ville dele opp adelklanenes eiendommer på flere hender, noe som ville øke kirkens sjanse til å komme seg unna sterke føydalherrers kontroll, og øke dens muligheter til å motta og beholde arv.²⁹⁶ Det er kanskje slik at økonomisk vinning har vært en av delårsakene til det utvidede forbudet, men Michael Gelting argumenterer for en annen hovedårsak. Han mener at forbudet mot blodskam slik det var før 1215 må sees i sammenheng med ”the desperate quest of Carolingian and post-Carolingian churchmen for internal peace in societies where royal power was weak and floundering,”²⁹⁷ og at målet med et sterkt forbud mot ekteskap mellom nært beslektede først og fremst var å styrke samholdet mellom de store adelsklanene, og dermed forhåpentligvis føre til en mer fredelig politikk. Da kongenes makt igjen ble styrket, var ikke dette like viktig lenger, og kanoniske lovgivere ble mer opptatt av at ekteskapet skulle være uoppløselig, noe som kan være med på å forklare at forbudet ble innskrenket i 1215. Ruth Mazo Karras tolker imidlertid disse reglene noe annerledes. Hun mener at reglene før 1215, og innskrenkningen av disse, ikke har noe med forandrede holdninger hos kirken å gjøre, men at to forskjellige tellemåter ble brukt. Hun mener at den romerske måten å telle på var den som var i bruk da disse reglene ble vedtatt. Denne metoden ”counted each sexual act involved in creating the relationship as a separate degree. I am related to my brother in the second degree (my conception, and that of my brother), my aunt in the third (the conception of my aunt, my mother or father, and myself) (....)”²⁹⁸ Hun hevder at denne måten å telle på ble foretrekket i forhold til den germanske, som telte hver generasjon bakover til en felles stamfar som en grad, noe som gjorde at kirken måtte innskrenke sine regler.²⁹⁹

Kildesituasjonen

Til tross for at min periode er temmelig lang, finner vi ikke mange saker om blodskam i det overleverte materialet. I diplommaterialet finner vi 16 saker, i Aslak Bolts Jordebok er det fire saker, fra det pavelige Pønitensariatet er det tre saker, og i *NRJ* er det to saker. Dette kildematerialet er alt for spinkelt til å kunne belyse endringer i holdninger blant geistlige og lekfolk. Regnskaps og Jordebøkene er sparsomme på opplysninger, og nevner ikke graden av

²⁹⁶ James A. Brundage: *Law, Sex and Christian Society in Medieval Europe*, s. 193.

²⁹⁷ Michael H. Gelting: ”Odelsrett-lovbydelse-bödsrätt-retrait lignager: Kindred and Land in the Nordic Countries in the Twelfth and Thirteenth Centuries” i Lars Ivar Hansen (red.): *Family, Marriage and Property Devolution in the Middle Ages*, s. 149.

²⁹⁸ Ruth Mazo Karras: *Sexuality in Medieval Europe. Doing unto others*, s. 61.

²⁹⁹ Ruth Mazo Karras: *Sexuality in Medieval Europe. Doing unto others*, s. 62.

slektskap saken dreier seg om. Situasjonen er en litt annen når det gjelder diplomatarie-materialet, og sakene fra Pønitiensariatet. Her blir som regel slektskapsgrader nevnt, og av dette kan vi se at det er en liten overvekt av saker som handler om en mann og hans svigerinne (enten en søster av hans kone, eller brorens kone/enke). Vi har flest kilder til den siste delen av perioden, noe vi imidlertid ikke kan tolke som at blodskamssaker oftere ble rettslig forfulgt, fordi det totalt sett er bevart flere brev fra siste del av perioden enn fra den første. En liten overvekt av kildene handler om saker som har blitt straffet med bøter. I disse tilfellene må vi regne med at bøtene helt eller delvis har blitt betalt i jord, og at diplomene er blitt bevart nettopp fordi de handler om jordeiendomsforholdene. Der bøtene har vært mindre, enten fordi de har blitt forminsket på grunn av den tiltaltes fattigdom, eller fordi personene har vært beslektet eller besvogret i fjerde grad, er det mulig at disse har vært betalt i penger eller naturalia, og at det derfor ikke har vært like viktig å ta vare på dokumentene. Vi kan derfor anta at dokumentene som er overlevert først og fremst gir oss innblikk i forhold mellom de som er nærmere beslektet eller besvogret enn 4. grad, og at vi ikke får mange opplysninger om det laveste sjiktet av samfunnet.

I tillegg til sakene om blodskam, har vi også fått overlevert saker om dispensasjon for ekteskap. Her har vi to typer kilder, enten er det blankofullmakter utstedt av paven til de pavelige nuntiene, eller søknader fra de som ønsket å gifte seg eller deres talsmenn. Alle søknadene har blitt innvilget, en mulig forklaring på dette er at søknader som ikke ble innvilget, som oftest ikke ble tatt vare på.

Disse sakene blir ofte kategorisert som incest-saker i forskningslitteraturen, men fordi denne termen i dagens samfunn oftere blir knyttet til misbruk av barn enn til frivillig samleie mellom to nært beslektede voksne, velger jeg å bruke termen blodskam i stedet. Innenfor denne kategorien har jeg både sakene om blodskam og sakene om dispensasjon for ekteskap.

Historiografi

Selv om flere middelalderforskere har gått inn på blodskam i sine arbeider, er det få som har dette som et hovedtema. James A. Brundage går bare kort inn på blodskam i sitt store verk *Law, Sex and Christian Society in Medieval Europe*.³⁰⁰ Jack Goody har også gått inn på temaet i *The European Family. An Historico- Anthropological Essay*. I tillegg har Ruth Mazo

³⁰⁰ Se James A. Brundage: *Law, Sex and Christian Society in Medieval Europe*, s. 355-357.

Karras skrevet om temaet i sin bok *Sexuality in Medieval Europe. Doing unto others*. Blant norske forskere har Torill Bjørnseth tatt opp blodskam og slektsforhold i sin hovedoppgave *Eksogami i lovgivingen i Norge i tidlig middelalder*, Hilde Handeland i sin hovedoppgave *I lyst og last. Seksualitet i de norske lovene i perioden 1100-1300* tatt opp hvordan lovene behandlet forbudte ledd og blodskam, med hovedfokus på de gamle landskapslovene. Anne Irene Riisøy har også skrevet om de norske blodskamssakene fra middelalderen i sin hovedoppgave *Stat og kirke. Rettsutøvelsen i kristenrettssaker mellom Sættargjerden og reformasjonen*, som handler om kirkens krav om jurisdiksjon i kristenrettssaker, og statens reaksjon på dette. Hun tar også opp disse sakene i sin doktorgradsavhandling *Sex, rett og reformasjon*, men der er hun mer interessert i hvorvidt reformasjonen utgjorde et brudd eller ikke i statens syn på seksualitet. Sigrun Høgetveit Berg tar i sin hovedoppgave *Kristenrettspraksis i norsk seinmiddelalder* opp hva som fikk folk i middelalderen til å ta opp kristenrettssaker, og når det gjelder blodskamssakene kommer hun til den konklusjonen at dette stort sett er på grunn av materielle hensyn i forhold til arv og rettigheter til arv. Michael Gelting har skrevet flere artikler hvor han kommer inn på problematikken, den viktigste i denne sammenhengen er ”Marriage, Peace and the Canonical Incest Prohibitions: Making sense of an absurdity?”.³⁰¹

Læyer vti skiwldskap

*Der såg eg dei ormane tvei
Dei hogge kvarandre i kjæften
Å det var syskenborni i denne heimen
Dei mone kvarandre ekte*³⁰²

I dette kapittelet kommer jeg til å ta opp forskjellige temaer om blodskam. Jeg kommer til å gå inn på hvordan blodskam ble behandlet i lovene, hva slags straff lovene foreskrev, i motsetning til hva slags straffer det var vanlig å bruke, hvem som ble straffet, og om dette hadde noen sammenheng med kjønn, alder, klasse eller økonomisk status. Jeg vil også forsøke å finne ut hvilke slektskaps/svogerskapsgrader som er mest representert, og jeg vil gå inn på prosedyre og vitneførsel i denne typen saker.

³⁰¹ Trykket i Mia Korpiola (red.): *Nordic Perspectives on Medieval Canon Law*, s. 93-124.

³⁰² Fra Draumkvædet, i tradisjon etter Maren Ramskeid, nedskrevet av M.B. Landstad i 1847/48.

Lovene og straffen

Det fantes to forskjellige måter å regne slektskap på; i Gulatingsloven blir slektskapet regnet i *kne*, der første kne er søskenbarn, i de nyere kristenrettene brukes imidlertid ledd eller grad, og det spesifiseres at det skal telles fra søsknene. For eksempel står det slik i Nyere Borgartings Kristenrett II:

”Nå er det slik at ingen mann må gifte seg eller ha legemlig samkvem med en kvinne han er i slekt med eller besvogret med nærmere enn i femte ledd talt fra søsknene. Og hvis en mann har hatt legemlig samkvem med en slektning eller en besvogret i fjerde grad, da skal de skilles, og han skal bøte 12 øre til biskopen, og gå til skrifte. Hvis en mann har hatt legemlig samkvem med en slektning eller en besvogret i tredje grad, da skal de skilles, og bøte tre merker, og gå til skrifte. Og hvis en mann tar sitt søskenbarn til legemlig samkvem, da skal de skilles, og bøte halvfemte mark til biskopen, og gå til skrifte hos selvsamme biskop.”³⁰³

Hvis man hadde seksuelt samkvem med personer som var nærmere beslektet enn dette, risikerte man lovene å bli landsforvist. Alle de nyere kristenrettene har en paragraf der de regner opp hvilke kvinner det gjelder: mor, søster, datter, stedatter eller stemor, sønnkone, svigerinne (både brorens kone og konas søster), sønndatter og datterdatter, brordatter, søsterdatter, mors mor, fars mor, mors søster, fars søster og svigermor.³⁰⁴ Legg merke til at oppregningen skjer fra et mannlig perspektiv. Vi må imidlertid regne med at straffene som er nevnt her er maksimumsstraffer, og at det ble tatt hensyn til for eksempel synderens økonomiske forhold i straffeutmålingen. Selv om landsforvisning i følge lovene var en mulig straff for slike forhold, har vi få eksempler på dette i diplomaterialet.

Av brevene som ble sendt til Pønitiensariatet vet vi at det var normen at hvis en hadde ligget med noen som var nært beslektet hans kone, så kunne han ikke siden ligge med sin kone. Dette var sannsynligvis en straff som ble pålagt de mennene det gjaldt gjennom skriftemålet. Det er imidlertid nedskrevet kristendomsbolken i Frostatingsloven.³⁰⁵ Vi finner en tilsvarende paragraf i Kong Sverres Kristenrett, og her står det: *En ef maðr a ser æignar kono oc lægs han systur eða dottor kono sinnar eða sua skyldri kono henne at hann ma æigi æigha kono sina sidan þa hæfir han firer faret samlage þeirra um likams losta, oc þo stendr hit hælgha*

³⁰³ Nyere Borgartings Kristenrett II § 25. Andre nesten likelydende paragrafer er Nyere Borgartings Kristenrett I § 21, Nyere Gulatings Kristenrett § 30, tillegg I til Nyere Gulatings Kristenrett, § 25. Erkebiskop Jons Kristenrett § 47 har en atskillig grundigere gjennomgang av samme problem, der Jon blant annet tar opp prosedyrene for å undersøke og dømme i slike saker.

³⁰⁴ Aktuelle paragrafer er Nyere Borgartings Kristenrett I, § 22 (brukt her), Nyere Borgartings Kristenrett II § 26, Nyere Gulatings Kristenrett § 31 og tillegg I § 26, Erkebiskop Jons Kristenrett § 47 og § 49.

³⁰⁵ Frostatingslova, s. 41.

*hiuskaps band meðall þæirra af guds halfu.*³⁰⁶ Altså mistet mannen retten til å kreve sin ekteskapelige rett av kona, det var imidlertid ikke grunnlag for skilsmisse.

Mellom 1309 og 1332 sendte erkebiskop Eiliv et brev til paven storpønitiar i Roma.³⁰⁷ Brevbæreren var en legmann fra hans bispedømme. I brevet står det at han og broren og konene deres hadde bodd i samme hus, og etter den ene brorens død hadde denne mannen hatt samleie med brorens enke. Hvis dette ble kjent ville han i følge landets lover bli landsforvist. Erkebiskopen hadde fått vite om dette gjennom skriftemålet, og fikk da også vite at mannen var redd for at han hadde gjort sin brors enke gravid, og at forholdet dermed ville bli kjent. Erkebiskopen sender ham til paven for å få absolusjon. Dette er en sak som i utgangspunktet bør løses i forum internum, fordi den har kommet fram gjennom skriftemålet. Det er også det erkebiskopen forsøker å gjøre, i og med at han sender den ikke navngitte mannen³⁰⁸ rett til paven storpønitiar. Når det gjelder trusselen om landsforvisning som er nevnt i brevet, så har egentlig ikke geistlige rett til å idømme denne straffen. Den hardeste straffen en geistlig kunne bruke var bannlysning, dersom en person hadde gjort seg fortjent til landsforvisning i følge kristenrettene måtte derfor saken dømmes av både konge og biskop. Det er ikke noen paragraf som bestemmer denne typen forhold i Landsloven (sannsynligvis fordi meningen var at det skulle komme en egen Kristenrettsbolk til Landsloven senere), og her ser vi et godt eksempel på hvordan de norske kristenrettene står i en særstilling, fordi de har kommet til ved samarbeid mellom kronen og kirken.³⁰⁹ I paragrafene om landsforvisning står det imidlertid også: ”De har tapt alt de eier av fe og løvsøre til kongen, unntatt tre mark som biskopen skal ha, med mindre de allerede har gjort den bot som biskopen legger på dem.”³¹⁰ Altså er trusselen om landsforvisning mer å regne for en måte å presse synderen til å betale bøtene og utføre den pønitiensen han ble pålagt (i dette tilfellet tydeligvis en pilgrimsreise til Roma), enn som en reell straff. I et brev skrevet mellom 1383-1384 fikk Trond Lodensson, som hadde ligget med sin stedatter, kongens landsvistbrev.³¹¹ Trond har skriftet og betalt bot til kirken, og han får landsvistbrev på det vilkår at han gjør den pønitiensen han har blitt pålagt, og dessuten betaler kongen 10 mark i fredkjøp. Landsvistbrev hadde to funksjoner. For det første

³⁰⁶ Kong Sverres Kristenrett, § 61.

³⁰⁷ DN XVIII, 9.

³⁰⁸ Høgetveit Berg antar at dette var en mann med en høy sosial stilling, siden erkebiskopen går inn for å få ham absolvert, og han også har råd til å reise helt til Roma. Se Sigrun Høgetveit Berg: *Kristenrettspraksis i norsk seinmellomalder*, s. 101.

³⁰⁹ Om landsforvisning for blodskam, se disse paragrafene: Nyere Gulatings Kristenrett § 31, og tillegg I, § 26, Nyere Borgartings Kristenrett II, § 26, Erkebiskop Jons Kristenrett § 49.

³¹⁰ Nyere Borgartings Kristenrett I, § 22. Se også Bjarkøyretten § 31.

³¹¹ DN XXI, 171.

var det et nådebrev som gjorde at man slapp unna landsforvisning, for det andre gav det innehaveren kongens beskyttelse mot hevn fra fornærmedes familie. Her ser vi også at Trond Lodensson får landsvistbrevet på det vilkår at han gjør den pøniten kirken har lagt på ham. Siden saken har vært oppe for kongen, er det mulig at landsforvisning i dette tilfellet har vært en mer reell mulighet.

Den vanligste straffen vi finner i mitt materiale er imidlertid bøter. Bøtene kunne bli betalt både med jord, i *naturalia*, eller med penger. Selv om en bot i et dokument er utmålt i penger, er det imidlertid mulig at andre betalingsmidler kunne bli brukt. For eksempel i et brev fra 1520, der Gudlaug har ligget med en slektning, og derfor må bøte fem mark til prosten.³¹² Prosten kjøper samtidig en del av en gård av broren hennes, og det ser ut som om broren avstår halvparten av jorda som bot for sin ugifte søster, mens prosten kjøper den andre delen. I registrene er naturlig nok alle straffene bøtestraffer, i Aslak Bolts Jordebok ser det ut som om alle bøtene har vært betalt med jord, mens en av de to sakene i *NRJ* er straffet med pengebøter, og i den andre blir boten betalt i *naturalia*. I noen saker ser straffen ut til å være temmelig liten i forhold til forbrytelsen, for eksempel i et brev fra 1411, der Roald Pedersson har hatt et forhold til sin kones søster Randid, noe som i følge lovene skulle straffes med landsforvisning.³¹³ I diplommet står det bare at han betaler to øresbol, og mannen til Randid betaler også et øresbol på hennes vegne. Siden dette diplommet ser ut til å handle om eiendomsforholdene i gårdene Broarrud og Bælgen, er det imidlertid ikke sikkert at de nevnte jordstykkene har utgjort hele boten.

I tre saker er tre andre straffer brukt. En svært kjent sak fra 1325 er saken mot Ragnhild Tregagås.³¹⁴ Dette er en svært kompleks sak, den dreier seg både om trolldom, blodskam mellom tremenninger, og hor. Siden alle tingene ble regnet som alvorlige forbrytelser, er det vanskelig å vite hva biskop Audfinn la vekt på da han bestemte straffen. Ragnhild viste at hun angret på det hun hadde gjort, og biskopen mente at hennes handlinger skyldtes månesyke (*lunaticam*), og han gjorde derfor dommen mildere. Ragnhild ble dømt til å utføre streng faste, og til å dra på pilgrimsreise til hellige steder utenfor Norge i syv år. I en søknad sendt til Vatikanet i 1476 får vi høre om Svein Igulsson, en mann fra Stavanger bispedømme.³¹⁵ Han har gjentatte ganger hatt samleie med sin egen datter, noe han har vært fengslet for. Dette kan

³¹² DN XIV, 276.

³¹³ DN V, 478.

³¹⁴ DN IX, 93 og IX 94.

³¹⁵ Torstein Jørgensen og Gastone Saletnich: *Synder og pavemakt*, nr. 73, s. 93.

bety at saken allerede har vært oppe for en verdslig domsstol, men det kan også bety at Svein har vært fengslet av biskopen. En annen svært kjent sak i mitt materiale, er saken om Nils Lykke og Lucie Nilsdatter Gyldenløve. Nils var først gift med Lucies søster Eline, og etter hennes død innledet han et forhold til Lucie, noe han ble henrettet for i 1535. Dette er en av to saker (begge fra 1530-årene), som ender med dødsstraff for den skyldige. Henrettelsen ser imidlertid ut til å ha vært politisk motivert. I følge lovene skulle et slikt forhold straffes med landsforvisning, men med unntak av denne saken, er alle sakene som handler om forhold i tilsvarende svogerskapsgrad straffet med bøter.³¹⁶

I Landsloven er det ingen paragrafer som forbyr ekteskap mellom nært beslektede, siden dette var en sak for kristenrettene, men det er en paragraf som handler om de økonomiske ordningene ved en skilsmisse mellom to nært beslektede.³¹⁷ Vi har imidlertid ingen eksempler på denne paragrafen i bruk.

Hvem straffes?

Omtrent halvparten av sakene om blodsskam oppgir ikke om noen i det hele tatt bømte for forholdet, dette er enten fordi saken ble straffet på andre måter (se ovenfor), eller fordi saken ennå ikke var på det stadiet der bøter var aktuelt. Det er imidlertid to av brevene som handler om avsluttede saker, der ingen bøter er nevnt, men der det allikevel er sannsynlig at de har blitt betalt. Dette gjelder en sak fra 1499.³¹⁸ Her blir Torgeir Neridsson erklært kvitt og fri for *thet quinnæ mal han war i koman* med en slektning av sin kone. Brevet er skrevet av presten i Hjartdal, på vegne av biskopen i Hamar. Fra 1523 har vi også et brev fra Hamar, der biskop Mogens erklærer Haldor Lasseson kvitt og fri for det *leger som han haffde bedreffwit* med en som han var beslektet med i andre og tredje grad.³¹⁹ Det er sannsynlig at disse brevene er kvitteringer for ferdig betalte bøter, selv om det ikke blir nevnt noen sum, og det er også mulig at det dreier seg om frikjennelser. En annen, og litt spesiell sak, er et brev fra 1514. Gudrid Torsteinsdatter hadde ligget med Jens Kolbjørnsson, som både var hennes fadder og slektning.³²⁰ I brevet står det at Gudrid har *sett och sonedt*, altså har hun sannsynligvis både betalt bøter og gjort pøniten. Dette er det eneste brevet i mitt materiale som omhandler

³¹⁶ For en grundigere gjennomgang av aktører og motiver i denne saken, se Sigrun Høgetveit Berg: *Kristenrettspraksis i norsk seinmellomalder*, s. 57-68.

³¹⁷ Magnus Lagabøters Landslov, Arvetallet § 6.

³¹⁸ DN XI, 273.

³¹⁹ DN I, 1063.

³²⁰ DN XXII, 109.

forhold mellom åndelige slektninger. En interessant ting ved brevet er at Jens både er Gudrids fadder og slektning. Jeg antar at det ikke var uvanlig å la dem som allerede var for nært i slekt også være faddere, for slik å maksimere antallet mulige ekteskapspartnere. Dette ene brevet er imidlertid ikke nok til å bevise at dette har vært en fast skikk.

I de fleste sakene der straffen er kjent er det mennene som straffes, dette skjer i ca. 10 av tilfellene (av disse er fire fra diplomatariet, ett fra Pønitiensariatet, fire fra Aslak Bolts Jordebok og ett fra *NRJ*). I fire av tilfellene har vi bare opplysninger om at kvinnene straffes, og bare i to tilfeller straffes begge parter. I følge kristenretten skulle begge parter straffes i slike saker, og opplysningene fra diplomaterialet stemmer derfor ikke med normene. Det er mulig at sedvanen tilsa at bare mennene skulle straffes. Det er også en mulighet at kvinnene det gjelder har blitt straffet på andre måter, vi ser av Ragnhild Tregagås sin sak at hun blir straffet med pønitus, og noen bot blir ikke nevnt i noen av diplomene. Dette kan sees i sammenheng med at det stort sett var mennene som var eiendomsbesittere, og som derfor hadde muligheten til å betale bøter. For eksempel ser vi at boten Gudlaug blir pålagt sannsynligvis betales av broren hennes,³²¹ og at Randids del av boten blir betalt av hennes mann (dette er for øvrig et av bare to diplomer der det blir nevnt at begge parter betalte).³²² I dette diplommet ser vi også at Randis bot bare er halvparten så stor som Roald sin, men som nevnt kan vi ikke være sikre på at dette dokumentet nevner hele boten.

Når det gjelder hvem som straffes, kan alder og aldersforskjell også ha vært en faktor. Vi får ikke opplysninger om hvor gamle partene i noen av sakene er, vi kan imidlertid tenke oss at det ikke var vanlig å straffe unge menn og kvinner hardt, blant annet fordi disse ikke hadde økonomi til å betale store bøter. Når man ser at det er en overvekt av forhold som dreier seg om en mann og hans kones slektning, kan dette være fordi mennene som hadde økonomi til å gifte seg, også hadde økonomi til å betale denne typen bøter. Det kan også være tilfelle at det ble sett mer gjennom fingrene med unge menneskers eskapader enn med eldre, siden de unge ofte ikke hadde økonomi til å gifte seg, og derfor ikke hadde noe legitimt utløp for sin seksualitet.

Vi har også få kilder der aldersforskjellen mellom de to partene i forholdet blir presisert. I to av sakene ser det ut som om det har dreid seg om en eldre mann og en prepubertal eller svært

³²¹ DN XIV, 276.

³²² DN V, 478.

ung jente. Den ene er en sak fra Pønitiensariatet, Svein Igulsson har gjentatte ganger hatt samleie med sin egen datter, og har vært fengslet for det. I sin søknad til paven skriver han at han er for ung til å bo sammen med sin kone uten å kreve sin ekteskapelige rett av henne,³²³ og han søker derfor om absolusjon, noe han også får. Vi vet ikke hva som skjedde med datteren hans, det vi vet er at det ikke fantes instanser som kunne ta seg av ofrene i den slags saker. I *NRJ* står det om en Peder Smidt, som må betale 20 mark for en *liiden piighe handt lockede som var skyldt hans eghen hustru*.³²⁴ Vi kan ikke si noe om disse sakene har blitt sett på som mer alvorlige, fordi det har dreid seg om små jenter, ut i fra teksten ser det ut som om slektskapet har vært mer vektlagt enn aldersforskjellen. I to andre saker er det også mulig at aldersforskjellen har vært stor. Den ene saken er et landsvistbrev som jeg har vært inne på over.³²⁵ I diplommet står det at Tron Lodenson *laa Stiukdotor sina Iorunno narffva dotor vfersyniu*.³²⁶ Jeg er usikker på hvordan jeg skal tolke bruken av ordet *úfyrisynju* i denne sammenhengen, det er mulig at det betyr at dette samleiet har vært en enkeltstående hendelse, det kan også bety ”uforskyldt”. I en sak fra 1522 får vi høre om Herbjørn som har ligget med sin kones brordatter, men heller ikke her får vi oppgitt hvor gammel hun er.³²⁷ I disse to sakene får vi heller ikke vite om samleiet har vært frivillig fra jentene sin side.

En annen faktor som var viktig når det gjaldt hvem som skulle straffes, og som sannsynligvis også har vært vurdert når det gjaldt sakene jeg skrev om ovenfor, er graden av tvang. To lovtekster nevner hva som skal skje dersom en kvinne blir tvunget til samleie med en hun er nært beslektet med. I Frostatingsloven står det: ”Såleis er det òg om ei kvinne har vore tvungen til det, og det deretter ikkje er med hennar vilje, då er ho ikkje straffeskuldig, men ho skal likevel bøta for Gud etter områd med biskopen.”³²⁸ I erkebiskop Jons kristenrett står dette: ”Så også hvis kona nødig har villet være med på det, og hennes vilje ikke har blitt hørt, da betaler hun ingenting, og bøter til Gud etter biskopens råd.”³²⁹ Frostatingsloven ble ikke

³²³ Om ekteskapelig rett/plikt, se kapittel 3. Denne saken er trykt i Torstein Jørgensen og Gastone Saletnich: *Synder og pavemakt*, nr. 73, s. 93. Jeg innrømmer at det er noe risikabelt å ut i fra uttalelsen om Svein er for ung til å leve i kyskhet anta at hans datter er enten prepubertal eller svært ung.

³²⁴ *NRJ* s. 313. Saken er fra 1528-1529.

³²⁵ DN XXI, 171.

³²⁶ Ofyrisynja: Heggstads ordbok: **úfyrisynja** f. aktløysa, gáløysa, vanvare; **úfyrisynju** adv. ved aktløysa, uvarande; J.Fritznerns ordbok: **úfyrisynja**, f. Fremfusenheit, utilbørlig Adfærd (jvf úfyrrleitinn, úráðvandr); þat má þykkja mikil ófyrisynja, er þessir tveir menn hafa vanit hingat kvámur sínar *Kjaln.* 8 (420⁵); *DN.* I, 59⁵; úfyrisynju dvs. fordi man ikke har seet sig saa vel fore som man burde, *NS.* V, 161; *Bp.* I, 682³⁵. 912¹⁵, jvf *Fm.* VIII, 435 &vl; varð manni at skaða úfyrisynju *NS.* V, 141; *DN.* I, 69. 123 og jevnliggen i Breve om Drabssager. Jvf. úsynju.

³²⁷ DN XVIII, 237.

³²⁸ Frostatingslova, Kristendomsbolken § 3.

³²⁹ Erkebiskop Jons Kristenrett § 49.

regnet som gyldig etter 1274, og Erkebiskop Jons Kristenrett var ikke blitt godkjent av kongen, men det er allikevel mulig at denne paragrafen var i bruk, siden det ikke fantes noen tilsvarende i de gyldige lovene. En annen mulighet er at det rett og slett ikke var vanlig å straffe kvinnene, også når forholdet var frivillig fra deres side.

Det ser ut til at de fleste som blir nevnt i materialet har vært bønder. Vi vet ikke hvilken del av bondestanden de kom fra, men det er rimelig å anta at de mennene som er gifte er jordbrukere. Det er også rimelig å anta at de som ønsket å gifte seg innenfor nære slektsledd blant aristokratiet fikk dispensasjon til dette fra paven. Vi har imidlertid brev om to forhold der deltagerne kommer fra adelen. Den første saken gikk jeg nærmere inn på ovenfor.³³⁰ Den andre saken er forholdet mellom Nils Lykke og Lucie Nilsdatter Gyldenløve.³³¹ Som jeg nevnte over er det klart at dødsstraffen Nils Lykke fikk ikke var i samsvar med lovene. I utgangspunktet ville det vært mulig for dem å få dispensasjon, vi har for eksempel en sak om dispensasjon for tilsvarende slektskapsgrad fra tidlig på 1300-tallet. Nils Lykke var imidlertid ingen overbevist katolikk, det er sannsynlig at saken ville fått en helt annen utgang om den ikke hadde falt sammen med omveltningene rundt reformasjonen.

Prosedyre og vitneførsel

I kapittel 1 gikk jeg inn på de forskjellige prosedyrene som ble brukt innenfor kanonisk rett. Den vanligste prosedyren ble kalt *per accusatio*, her lå bevisbyrden utelukkende hos anklager, og det var meget strenge krav til bevis. Den vanlige formen for prosedyre vi finner i de norske lovene minner om *per accusatio*. Sannsynligvis har dette gjort det vanskelig å ta opp denne typen saker, det kunne for eksempel ofte være vanskelig å skaffe pålitelige vitner på at et samleie mellom to nært beslektede hadde funnet sted, med mindre partene allerede var gift og hadde fått barn. Det var to prosedyrer som først og fremst ble laget for å ta opp såkalte skjulte forbrytelser. Disse prosedyrene ble kalt *per notorium* og *per inquisitionem* og var ofte de som ble brukt i kristenrettssaker. Her ble sakene tatt opp av biskopens ombudsmann, på grunnlag av rykter i nærmiljøet, og kravene til bevis var senket noe.³³²

I de norske kristenrettene finner vi en form for prosedyre som minner om *per notorium* eller *per inquisitionem*, der saker kunne bli tatt opp på bakgrunn av *bygdarfloeyt*, altså rykter som

³³⁰ DN XVIII, 9.

³³¹ Jeg har en egen liste over disse brevene i tillegget.

³³² Se kapittel 1 i denne oppgaven, s. 12-13.

gikk i bygda. I noen av kristenrettene gjelder dette alle kristenrettssaker,³³³ men i Erkebiskop Jons Kristenrett er denne prosedyren bare nevnt i paragrafen om blodskamssaker. Det er svært få av brevene der vi får oppgitt hvem som har klaget saken inn for biskopen, derfor er det også veldig vanskelig å avgjøre hvilken prosedyre som har blitt brukt. Et av de få eksemplene vi har på at en anklager er nevnt, er en sak fra 1325, der Eindride hevdet at barna hans slektning Kolbein hadde fått med sin kone Gylaug var født i et blodskamsforhold, og at det ikke var blitt lyst for ekteskapet før bryllupet.³³⁴ Hvis dette hadde vært tilfelle, ville barna bli erklært for uektefødte, og vi kan tenke oss at arven etter den nå avdøde Kolbein ville tilfalle Eindride. Eindride måtte snart vedgå at han hadde vært til stede under brudemessen, og at han dessuten hadde vært Kolbeins brudesvenn, og aldri hadde klagd over noen lovlig ekteskapshindring til noen offisial før etter Kolbeins død, og at det dessuten ble lyst for ekteskapet før bryllupet. Biskopen avgjorde at Kolbeins barn var ektefødte, en avgjørelse som er helt i tråd med lovene. Dersom en mann visste om noen hindringer for et ekteskap, og allikevel ikke sa ifra før bryllupet, hadde han ingen rett til å klage over slikt senere. Det eneste unntaket er hvis vedkommende hadde vært så langt unna at han ikke fikk vite om bryllupet før det var for sent.

I våre kilder er vi så heldige at vi faktisk har opplysning om en sak som ble tatt opp gjennom skriftemålet, altså i *forum internum*. Vi har fått kjennskap til denne saken bare fordi erkebiskopen etter å ha hørt dette skriftemålet, sendte mannen til Roma for å få absolusjon av paven.³³⁵ I alle sakene fra pønitenariatsarkivet vet vi at forholdet hadde blitt kjent, enten fordi kvinnen hadde blitt gravid, eller av andre grunner. De aller fleste blodskamssakene i vårt materiale har vært oppe for biskopen, og i ett tilfelle der vi har opplysning om at saken har vært oppe for kongen, er det mulig at den har vært oppe for biskopen først, brevet vi har bevart er et landsvistbrev, noe bare kongen kunne utstede.³³⁶

Fordi vi har så få opplysninger om hvilket grunnlag blodskamssakene er tatt opp på, er det vanskelig å vite om *per notorium* eller *per inquisitionem* har vært den grunnleggende prosedyren. Vi har også svært få brev der vi får vite hva slags vitner som er brukt, og hva disse vitnene sa. I ett tilfelle får vi opplyst at den anklagedes naboer ble brukt som vitner. Da Erlend Håvardsson var blitt grepet for å ha hatt et forhold til sin brors kone, gikk naboene

³³³ Se for eksempel Nyere Borgartings Kristenrett II, § 33.

³³⁴ DN IV, 166.

³³⁵ DN XVIII, 9.

³³⁶ DN XXI, 171.

sammen og vitnet at de *ikke* har sett eller hørt noe om et slikt forhold: *Oc witha wy ey saa dant rykthe, eller nokon jartekna ther til hafwa seet eller hørt j ware liffzdaga. hwarket j drøkkenscap eller j nokon annen maathæ natt eller dag.*³³⁷ I de fleste sakene der vitner blir nevnt dreier imidlertid vitneførselen seg bare om anklagede allerede har innrømmet sin skyld eller ikke. Selv om vi ikke har kilder som eksplisitt sier at biskopens ombudsmann har tatt opp en sak på grunnlag av rykter i nærmiljøet, har vi flere eksempler på at de personene det går rykter om har tatt opp saken selv, for å renvaske seg. Et eksempel på dette har vi fra 1306, da klagde Gerhard til biskopen over at sønnen Eirik ble nektet å holde bryllup med den kvinnen han hadde festet, fordi familien hennes trodde på et rykte som gikk ut på at Eirik har hatt et forhold til sin moster Ingebjørg, som også var gift med farbroren hans.³³⁸ Gerhard benektet dette ryktet, og biskop Arne skrev derfor til tre prester i området at de skulle stevne Eirik og Ingebjørg, og naboene deres til seg, og hvis det viste seg å ikke være noe hold i ryktene, skulle de la partene avlegge *undanførslo með suornom æiði.*³³⁹ Som nevnt er det få brev der vi eksplisitt får vite hvem som var anklagerne. I de tilfellene der vi med sikkerhet vet at en lekmann har vært anklager, har han helt klart hatt andre motiver enn de moralske. Gerhard ønsker å ta knekken på ryktene som går om sønnen hans, Eindride ønsker å få fatt i arven etter Kolbein, og Torstein ønsker at Tore skal gifte seg med søsteren hans.³⁴⁰

Noen samtidige mente at det innenfor *per inquisitionem* var berettiget å true, plage eller torturere de anklagede til å tilstå, mens de fleste mente at dette heller ville fremtvinge falske tilståelser.³⁴¹ I 1492 måtte Elin Tormodsdatter innrømme at hun hadde hatt et forhold til sin svoger Nils Tordsson i to år. Hun *stodh vbastiit oc vbunnen oc vpinth oc vtwingt* da hun sverget på dette, og da fogden spurte henne *sigh nw her ffore tesse dande men om jegh haffuer nogit pinth eller cluffuit tigh till at kennes sodant paa honom eller tigh*, svarte hun nei.³⁴² Siden denne saken er oppe for rådmennene, altså en verdslig instans, er det ikke sannsynlig at prosedyren *per inquisitionem* har blitt brukt. Imidlertid viser denne saken at tvang kunne forekomme, men i følge Riisøy var det neppe vanlig i kristenrettssaker.³⁴³

³³⁷ DN XI, 216 (1464).

³³⁸ DN VIII, 17.

³³⁹ Jf. Heggstads ordbok: **undanfærsla** f. det å gjera seg fri for ei skuldning, prov (forsvar, orsaking) som ein nyttar til det.

³⁴⁰ DN VII,30 og DN IV, 62. Se omtale av denne saken i kapittel 3.

³⁴¹ James A. Brundage: *Medieval Canon Law*, s. 95 og 150.

³⁴² DN III, 981.

³⁴³ Anne Irene Riisøy: *Stat og kirke. Rettsutøvelsen i kristenrettssaker mellom Sættargjerden og reformasjonen*, s. 57.

Når man var anklaget for å ha begått et lovbrudd, var det mulig å sverge seg fra dette, enten alene eller sammen med andre. Antall mededsmenn varierte med hvor alvorlig saken var. For de alvorligste sakene, *ubotamål*, måtte man sverge *tylftareidr*, det vil si saksøkte selv og 11 andre gode menn. *Settareidr*, det vil si saksøkte og fem gode menn, ble sverget for saker som i følge loven skulle bøtes for med 40 mark eller åtte ørtuger 13 mark. Den eden som ser ut til å være mest vanlig i kristenrettssaker er imidlertid *lyrittareidr*, det vil si en ed avlagt av saksøkte og to andre.³⁴⁴ Det er imidlertid ikke mange av de overleverte dokumentene som nevner eder, sannsynligvis fordi de fleste kildene dreier seg om avsluttede saker. Ingen av dem nevner hvor mange mededsmenn som blir krevet, man bruker i stedet uttrykkene *bokaræið*³⁴⁵ og *undanførslo med suornom æiði*.³⁴⁶ Det er mulig at det har vært en viss konflikt over hva som var bra nok bevis. For kirken var det ikke nødvendigvis nok at bygdas gode menn sverget sammen med den anklagede, og allerede i Frostatingsloven står det at øyenvitner utelukker mededsmenn. Imidlertid var det fortsatt først og fremst anklagers oppgave å skaffe vitner, og forsvarers oppgave å skaffe mededsmenn. Ingen av brevene handler om en allerede avlagt ed, men det regnes som en mulighet i de tilfellene der tiltaltes skyld ikke var godt nok bevist.

Grader av slektskap

Kristenrettene legger vekt på at det skal være strengere straff jo nærmere beslektet eller besvogret partene i et blodskamsforhold er. Som nevnt over kan dette ha hatt noe å si for hvilke saker som har blitt overlevert. Straffen for et forhold mellom to beslektet i 4. grad (mellom firmenninger) kunne være 12 øre,³⁴⁷ det er ikke nødvendigvis slik at denne summen ville bli betalt i jord. Jeg har ikke funnet noen saker som handler om forhold i 4. grad, selv om det er mulig at noen av de sakene der graden ikke er spesifisert kan dreie seg om disse. Slike forhold har muligens også blitt sjeldnere påtalt enn forhold blant nærmere beslektede. Det er to saker om forhold i 3. grad, og en av disse dreier seg om to som er beslektet i 2. og 3. grad. Vi har også en sak om to som er besvogret i 2. grad, og en sak der samme mann har ligget med to søstre. I tillegg har vi to saker som handler om tante/onkel-nevø/niese-forhold. De fleste sakene dreier seg imidlertid om forhold mellom menn og deres svigerinner. To av disse

³⁴⁴ KLNLM, Edgårdsmenn.

³⁴⁵ DN IV, 62.

³⁴⁶ DN VIII, 17.

³⁴⁷ Nyere Borgartings Kristenrett II § 25 og Nyere Gulatings Kristenrett § 30.

sakene handler om menn og deres brødres koner.³⁴⁸ De fleste sakene dreier seg imidlertid om forhold mellom menn og deres koners søstre. Dette faller til en viss grad sammen med dansk materialet fra tiden rundt reformasjonen. I følge Ingesman ”synes hustruers søstre, døtre og niecer at have været en gruppe, der var særlig udsat for seksuelle tilnærmelser”.³⁴⁹

For eksempel har vi en sak fra 1348 der det står at Erling var dømt til å betale sju mark gull til Amund, fordi han hadde ligget med dennes festekone, som også var Erlings svigerinne.³⁵⁰ Diplomet vi har bevart om denne saken dreier seg imidlertid ikke om selve saken, men er et forlik inngått senere. Så fremt han overholder forliket med onkelen til Amund, som drepte broren hans, slipper han imidlertid unna med å betale fire og et halvt øresbol. Dessverre har vi ikke det opprinnelige domsbrevet om denne saken, sannsynligvis har saken vært oppe for biskopen, og Erling har blitt dømt til å betale bot både til kirken (og kanskje til kongen), og til fornærmede part, altså Amund. Derfor er det rimelig å anta at boten har vært dobbelt så stor. Fra Pønitiensariatet har vi en søknad fra Olav Steinsson, en lekmann fra Nidaros bispedømme. Han giftet seg først med Ingeborg i Lund, og har ”nytt av deres kjødelige forbindelse”, men etter å ha inngått dette ekteskapet har han også hatt et forhold til Hilda Petersdatter, som er søster av Ingeborg. De har til og med fått et barn sammen. På grunn av dette har han mistet retten til å kreve de ekteskapelige plikter av sin kone,³⁵¹ og han søker derfor om absolusjon for incest og hor, og dispensasjon for igjen å kunne kreve sin ekteskapelige rett fra sin kone.

Selv om vi ikke har noen eksempler på beslektede i 4. grad, har vi faktisk et diplom fra 1505 som handler om to som er enda fjernere beslektet. Engelbrekt Lavransson, som var biskopen i Stavanger sin ombudsmann i Ål har undersøkt slektskapet mellom ekteparet Asle Håvardsson og Guri Narvesdatter, og funnet ut at de ikke er beslektet nærmere enn i 5. og 6. grad. Det hadde ikke vært ulovlig å gifte seg innenfor disse slektskapsgradene siden midten av 1215, men allikevel betaler ekteparet to kyrlag til ombudsmannen, som så stadfester at de skal være frie for alle søksmål om blodskam.³⁵² Riisøy mener at dette er et eksempel på at de gamle

³⁴⁸ Det er DN XVIII, 9, som handler om en mann og brorens enke (se over), og DN XI, 216.

³⁴⁹ Per Ingesman: ”Kirkelig disiplin og social kontrol i senmiddelalderens danske bondesamfund” i Agnes S. Arnórsdóttir, Per Ingesman og Bjørn Poulsen (red.): *Konge, kirke og samfund. De to øvrighedsmagter i dansk senmiddelalder*, s. 342.

³⁵⁰ DN III, 285.

³⁵¹ Om ekteskapelig plikt/rett, se kapittel 3. Denne saken er trykket i Torstein Jørgensen og Gastone Saletnich: *Synder og pavemakt*, s. 57.

³⁵² DN XXI, 694 (1505).

landskapslovene fortsatt var i bruk,³⁵³ noe jeg synes høres temmelig lite sannsynlig ut. Imidlertid mener Høgetveit Berg at det er to andre mulige løsninger på dette. Enten har Asle og Guri selv bedt ombudsmannen om å finne ut om de er for nært i slekt, og har betalt for dette, eller så har ombudsmannen rett og slett utnyttet deres manglende kunnskaper om kristenrettene.³⁵⁴

Synet på blodskam blant lekfolk. Forholdet mellom Nils Lykke og Lucie

Hva mente vanlige folk om kirkens blodskamsregler? Var dette et internalisert påbud, eller en juridisk kategori som kirken påtvang dem? Er det egentlig mulig å finne svar på dette spørsmålet? I dokumentene fra første del av perioden får vi sjelden opplysninger om hva menneskene rundt mener om det som har skjedd, eller som det går rykter om. Når Eindride i 1325 anklager Kolbein og Gylaug for å være for nært i slekt,³⁵⁵ og mener at barna deres derfor er illegitime, er det mer sannsynlig at han gjør dette for å få tak i arven etter Kolbein, enn fordi han er opptatt av at kristenrettens regler skal følges.

Det er imidlertid en sak fra de siste årene av min periode som det er godt kildebelegg for, og der vi kanskje kan lese lekfolks holdninger ut fra de overleverte brevene, nemlig saken om Nils Lykke og Lucie Nilsdatter Gyldenløve. Et viktig *caveat* ved informasjonen vi får ut av disse brevene er at de utelukkende gir oss innblikk i hva personer fra adelen mente, og altså ikke hva vanlige mennesker syntes om det som hadde skjedd. Dette forholdet ble mye omtalt i sin samtid, og jeg vil forsøke å finne ut hva slags holdninger vi finner i de forskjellige brevene.

Vi har to brev fra hovedpersonene der det vi kan anta at deres holdninger til forholdet kommer frem. Det første brevet ble skrevet av Lucie 1. januar 1535.³⁵⁶ Dette brevet er stilet til biskop Mogens, biskop Hans Rev, og ridderen Claus Bille, og hun ber dem om å hjelpe henne med å få til en forsoning mellom henne og Nils, og erkebiskopen og hennes familie. Hun innrømmer at hun har forsett seg mot sin familie, men håper at det blir henne tilgitt for hennes ungdom og uforstands skyld. Hun tilbyr også å gi avkall på sin del av arven, så lenge hun og

³⁵³ Anne Irene Riisøy: *Stat og kirke. Rettsutøvelsen i kristenrettssaker mellom Sættargjorden og reformasjonen*, s. 25.

³⁵⁴ Sigrun Høgetveit Berg: *Kristenrettspraksis i norsk seinmellomalder*, s. 79.

³⁵⁵ DN IV, 166, se over.

³⁵⁶ DN XI, 606, 1. jan. 1535.

Nils kan beholde liv og helse. Vi ser at Lucie ikke kaller forholdet for noe annet enn en forseelse. Kan vi derfor slutte at Lucie mener at det å gå inn i et slikt forhold var litt galt, men ikke så galt som Vincens Lunge³⁵⁷ ville ha det til? Eller viser denne uttalelsen at hun forsøker å tekkes de geistlige herrene hun skriver til? Det faktum at hun ikke nevner noe om at hennes forhold til Nils har vært en forbrytelse mot Gud, kan tyde på at det første er tilfellet.

Nils Lykke hadde studert i utlandet, han var utdannet jurist og en meget god diplomat.³⁵⁸ Han ble gift med Eline Nilsdatter i 1528, og ble enkemann i 1532. De hadde flere barn sammen. Lars Hamre mener at Lucie sannsynligvis har kommet til Nils for å hjelpe han med å ta vare på barna, og at de så har blitt forelsket i hverandre.³⁵⁹ Nils sine holdninger kommer best frem i et brev han sendte til faren, Joachim Lykke, om våren 1535.³⁶⁰ Her skriver han blant annet at han har spurt lærde menn til råds, og at disse anonyme lærde mennene svarte at hans forhold til Lucie ikke var imot guds bud eller den hellige skrift. Her viser Nils tydelig at han er påvirket av protestantismen, siden kristenretten var helt klar på dette punktet.³⁶¹ I tillegg legger han vekt på at forholdet mellom ham og Lucie er bygd på samtykke fra begge parter, altså forsøker han også å gi forholdet legitimitet ut i fra den katolske samtykke-doktrinen. Heller ikke han kan forsvare forholdet fullt ut, han skriver: *szaa ere wii baade aff mennisklig swackhett fallenn (...) then adamisch natur forderffuit ære (...)*. Men han mener også at når Lucies familie nekter dem å gifte seg, så er det på grunn av et stort, og ufortjent, hat til ham.

Vi har få brev der fru Inger nevner forholdet mellom dem. Vi vet imidlertid at hun var sterkt i mot det, men hun gikk aldri så langt at hun krevde at han måtte henrettes for det han hadde gjort. I brevet hun skrev da erkebiskopens folk hadde reist (via hennes gård) for å ta Nils til fange,³⁶² bad hun erkebiskopen om å skåne Nils' liv av hensyn til barna hans, og det eneste hun ønsker er at han skal gjøre bot for gud og kirken, forlike seg med hennes familie, og at han ikke lenger skal ha nabo-lenet. I et brev skrevet noen dager senere,³⁶³ kaller hun forholdet dem i mellom for en foraktelig dødssynd, men ønsker allikevel ikke at Nils skal miste livet, og ber om at han ikke må bli henrettet på en forsmadelig måte, hvis det må skje, av hensyn til barna, familien og slekten. Hun ber også om at erkebiskopen ikke må dømme i denne saken

³⁵⁷ Jeg kommer tilbake til Vincens Lunges holdninger til forholdet nedenfor.

³⁵⁸ Lars Hamre: *Norsk politisk historie 1513-1537*, s. 383.

³⁵⁹ Lars Hamre: *Norsk politisk historie 1513-1537*, s. 639.

³⁶⁰ DN XI, 610, 8. april 1535.

³⁶¹ Lars Hamre: *Norsk politisk historie 1513-1537*, s. 642.

³⁶² DN XI, 622, 29. juni 1535.

³⁶³ DN XI, 623, 6. juli 1535.

før landet har fått en ny konge. Nils har på dette tidspunktet bedt om hennes tilgivelse, noe han også har fått. Joachim Lykke er også lite fornøyd med det som har hendt.³⁶⁴ Han skriver til sin sønn at denne kunne fått hvilken som helst adelig jomfru eller enke i Danmark, og at det er ham til stor sorg, og hans venner til vanære at hans sønn skulle være den første som gjorde noe slikt i Danmarks rike. Her ser vi at fru Inger først og fremst trekker frem syndsperspektivet, mens Joachim Lykke trekker frem æresperspektivet i sitt brev.

Det var ikke bare den nærmeste familien som uttalte seg om forholdet. Claus Bille skrev for eksempel til erkebiskop Olav at ”menige menn både i Danmark og Norge er svært forbauset over den ukristelige gjerning Nils Lykke har tatt seg fore,”³⁶⁵ og han fortsatte brevet med å advare erkebiskopen om at den hellige kirkes skikker og ordinanser ville bli ytterligere krenket, det gikk nemlig rykte om at Nils hadde feiret bryllup med Lucie. I tillegg mente han at en slik handling fra en adelsmann ville være et dårlig eksempel for allmuen, og at ”både jeg og flere andre ikke skulle kunne regjere allmuen for deres ulydighets skyld”.³⁶⁶ At vi ikke har noen brev fra Eske Bille som handler om forholdet mellom Nils og Lucie, er sannsynligvis fordi han på dette tidspunktet satt i fangenskap i Lübeck. I et brev hans to betrodde menn, Stig Bagge og Tord Rod, sendte ham, forteller de imidlertid noe lakonisk at erkebiskopen har fengslet Nils Lykke, og at herr Eske selv kan tenke seg hvorfor.³⁶⁷

Den som gjennom hele saken opptrådte mest uforsonlig, og som muligens hadde mest skyld for at saken fikk en såpass tragisk utgang, var Vincens Lunge selv. Han brukte sin stilling som Lucies giftingsmann til å hindre et ekteskap mellom de to, og han brukte sin stilling som riksrådsmedlem til å presse frem en dom over Nils. Spørsmålet om hvilke motiver han hadde for å hindre et ekteskap mellom Nils og Lucie, skal jeg la ligge her, jeg vil heller gå inn på hvordan han karakteriserer forholdet. Det første brevet vi har overlevert der han nevner noe om saken er fra slutten av oktober 1534.³⁶⁸ Her skriver han til Nils Lykke at et ekteskap mellom Nils og Lucie er kjettersk, ukristelig, uforsvarlig, og fortsetter med å si: *aldriig vtj nogher crhistelige kongers herrers eller ffursters land riige eller førstedømme vdi blant noghet adels ffolck hørt seedtt skeedtt eller spurdtt*, det vil si at aldri i noe kristent land eller fyrstedømme, eller blant adelsfolk har en slik gjerning blitt sett, skjedd eller snakket om.

³⁶⁴ DN XI, 614, 22. mai 1535.

³⁶⁵ DN X, 684, 18. april 1535.

³⁶⁶ DN X, 684, 18. april 1535.

³⁶⁷ DN XXII, 278, 25. aug. 1535.

³⁶⁸ DN XI, 603, 28. okt. 1534.

Denne siste påstanden er ikke riktig, og vi må anta at Vincens Lunge selv var fullt klar over dette. Vi finner for eksempel eksempler på ekteskap som det hadde vært nødvendig å skaffe dispensasjon for i datidens dansk-norske elite. Blant annet hadde Frederik I, mens han ennå var hertug av Holstein, måttet søke paven om dispensasjon for å gifte seg med Anna av Brandenburg, som han var beslektet med i tredje grad.³⁶⁹ Videre i brevet skriver Vincens at deres forhold både er gud til vanære og bespottelse, og familien til spott og forsmedelse. I et annet brev til Nils, fra januar 1535, skrev han at forholdet var ukristelig, usømmelig og udydig, og at *vdenn ald tuiffuell thenn fule lede dieffuell haffuer forblindelige vdj ethers hierte oc tancke sett*.³⁷⁰ Vi vet ikke hvor mye av det Vincens skriver som kan regnes for hans egentlige holdninger til denne saken, sannsynligvis er mye av det han skriver retoriske overdrivelser. Uansett må vi spørre oss selv om Vincens Lunge egentlig kan regnes som en representant for lekfolk i sitt syn på blodskam. Vincens Lunge hadde i løpet av sin ungdom blant annet tatt en doktorgrad i romersk og kanonisk rett.³⁷¹ Derfor kan hans holdninger til forholdet mellom Nils og Lucie muligens speile en kirkelig holdning.

Gir disse brevene oss et godt innblikk i hva lekfolk mente? Egentlig ikke, de er representative for en liten gruppe mennesker, som på et gitt tidspunkt sier sin mening om en enkelt sak. Det neste spørsmålet vi må stille oss er om det egentlig er noe stort skille i kirkens og lekfolks syn på blodskam på dette tidspunktet. Hvis vi ser på brevene, ser vi at de aller fleste omtaler forholdet mellom Nils og Lucie som ukristelig. Det er bare tre personer som ikke mener det, hovedpersonene selv, og Christian III, som skriver at et ekteskap mellom dem teoretisk sett er mulig, men praktisk sett umulig.³⁷² På grunn av manglende kildemateriale kan vi ikke si om det var et lignende sammenfall mellom lekfolks og kirkens holdninger tidligere i perioden.³⁷³ Hvis vi ser på lovene etter reformasjonen ser imidlertid disse holdningene ut til å ha blitt stående. Riktignok falt åndelig slektskap helt bort, og de forbudte gradene ble innskrenket til 3. grad (og 2. grad for adelen), men forbudet fra før reformasjonen ble stående, i tillegg til at muligheten for dispensasjon falt bort.³⁷⁴

³⁶⁹ DN XVII, 788.

³⁷⁰ DN XI, 607.

³⁷¹ Lars Hamre: *Norsk politisk historie 1513-1537*, s. 230-231.

³⁷² DN XI, 615, 1. juni 1535. Christian III gikk med på at et ekteskap mellom Nils og Lucie i teorien kunne gå an, men mente det var umulig i praksis.

³⁷³ Dette spørsmålet kan muligens løses ved å trekke inn islandske kilder. Dette ligger imidlertid utenfor grensene for min oppgave. For mer informasjon, se for eksempel Bjørn Bandlien: *...takast með þeim góðar ástir. Kjærlighet og ekteskap i norrøn middelalder*, s. 193-197.

³⁷⁴ Anne Irene Riisøy: *Sex, rett og reformasjon*, s. 39-40.

Dispensationis a sede apostolica obtinende

Strategiske ekteskap blant kongelige og adel

Som nevnt i innledningen, var det mulig å få dispensasjon fra forbudet om ekteskap i nære ledd. Man kunne skaffe seg en slik dispensasjon på to måter, enten måtte partene det gjaldt selv søke paven om tillatelse til å inngå ekteskap, eller man kunne være så heldig at en pavelig nuntius med blankofullmakt for dispensasjon for den aktuelle slektskapsgraden kom til området. Det var store kostnader forbundet med å søke om dispensasjon. Søknaden måtte først sendes til Roma med en pålitelig budbringer, siden måtte den betales opp gjennom det pavelige hierarkiet, sannsynligvis både ved hjelp av bestikkelser og legitime gebyrer. Vi har ikke opplysninger om de pavelige nuntiene tok seg betalt for sine dispensasjoner, men det er godt mulig. Dermed sier det seg selv at slike dispensasjoner ikke kom de lavere klasser til gode.

Fra første del av perioden har vi søknader både fra norske kongelige og fra norsk adel. For eksempel har vi en søknad om dispensasjon for ekteskap mellom Margareta, datter av kong Eirik, og Edward (II), sønn av Edvard I, fra 1298,³⁷⁵ og en søknad om dispensasjon for Eufemia, søster av Magnus Eriksson, og Albrekt (II) av Mecklenburg fra 1321.³⁷⁶ Søknadene gir oss også et lite innblikk i livet til de største adelsfamiliene i Norge. I 1291 søkte Vidkun Erlingsson av Bjarkøy-ætten om tillatelse til å gifte seg med Gyrid Andresdatter,³⁷⁷ ekteskapet måtte i stand for å bilegge en strid mellom de to familiene, men fordi Vidkun tidligere hadde ligget med en slektning av Gyrid i 4.grad, måtte han ha dispensasjon. Deres sønn, Erling Vidkunsson, var den mektigste mannen i Norge på begynnelsen av 1300-tallet. Vi har ikke overlevert noen søknad om hans ekteskap, men i 1342 søkte erkebiskop Pål om dispensasjon for Ingeborg Erlingsdatter og Sigurd Havtoresson, og i 1347 søkte Eiliv Eilivsson om dispensasjon for å gifte seg med Gyrid Erlingsdatter. Begge disse parene var beslektet i 4.grad.³⁷⁸

Flere av søknadene grunngir de planlagte ekteskapene med at de skal bilegge eller hindre feider mellom to familier, eller at det er vanskelig for de angjeldende personene å finne jevngifte i Norge uten tilsvarende hindringer. De fleste søknadene handler om to som er

³⁷⁵ Margareta døde før ekteskapet ble fullbyrdet.

³⁷⁶ DN XIX, 336 og DN III,125.

³⁷⁷ DN I, 79.

³⁷⁸ DN VI, 166 og DN I, 308.

beslektet i 4. grad. En sak fra 1336 handler om et ekteskap mellom Jon Assurson og Cecilia Håkonsdatter.³⁷⁹ De er ikke direkte beslektet, men Jon har tidligere vært forlovet med Cecilias søster Elin, som imidlertid døde før ekteskapet ble fullbyrdet. I brevet står det at ekteskapet må komme i stand for å unngå skandale, det er imidlertid umulig å vite om dette er fordi partene allerede har inngått et forhold, eller om dette er en standardformulering denne skriveren bruker. Det kan se ut som om et forhold mellom to så nært besvogrede ble sett på som mer alvorlig enn et forhold mellom to beslektet i fjerde grad.

Pavelige blankofullmakter

Fra perioden 1347-1481 har vi ikke overlevert noen søknader om dispensasjon for ekteskap fra norske par. Det er mulig at Svartedauden gjorde det såpass vanskelig å finne passende gifte at folk så gjennom fingrene med at noen giftet seg under sin stand. Vi har imidlertid fem brev med blankofullmakter fra pavene til deres nuntier. Et av disse brevene er fra pave Clemens i Avignon, til Johannes av Strängnäs, han får tillatelse til å dispensere et ikke bestemt antall personer for ekteskap i 3. og 4. grad.³⁸⁰ Dette var under det vestlige skismaet, og de norske biskopene holdt seg til paven i Roma. Det er derfor ikke sannsynlig at disse dispensasjonene ville bli godkjent i Norge.

De andre brevene gjelder for 10, 20 eller 30 av hvert kjønn. Dette ville vært mer enn nok hvis det bare dreide seg om Norge, men siden nuntiene skulle reise gjennom mange land, ble også dispensasjonene spredt utover. Elias de Vodronio var for eksempel nuntius i Tyskland, Ungarn, Polen, Böhmen og flere andre land (deriblant Norge) og derfor kan vi ikke vite hvor mange (om noen) av disse dispensasjonene som kom Norge til gode.³⁸¹ Det samme gjelder for de andre brevene om dispensasjon. Et interessant trekk ved brevene om dispensasjon for ekteskap fra denne perioden er at pavene går fra å gi dispensasjon kun i fjerde ledd, til å gi dispensasjon i tredje og fjerde ledd. Det er bare et av disse brevene som spesifiserer at personene som skal få dispensasjon skal være adelige, men vi kan allikevel anta at det var normen, og at når pavens nuntius fikk tillatelse til å gi dispensasjon for ekteskap, så var det for å gi ham mulighet til å knytte kontakter og opparbeide seg godvilje blant adelen i landene han skulle reise til.

³⁷⁹ DN VII, 141.

³⁸⁰ DN XVII, 160 (1383-1384).

³⁸¹ RN VII, 261.

Dispensasjonssaker fra Pønitiariet

Vi har tre søknader fra Pønitiariet, og de dreier seg alle om allerede inngåtte ekteskap, der partene var, eller hevdet å ha vært, uvitende om slektskapsforholdet seg i mellom. Alle søkerne søker derfor om dispensasjon, og legitimering av barna, både for de som er født og de som vil bli det. Den andre av disse søknadene er fra Arald Kane og Ingjerd Erlendsdatter. Det har vist seg at Arald Kane er i slekt med Ingjerd's første mann i 2. og 3. grad, noe de hevder at de har vært uvitende om ved ekteskapsinngåelsen.³⁸² De legger også til at ekteskapet ble inngått ved gjensidig samtykkeerking, og at det ennå ikke er fullbyrdet.³⁸³ Denne siste opplysningen er det antagelig ikke verdt å feste mye lit til. For hvis de, som de sier, var uvitende om slektskapet da ekteskapet ble inngått, er det ikke sannsynlig at de har sett noen grunn til å vente med å ha samleie. Fra 1500 er det en søknad fra Nidaros bispedømme. Jakob Nikolasson, som muligens er lagmann i Trøndelag,³⁸⁴ og Ingjerd Amundsatter var uvitende om at de var beslektet i 4. grad. De har giftet seg og fått barn, og søker derfor om absolusjon og dispensasjon for ekteskap, og om legitimering av mottatt og forventet avkom.³⁸⁵

Konklusjon

Moralsk galt eller strategisk virkemiddel?

Hvilke utgangspunkt hadde folk i min periode for å betrakte blodskam som et problem? Var deres utgangspunkt at blodskam førte til moralsk og religiøs urenhet, eller ble anklager om blodskam brukt i strategisk øyemed? Flere av kildene gjør at vi mistenker at reglene om blodskam blir brukt strategisk. Det gjelder kirken selv, hvis vi regner med at dens mål med reglene var å bryte samholdet internt i adelsfamiliene, og heller få disse adelsfamiliene til å knytte seg til hverandre, og derved forsøke å skape et fredeligere samfunn. Det gjelder også flere av de norske aktørene vi finner i kildene, Eindride er for eksempel ute etter arven etter

³⁸² For mer inngående informasjon om slektskapsforholdene dem imellom, se Sigrun Høgetveit Berg: *Kristenrettspraksis i norsk seinmellomalder*, s. 75-78.

³⁸³ Torstein Jørgensen og Gastone Saletnich: *Synder og pavemakt*, nr. 51 (1484).

³⁸⁴ *Legifero*, altså lovgiver. Jørgensen og Saletnich oversetter det med lagmann. Se Torstein Jørgensen og Gastone Saletnich: *Synder og pavemakt*, fotnote 51, s. 67.

³⁸⁵ Til sammenligning har vi 5 saker om dispensasjon for ekteskap fra Skálholt bispedømme. I alle sakene er partene beslektet i 4. grad, noe de også er klar over. I bare ett tilfelle dreier det seg om et allerede påbegynt forhold, som det også blir søkt om absolusjon for. Se Torstein Jørgensen og Gastone Saletnich: *Synder og pavemakt*, s. 105-108.

Kolbein,³⁸⁶ og Gerhard vil ta knekken på ryktene som går om hans sønn og hans svigerinne.³⁸⁷ En annen strategisk bruk av blodskamsreglementet, som vi omtrent ikke finner i de norske kildene, men har eksempler på fra adelsfamilier i resten av vest-Europa, var at man kunne bruke dette som argument for å oppløse et ekteskap på et senere tidspunkt, dersom dette skulle være ønskelig. De eneste kildene der vi finner en direkte moralsk vurdering av et blodskamsforhold er i brevene om forholdet mellom Nils Lykke og Lucie Nilsdatter Gyldenløve, og unntatt hovedpersonenes egen vurdering, er denne klart fordømmende.

Sier kildene noe indirekte om folks forhold til blodskam? I de fleste sakene får vi ikke vite hvem som er anklageren. I noen få tilfeller er det en slektning av de impliserte som har klaget saken inn for biskopen, og disse virker som sagt som om de er strategisk motivert. Mange av sakene kan ha blitt tatt opp på grunn av bygderykter, og altså ville biskopens offisiell være anklager i saken. Vi har også svært få vitneutsagn fra blodskamssakene, og de få utsagnene vi har dreier seg stort sett om tiltalte allerede har innrømmet forholdet. Et brev har imidlertid referert vitneutsagn mer utførlig. Naboene til Erlend Håvardsson kommer sammen for å vitne om at de *ikke* har sett eller hørt noe til et forhold mellom han og hans svigerinne. Naboene sier blant annet: *wndrar wy storlig pa at sliken dande man sculde gripen wara fore eingen sak eller sin brott.*³⁸⁸ Det er mulig at de med dette impliserer at en ”dande man” ikke begikk slike lovbrudd. Hvis kildene hadde referert mer til mededsinstitusjonen, hadde det kanskje vært mulig å se om det var lett eller vanskelig for en mann å skaffe mededsmenn i slike saker. Imidlertid blir dette bare nevnt i noen få saker, der brevene vi har bevart dreier seg om undersøkelsesstadiet. Da står det gjerne at de impliserte partene kan avsvære seg saken dersom det ikke finnes vitner til forholdet. Når en mann har blitt dømt for et slikt forhold, får vi heller ikke vite om det skyldtes at man hadde øyenvitner på det som hadde skjedd, eller om han hadde forsøkt å avsvære seg saken, og mislyktes. I et brev fra 1306, som jeg allerede har omtalt ovenfor, får vi høre at familien til Eirik Gerhardssons forlovede nektet han å feire bryllup med henne, fordi det gikk et rykte om at Eirik og hans tante hadde hatt et forhold.³⁸⁹ Altså er det en mulighet at denne familien reagerer med moralsk avsky når de får høre dette ryktet. Men dette trenger ikke være (den eneste) grunnen til at de ønsker å bryte forlovelsen. Dersom det ble bevist at Eirik og hans tante Ingebjørg hadde hatt et forhold, ville Eirik måtte bøte mye, og kanskje bli landsforvist, og det ville si at hans kone ville bli sittende igjen alene

³⁸⁶ DN IV, 166.

³⁸⁷ DN VIII, 17.

³⁸⁸ DN XI, 216.

³⁸⁹ DN VIII, 17.

og fattig. En tredje mulighet er at denne familien ønsket forlovelsen opphevet av andre grunner, og derfor satte ut dette ryktet selv, en forklaring som Høgetveit Berg kommer med.³⁹⁰

Hvor alvorlig tok kirken sine egne regler? Tilsynelatende var det lett å oppnå dispensasjon, i og med at alle de bevarte søknadene har fått positivt svar, men dette er en sannhet med modifikasjoner. For det første krevdes det gjerne god økonomi for å få sin sak sendt til Roma, i tillegg krevde Pønitensariatet en egen avgift for disse sakene, og det er ikke usannsynlig at man i tillegg måtte bestikke en rekke personer i systemet for å få en positiv avgjørelse. For det andre kan vi ikke være sikre på at søknader som ikke ble innvilget, ble tatt vare på. For det tredje er det en mulighet at den virkelige beslutningen foregikk på et lavere nivå, de søknadene som ble sendt videre var allerede godkjente av sogneprestene, og sannsynligvis også biskopene, og Pønitensariatet kan ha stolt på deres avgjørelse. Når nuntiene fikk tillatelse til å gi dispensasjon, var dette først og fremst som et middel til å knytte kontakter med de mektigste familiene i området de kom til. Jeg mener at vi må sammenligne dispensasjon for ekteskap med dispensasjon fra fødselsdefekt.³⁹¹ I begge tilfellene er reglene ganske strenge, men det gis dispensasjon for dem som av menneskelig skrøpeligheit eller på grunn av familiære forhold ikke klarer å overholde reglementet. Samtidig oppfyller kirken egne mål, enten det er ved å sørge for at man har kompetente prester, som ved dispensasjon fra fødselsdefekt, eller utøve kontroll over de høyere klassers ekteskapsmuligheter, som ved dispensasjon for ekteskap. Imidlertid må man vel konkludere at verken kirken eller ektefellene ser ut til å ha hatt absolutte motforestillinger mot å gifte seg innenfor forbudte grader av slektskap, i hvert fall så lenge slektskapet ikke var alt for nært.

Forbrytelse og straff

Hvis vi sammenligner datidens definisjon av blodskam med vår moderne definisjon av incest ser vi at det er mange og store ulikheter. For middelaldermenneskene var alder og aldersforskjell mellom de to partene ikke viktig. Dette ser vi av at ingen av brevene nevner noe som helst om partenes alder, det viktige var hvordan de var i slekt. Vi vet ikke om noe av hensikten bak reglene om blodskam var å beskytte mindreårige mot overgrep, dette kan ha vært en utilsiktet virkning. Man var noe mer interessert i hvorvidt forholdet var ufrivillig fra

³⁹⁰ Sigrun Høgetveit Berg: *Kristenrettspraksis i norsk seinmellomalder*, s. 82.

³⁹¹ Se kapittel 2 i denne oppgaven, s. 30-35.

den ene partens side. I følge noen av lovene kunne en kvinne slippe unna straff (men ikke pøniten) dersom det ulovlige forholdet hadde skjedd mot hennes vilje. Også når det gjelder straffen ser man klare forskjeller til dagens holdning. Et overgrep i våre dager blir regnet som moralsk galt, og det fortsetter å være moralsk galt uansett hvor mye en mann straffes eller bøter for det. For middelaldermenneskene skulle man skrive, bøte, gjøre pøniten, få tilgivelse, og så var saken helt ute av verden. Dette ser vi blant annet i formuleringen *qwit friig ledig oc aldelis akiereløs i thette lægier*.³⁹² Hvis man imidlertid gjentok forbrytelsen, ble dette sett på som et løftebrudd i tillegg, og straffen ville derfor bli mer alvorlig.

Det virker som om muligheten for dispensasjon først og fremst gjaldt for de øverste klassene i samfunnet. Dette betydde imidlertid ikke at blodskamsreglementet ikke var viktig for de lavere klassene, noe vi ser av at så mange bønder har blitt straffet for slike forhold. Imidlertid er nesten alle straffene vi har kilder til lavere enn de straffene som blir foreskrevet i lovene. Dette er sannsynligvis fordi lovenes straffer ble regnet som maksimumsstraffer, de faktiske bøtene ble avgjort etter hvor mye vedkommende kunne betale. Av kildene ser vi også at det først og fremst har vært menn som har blitt straffet for blodskamsforhold. Det kan være flere grunner til dette, for det første kan det ha vært sedvane å regne mennene som de ansvarlige for slike forhold, for det andre kan kvinnene ha blitt straffet med pøniten i stedet for bot, og for det tredje kan det være fordi mennene var eiendomsbesitterne, og at kvinnene derfor ikke hadde råd til å betale store bøter (noe som for så vidt også kan ha vært årsaken til de to foregående forklaringene). Som jeg skrev om i forrige kapittel, var det også oftest menn som betalte bøter for hor eller leiermål. I noen av diplomene der kvinner må bøte, ser vi at ektemannen eller nærmeste mannlige slektning har betalt boten for henne. I tillegg kunne samleiet ha skjedd mot kvinnens vilje, som jeg var inne på over.

I vårt materiale er det en klar overvekt av saker som gjelder forholdet mellom en mann og hans svigerinne. Det er vanskelig å si i hvor stor grad dette gjenspeiler faktiske forhold. Det kan ha blitt bevart flere av disse sakene fordi disse mennene hadde bedre økonomi, og derfor råd til å betale store bøter, men det er også en mulighet at konenes søstre har vært en del av husholdet, og derfor har vært mer utsatt enn andre slektinger.

³⁹² DN I, 1063.

Hadde menneskene i middelalderen internaliserte motforestillinger mot blodskam? Dette er vanskelig å svare på, både fordi kildene våre gir få moralske vurderinger av blodskamssakene de dreier seg om, og fordi vi ikke vet hvor mange slike saker som ble tatt opp i skriftemålet og hvordan de ble behandlet der. Det virker ikke som om folk hadde internaliserte motforestillinger mot blodskam i fjerde grad, og kanskje heller ikke i tredje grad, dette gjelder i hvert fall lekfolk, og kanskje folk innenfor kirken også. Det virker imidlertid som om både kirken og vanlige folk syntes det var mer alvorlig i de aller nærmeste leddene, både for beslektede og besvogrede. Det er veldig vanskelig å si om de hadde internaliserte motforestillinger mot blodskam med mindreårige, noe som vi i våre dager tar for gitt, i og med at alder og aldersforskjell ikke er et tema i de brevene vi har bevart. Det er mulig at de som begikk overgrep mot mindreårige ble straffet noe hardere, men dette er vanskelig å si sikkert, fordi størrelsen på bøtene ble tilpasset den enkeltes økonomiske situasjon.

Oppsummering

Det er liten tvil om at blodskamsforhold ble sett på som en alvorlig sak av kirken, og at alvoret har økt jo nærmere partene var i slekt. Dette ser vi av at retten til å gi dispensasjon var reservert paven og hans pønitiariar, og av at straffene som er fastsatt i lovene er temmelig strenge. Det er imidlertid usikkert i hvor stor grad disse holdningene fikk gjennomslag hos lekfolk. Etter reformasjonen ble forbudet innskrenket med en grad, men det gjaldt fortsatt for både beslektede og besvogrede, altså har disse reglene sannsynligvis blitt sett på som viktige også for verdslige lovgivere.

Det var vanskelig å ta opp slike saker for domstolen, i mange tilfeller fantes det ikke øyenvitner, og det kunne også være vanskelig å finne en anklager, som krevdes i prosedyren *per accusatio*. Derfor kunne man også bruke prosedyrene *per notorium* eller *per inquisitionem*, disse baserte anklagen på bygderykter, og derfor ble biskopen og hans offisielle anklagerne, samtidig som biskopen fortsatt var dommeren. Det er også mulig at mange slike saker har kommet frem under skriftemålet, som vi har et eksempel på fra 1320-årene.³⁹³ I så fall ble de behandlet i *forum internum*, og har dermed ikke nødvendigvis satt spor etter seg i kildene. Utover i perioden har vi færre kilder der vi med sikkerhet kan si at en privatperson var anklager, dette kan tyde på at biskopen og hans offisielle fikk en viktigere rolle som anklagere i slike saker.

³⁹³ DN XVIII, 9.

Vi har svært få kilder til hvordan lekfolk generelt så på blodskamsforhold, men her ser også graden av slektskap ut til å være avgjørende. Mennene ble oftest straffet, dette kan ha vært fordi det var sedvane å regne mennene som ansvarlige, eller på grunn av økonomiske forhold. Nesten ingen av kildene går inn på alder og aldersforskjell, og selv om vi ikke kan utelukke at mannen ble straffet hardere dersom han hadde samleie med en mindreårig slektning, har vi ingen håndfaste bevis på dette i det norske materialet. Middelalderens definisjon av blodskam skilte seg altså svært fra den moderne definisjonen.

Kapittel 6. Konklusjon

Problemstillinger og kilder

I denne oppgaven har jeg tatt opp synet på seksualitet og ekteskap blant geistlige og lekfolk i Norge i perioden 1250-1536, om disse holdningene var kontrasterende eller sammenfallende, og i hvor stor grad kirken fikk gjennomslag for sine holdninger. For å besvare mine problemstillinger har jeg måttet ta opp flere temaer, og for hvert tema har jeg først og fremst forsøkt å finne ut hva geistliges holdninger var og hva lekfolks holdninger var, for så å sammenligne dem, i tillegg har jeg sett på i hvilken grad kirken har fått gjennomslag for sine holdninger. Ut i fra vårt spinkle kildemateriale er det vanskelig å vite hva lekfolk mente om seksualitet i perioden 1250-1536. Vi har ingen personlige beretninger, eller dagbøker der slike temaer blir tatt opp, og bare noen få personlige brev. Det er noe enklere å finne ut hva de geistliges holdninger var, det er nedfelt i lover og statutter; og vi har også direkte uttalelser i samband med biskopens dommer, der disse er kjent. Å svare på spørsmålet om lekfolks holdninger var sammenfallende eller kontrasterende med geistliges er mulig, men først etter grundige undersøkelser av kildene.

De kildene vi har til seksualitet i middelalderen er spredte, både geografisk og tidsmessig. De fleste er rettsdokumenter, men ikke alle dreier seg om den samme delen av rettsprosessen. I tillegg er disse dokumentene mest opptatt av forholdet mellom lov og handling, og prosedyrene i rettsprosessen. For dem som skrev ned dokumentene, var det ikke viktig å formidle lekfolks syn på ekteskap og seksualitet. For å finne ut noe om vanlige folks holdninger har jeg måttet sette opp forskjellige kriterier ettersom hva slags saker det er snakk om. I sølibatssakene finner vi for eksempel særlig få spor av hva lekfolk mente, og må derfor anta heller enn å konstatere at dette betyr at prestenes frilleliv ble noenlunde godtatt i lokalsamfunnet, både fordi ingen av sakene om dette har en verdslig anklager, og fordi det i flere brev står at presten og hans frille levde sammen åpenlyst.³⁹⁴ Muligheten for dispensasjon for prestesønner tyder på at man innenfor kirken enten ikke hadde sterke moralske motforestillinger mot denne typen forhold, eller at de moralske motforestillingene måtte vike for andre nyttehensyn. På den andre siden markerte kirkens krav om dispensasjon deres motstand mot sølibatsbrudd, på en måte som gjorde det viktig også for prester lavere i

³⁹⁴ Se kapittel 2, s. 26.

hierarkiet. I tillegg gjorde det at dispensasjonen kom fra Roma saken mer alvorlig for den det gjaldt. Det samme kan sies om muligheten til å få dispensasjon for ekteskap i de forbudte leddene, og om uektefødte presters dispensasjoner. I sakene om seksualitet utenfor ekteskapet og blodskam kan vi finne verdiladede ord og uttrykk, som kan hjelpe oss til å finne ut hvordan den dømmende myndighet eller de aktuelle partene så på forholdet. Det finnes også saker der enten vitner eller partene i saken er referert direkte i dokumentet.³⁹⁵ Disse dokumentene er som regel på datidens norsk, skriverne har ikke oversatt utsagnet før det ble skrevet ned, noe som forhåpentligvis betyr at vitneutsagnene er mer representative for det vitnene faktisk sa. I tillegg har jeg sett på hvem som har tatt opp de forskjellige sakene, enten det var kirkens menn, kongens menn eller den krenkede familien, om brevene kan si oss noe om hvilket grunnlag sakene er tatt opp på, og om argumentasjonen følger æresdirskursen, eller kirkens syndsdiskurs, dessuten har jeg sett på hvem som ble tiltalt og hvem som ble straffet.

Vi må også spørre oss selv om det at lekfolk klager saker om ulovlig seksualitet inn for biskopen er resultat av at de har internalisert kirkens normer, eller om det er et resultat av andre internaliserte normer, eller rett og slett motivert av materielle grunner. Når så mange saker handler om hva som er et gyldig ekteskap, kan vi regne med at ekteskapet var viktig for partene. Det er imidlertid vanskelig å fastslå hvorfor det var slik, om det var fordi ekteskapet var viktig materielt sett, eller fordi man ville følge kirkens normer, eller kanskje fordi begge grunnene var like viktige.³⁹⁶ Spesielt gjelder dette de sakene hvor vi kun har overlevert standardformularer med partenes navn fylt inn, selv om dette sier oss at biskopen behandlet disse sakene på en effektiv måte. I tillegg har vi noen overleverte brev og klagebrev, og disse kan gi oss mer innsikt i hva folk har ment, men må samtidig behandles med forsiktighet, blant annet fordi brev ble regnet som en egen litterær sjanger, som fulgte egne formularer. Vi kan heller ikke være sikre på at det som ble skrevet var det brevskriveren mente, for eksempel er det fullt mulig at denne enten skriver det han eller hun tror at mottakeren vil høre, eller skriver det vedkommende tror vil fungere best for å nå det målet han eller hun har satt seg. I lovene, retterbøtene og provinsialstatuttene har vi kilder til hva lovgiverne mente om ekteskap og seksualitet, eller i hvert fall hvordan de mente at undersåttene skulle forholde seg til dette.

³⁹⁵ Se kapittel 4, s. 78, og kapittel 5, s. 104.

³⁹⁶ Se kapittel 3 s. 61-63.

Oppsummeringer

Selv om vi ut i fra kildematerialet ikke kan slutte oss til hvor utbredt frilleliv blant prester var, ser det ut til at det har vært stilltiende godtatt gjennom det meste av perioden, i hvert fall blant lekfolk. Vi har bare kilder til at noen få biskoper i Bergen på begynnelsen av 1300-tallet gikk hardt ut imot dette, men fordi kildesituasjonen er som den er, kan vi ikke utelukke at også biskoper i andre bispedømmer forsøkte å begrense prestenes frilleliv. En studie fra Rouen på 1250-tallet viser at de samme problemene fantes der, og at erkebiskopen brukte noen av de samme midlene til å forsøke å stoppe frillelivet.³⁹⁷ Imidlertid ser disse forsøkene ut til å ha dødd ut med Svartedauden, og den eneste formen for motstand mot at prestene levde med friller vi finner, er at kirken forlanger at alle uektefødte prester og prestesønner får dispensasjon for å stige i gradene, og jeg har vist at en slik dispensasjon kunne være vanskeligere å oppnå for prestesønner, enn for dem født av to ugifte lekfolk.³⁹⁸ Vi har ingen kilder til at lekfolk eller lavere geistlighet har reagert negativt på prestenes frilleliv, men på grunn av kildesituasjonen er det vanskelig å dra sikre konklusjoner om disse forholdene.

Ekteskapet var en viktig institusjon for lekfolk, både sosialt og materielt, og kirken gikk inn for å styrke denne, blant annet ved å forlange samtykke fra kvinnen før ekteskapet ble inngått, gjøre skilsmisse umulig, og ekteskapsinngåelsen til et sakrament, og ved å kriminalisere både menns og kvinners utroskap. Jeg har vist hvordan vi finner spor av to forskjellige ekteskapsmodeller i kildene, en verdslig, som la vekt på det økonomiske perspektivet på ekteskapsinngåelsen, og på at ekteskapet var en avtale mellom to familier; og en kirkelig, som la størst vekt på partenes samtykke. Disse to modellene utelukket imidlertid ikke hverandre, og at det allerede eksisterte en æresnorm om ekteskap kan ha gjort at kirkens norm ble lettere godtatt blant lekfolk. Samtykkelæren har av noen moderne historikere blitt sett på som farlig for samfunnet,³⁹⁹ men formuleringene i de norske lovene gav for det første kvinnen rett til å samtykke i tillegg til foreldrene, ikke istedenfor, og for det andre måtte en kvinne protestere tydelig, hvis ikke ville man anta at hun samtykket i ekteskapet. Kvinnene fikk retten til å uttale seg før ekteskapet, men de mistet retten til å gå ut av ekteskapet senere, noe som kan ha forverret kvinnenens stilling i noen tilfeller, men også gitt kvinnene og barna større materiell trygghet jevnt over. Av kildene ser vi at det ofte var tvil om et ekteskap var gyldig eller ikke, noe som det ble biskopen sin jobb å fastslå. I flere tilfeller hadde ikke partene vitner, og i

³⁹⁷ Adam J. Davies: *The Holy Bureocrat. Eudes Rigaud and Religious Reform in Thirteenth-Century Normandy*, s. 116-120.

³⁹⁸ Se kapittel 2, s. 31-33.

³⁹⁹ Se kapittel 3, s. 46-49.

noen av sakene får vi inntrykk av at mannen forsøker å snike seg unna et avgitt ekteskapsløfte.⁴⁰⁰ Dette kan brukes som argument for at kirkens ekteskapslære ikke var godt nok kjent blant lekfolk. Mer sannsynlig er det at begge kan ha kjent til reglene, men at mannen regnet med at kvinnen ikke ville ha gode nok vitner til å bevise at en ekteskapsinngåelse hadde funnet sted.⁴⁰¹ Det var mulig å leve sammen i frilleliv i stedet for ekteskap, og det kunne være mange grunner til at man valgte frilleliv, for eksempel sosiale eller økonomiske årsaker, men dette ble sterkt kritisert, og noen ganger påtalt av kirken. Vi har kilder til frilleliv både blant norske menn, og blant hanseatiske kjøpmenn i Bergen.⁴⁰² Vi har imidlertid ikke nok kilder til å vite om frilleliv ble akseptert eller ikke blant lekfolk.

Av de nyere kristenrettene ser vi at kirken innførte kjønnsnøytrale lover omkring hor, men dette prinsippet ser ut til å ha vært vanskelig å gjennomføre i praksis. Her brøt kirkens normer med de gamle æresnormene, der kvinners seksualitet var en sak mellom menn, og fordi de norske geistlige allerede var sosialisert inn i disse normene, er det ikke sannsynlig at de gikk særlig hardt inn for å gjennomføre de nye normene, i hvert fall har vi ikke kilder til dette. Det var fortsatt flest menn, i mange tilfeller sannsynligvis ugifte,⁴⁰³ som ble straffet for å ha horet med andres ektefeller.⁴⁰⁴ I noen tilfeller ble også gifte menn anklaget eller dømt for å ha ligget med ugifte kvinner, men vi har færre kilder om dette. Det var sannsynligvis viktigere å kontrollere den gifte kvinnens utenomekteskapelige forhold, enn den gifte mannens, men det var fortsatt oftest slik at kvinnen ikke ble bøtelagt, mens hennes elsker ble det. Leiermål ble kriminalisert i økende grad, og av kildene ser vi at her var det også fortsatt flest menn som ble straffet. Vi har fått overlevert mange dokumenter om hor og leiermål, og derfor er det lettere å trekke slutninger ut i fra dette materialet. Vi vet også at voldtekt og avvikende seksualitet skulle bli straffet hardt, men kravene til bevis gjorde disse sakene vanskelige å ta opp og straffe. Dersom slike saker ble bevist, var imidlertid straffen hard.⁴⁰⁵

Kirken hadde strenge regler omkring blodskam, det var ulovlig å gifte seg eller ha seksuelt samkvem med beslektede og besvogrede i fjerde grad, samt åndelige slektninger. Disse reglene ble inkorporert i de norske lovene, og man kunne bli straffet ganske hardt for å bryte dem. Men allikevel ser det ut til at disse reglene har vært mindre viktige i hverdagen, unntatt

⁴⁰⁰ Se kapittel 3, s. 43-45.

⁴⁰¹ Se kapittel 3, saken om Domhild og Erik, s. 44-45.

⁴⁰² Se kapittel 3, s. 54-61.

⁴⁰³ Dobbelt hor er ikke nevnt i noen kognitive kilder.

⁴⁰⁴ Se kapittel 4, s. 75-78.

⁴⁰⁵ Se kapittel 4, s. 79-83 og 85-87.

når en potensiell ektemake skulle vurderes, og siden det ikke fantes en tilsvarende norm innenfor æresdiskursen (sannsynligvis var det bare samleie mellom de aller nærmeste slektningene som var regnet for skamfullt),⁴⁰⁶ har disse reglene trolig vært mindre internaliserte. Imidlertid var det svært viktig for dem som hadde verdier å gi videre at barna deres var legitime, og derfor måtte man kjenne til og ta hensyn til hva kirken mente var ekteskaphindringer. Kirkens regler om besvogrede kan også ha hatt det pluss at de for det første forsøkte å beskytte yngre slektninger av kona som bodde i husholdet mot tilnærmelser fra husbonden, og for det andre forsøkte å hindre sjalusidrama blant brødre. Jeg har vist hvordan det nettopp er forhold i disse gradene som dukker opp oftest i kildene, men at dette kan ha noe å gjøre med hvilke dokumenter som har blitt bevart. Bøtene for seksuelle forhold i disse gradene er ofte store, og har blitt betalt med jord, og dokumentene har derfor vært viktige å ta vare på.⁴⁰⁷ Av mangelen på dokumenter om forhold i fjerde grad kan vi derfor ikke slutte at slike forhold ikke ble straffet, men at eventuelle bøter har blitt betalt i penger eller naturalia. Vi har få kilder som sier noe direkte om en eventuell aldersforskjell mellom partene, det var ikke det viktigste. I noen tilfeller kan straffen muligens ha blitt høyere fordi det har vært svært stor aldersforskjell.⁴⁰⁸ Dette er det imidlertid vanskelig å finne direkte bevis for.

Det var altså viktig å overholde de av kirkens normer som dreide seg om ekteskap, seksualitet og legitimitet av materielle årsaker. Samtidig var religionen sannsynligvis særdeles viktig for menneskene i middelalderen, og håpet om et godt liv etter døden, og å enten få et kortere opphold i skjærsilden, eller å slippe denne helt, har nok vært svært viktig for de fleste.⁴⁰⁹ Altså må vi regne med at folk i mange tilfeller ønsket å følge kirkens moralske læresetninger, i hvert fall til en viss grad. Når så mange saker ser ut til å ha blitt tatt opp på grunnlag av æresdiskursen betyr ikke dette at kirkens moralske normer ikke var internaliserte, det betyr bare at æresdiskursen fortsatt var viktigere for folk i deres daglige liv. Det er ingenting, verken i syndsdiskursen eller æresdiskursen, som tilsier at en person ikke kunne ha internalisert begge.

⁴⁰⁶ Se kapittel 5, s. 92.

⁴⁰⁷ Se kapittel 5, s. 105-107.

⁴⁰⁸ Se kapittel 5, s. 100-101.

⁴⁰⁹ Arnved Nedkvitne: *Møtet med døden i norrøn middelalder. En mentalitetshistorisk studie*, s. 67-71.

Utvidelse av perspektivet

Sosialt perspektiv på problemstillingen

I oppgaven har jeg snakket om kirken som en enhet, noe den ikke var, verken organisatorisk eller mentalt. Norske geistlige vokste ikke opp i et vakuum. De vokste opp innenfor den verdslige norske kulturen, og har derfor internalisert dette samfunnets normer før de begynte opplæringen innenfor kirken. Det er derfor sannsynlig at kirkens normer heller ikke fikk fullstendig gjennomslag, i hvert fall ikke hos den lavere geistligheten. Det er mulig at et annet fruktbart perspektiv på i hvilken grad kirkens normer fikk gjennomslag, ville være å se på den lavere geistligheten og bøndene i forhold til den høyere geistligheten og aristokratiet. Normene omkring sølibatet kan ha blitt noe mer internalisert blant høygeistligheten enn blant vanlige prester, selv om det er vanskelig å finne direkte bevis for dette, unntatt når biskoper og provinsialkonsil går hardt ut mot frilleliv blant prester, og selv da kan vi ikke vite om de personlig fulgte påbudene de gav. I noen tilfeller får vi høre om sønner av biskoper, men dette er som regel barn de har fått lenge før de ble valgt til biskoper.⁴¹⁰ Dette kan selvfølgelig også ha noe å gjøre med hvor gamle folk var da de ble valgt til biskopsembetet.

For aristokratiet må det ha vært ekstra viktig å kunne gi eiendommene videre til en legitim arving, og fordi aristokratiet til en hver tid var en svært liten gruppe, var det vanskelig å finne en partner man ikke var nært beslektet med. Dette gjorde det svært viktig for dem å ha muligheten til å få dispensasjon fra paven. Behovet for en legitim arving gjorde det altså viktig for dem å ta opp kirkens normer rundt ekteskaphindringer, siden disse normene på dette tidspunktet var nedfelt i lovene. Dette gjaldt nok også vanlige bønder. På samme måte kan vi anta at blant de aller fattigste, som ikke hadde mange verdier å gi videre, var normene omkring ekteskap og hindringer for ekteskap mindre viktige, fordi det ikke i samme grad var nødvendig med legitime arvinger. For dem som hadde verdier å gi videre var det altså viktig å følge kirkens normer, men ble disse normene internaliserte? Normene omkring ekteskaphindringer, særlig i 4. og 3. grad, eller blant åndelige slektninger, er blant de normene som det virker som om kirken har hatt mest problemer med å få gjennomslag for. På 1530-tallet, etter flere hundreårs regulering av disse normene, påstår fortsatt Nils Lykke og Lucie Nilsdatter at forholdet deres ikke er en stor synd,⁴¹¹ enda de er nært besvogret, og dette til tross for at de tilhører en klasse der det har vært viktig å følge disse normene, slik at man

⁴¹⁰ Se kapittel 2, s. 29.

⁴¹¹ Se kapittel 5, s. 107-108.

skulle forvente at dette har blitt mer internalisert enn blant de lavere klassene. Vi ser imidlertid at menneskene rundt dem fortsatt hevder at forholdet er ukristelig og syndig. Forøvrig kan man ikke utelukke at aristokratiet i noen tilfeller bevisst brøt kirkens normer, rett og slett for å ha en grunn til å annullere et ekteskap dersom enten økonomi eller manglende fruktbarhet hos ektefellen tilsa at dette var nødvendig.⁴¹²

For bøndene var det også viktig å ha legitime arvinger, og derfor har det sannsynligvis vært nødvendig for dem å kjenne til kirkens normer. Av kildematerialet ser vi at det var viktig å slå fast hva som var gyldige ekteskap, og hvem som hadde arverett. Det hender også at vi mistenker aktørene for å utnytte for eksempel kirkens blodskamsregler til egen fordel. Men vi finner også aktører som tydeligvis går inn for å forsone seg med kirken etter å ha brutt reglene deres. Vi vet ikke hvor viktig skriftemålet var i folks liv, eller hvor ofte det var vanlig å gå til skrifte, det fjerde Lateranerkonsilet (1215) forlangte at alle skulle gå til skrifte minst en gang i året, og dette påbudet ble tatt opp i de nyere kristenrettene. Vi vet heller ikke i hvor stor grad prestene har kunnet oppdra menigheten gjennom skriftemålet, men i kildene har vi ett eksempel på et blodskamsforhold som ble kjent for biskopen på grunn av et skriftemål.

Kronologisk perspektiv

Skjedde det endringer over tid? Ja, men de var verken store eller mange. I løpet av slutten av 1300-tallet ser det ut som om pavene går over fra å gi blankofullmakter til dispensasjon for ekteskap bare for folk beslektet i 4. grad, til å gi dispensasjon for både 3. og 4. grad, noe som kan tyde på en viss oppmykning av regelverket i forhold til tidligere i perioden. En interessant mulighet for å bekrefte eller avkrefte denne teorien ville vært å se på de norske ekteskapsdispensasjonene i et europeisk perspektiv, og også se på lignende søknader fra før 1250, dersom slike fortsatt finnes. Det ser også ut som om kampen mot frilleliv blant prester ble mindre viktig etter 1350, men det er vanskelig å si om dette skyldes svikt i kildematerialet eller reelle forhold. Imidlertid vet vi at Svartedauden og de etterfølgende pestbølgene førte til en stor prestemangel i Norge, noe som kan ha medvirket til at man så mer gjennom fingrene med presters frilleliv, man kunne kanskje ikke true med å avsette dem lenger, siden det ikke fantes nok prester til å ta over. Den mest påfallende endringen skjer i synet på leiermål. Det ser ut som om både kirke og stat går ivrigere inn for å kriminalisere leiermål i løpet av

⁴¹² Se kapittel 3, s. 48.

perioden, og at dette som tidligere hadde vært en privat erstatningssak, nå oftere og oftere ble en offentlig sak.

I følge Brundage skjedde de store fornyelsene i internasjonal kanonisk rett i perioden før 1234, mens man etter dette var mer opptatt av konsolidering og systematisering, enn av å innføre nye regler.⁴¹³ Etter Svartedauden ble verdslige lovgivere mer involvert i reguleringen av seksualitet og ekteskap,⁴¹⁴ noe som vi også finner i det norske materialet. På noen felter viser imidlertid Brundages materiale forskjeller fra det norske, for det første finner vi i ikke økende bekymring for og rettslig forfølgelse av det som ble regnet som avvikende seksualitet etter Svartedauden,⁴¹⁵ for det andre har vi ingen kilder til at de norske byrådene noensinne tok del i bordelldrift, som skjedde i flere byer, særlig i Sør-Europa, på dette tidspunktet.⁴¹⁶

Både synd og skam

Var det noen av kirkens normer som fikk lettere gjennomslag enn andre? Flere av kirkens normer kunne knyttes til allerede eksisterende normer i bondesamfunnet, det vil si ære/skam-normene. I tillegg gikk kirken inn for å beskytte viktige institusjoner, som for eksempel ekteskapet, og det virker som om disse normene hadde lettere for å få gjennomslag hos befolkningen. Sølibatsreglene og noen av blodskamsreglene ser derimot ut til å ha hatt lite å si for folks dagligliv, og har dermed ikke vært viktige på samme måte.⁴¹⁷ Det er heller ikke slik at kirken fikk gjennomslag for sitt krav om at alle former for seksualitet skulle skje innenfor ekteskapet, selv om dette kan knyttes opp til æresdiskursen, der en forfører automatisk utfordret husholdets ære, og dermed også balansen i lokalsamfunnet. Kirken ser ut til å ha gått forsiktig til verks med å innføre denne normen.

Samtidig som kirkens normer knytter seg opp mot æresdiskursen, skjer det flere viktige nyskapinger fra kirkens side. Dette ser vi for eksempel når det gjelder kravet om samtykke før ekteskapet ble inngått, og at det ikke lenger var mulig å oppløse ekteskapet, dette var slike ting som folk måtte ta hensyn til i det daglige livet. I tillegg ønsket kirken en mer jevn straff for utenomekteskapelige forhold, der både mann og kvinne skulle straffes. Innenfor

⁴¹³ James A. Brundage: *Law, Sex and Christian Society in Medieval Europe*, s. 417 og 485.

⁴¹⁴ James A. Brundage: *Law, Sex and Christian Society in Medieval Europe*, s. 546.

⁴¹⁵ James A. Brundage: *Law, Sex and Christian Society in Medieval Europe*, s. 533.

⁴¹⁶ James A. Brundage: *Law, Sex and Christian Society in Medieval Europe*, s. 521.

⁴¹⁷ Se kapittel 5 og kapittel 2.

æresdiskursen hadde kvinnen en beskyttet stilling, kvinners seksualitet var en sak mellom menn, kvinnens verge og forføreren. Av materialet mitt ser vi også at det var langt vanligere at menn ble tiltalt og straffet, enn at kvinner ble det,⁴¹⁸ på tross av at det på grunn av graviditet ville være enklere å bevise at en kvinne hadde hatt sex utenfor ekteskapet. Altså ser kirkens krav om dette til å ha fått mindre gjennomslag, og vi har ingen kilder til at medlemmer av kirken har gått sterkt inn for å få dette kravet godtatt. I noen horsaker vi har kilder til, der saken er klaget inn for biskopen, går han først og fremst inn for å straffe forføreren.⁴¹⁹ Det fantes altså flere normer rundt seksualitet i samfunnet, og disse normene overlappet til en viss grad. I tillegg var flere typer seksualitet også regnet som lovbrudd. I løpet av perioden virker det som om det også blir viktigere for staten å ta opp lovbrudd som handler om seksualitet utenfor ekteskapet, noe som nok var motivert av ønsket om økte bøteinntekter. Den samme trenden finner vi ellers i Europa, der den styrkede staten mer og mer tok seg til rette på kirkens bekostning.⁴²⁰

Holdninger til seksualitet og ekteskap da og nå

I dag gjennomsyrrer sex samfunnet, det blir skrevet om i bøker og blader, det blir utnyttet i reklame: Sex selger. For middelalderens mennesker var ikke sex på langt nær så synlig i hverdagen, allikevel har sex vært en viktig del av livene deres. Manglende mulighet til privatliv, både for ektepar og andre par, gjorde det til tider umulig å skjule seksuelle handlinger, selv om man ønsket det. Karras sier det slik: ”Medieval people would be much less likely to see representations of sex acts, but they would be much more likely than modern ones to witness the actual performance of those acts.”⁴²¹ Om ikke annet ville de sannsynligvis bli minnet på dette enten i prekener eller under skriftemålet. Kravet om sölubat for prester og munkes var heller ikke egnet til å gjøre seksualitet til et lite viktig tema for dem, snarere tvert i mot. Karras hevder at seksualitet i middelalderen ble sett på som noe en person gjorde med en annen, ikke noe to personer gjorde sammen.⁴²² I det norske materialet ser vi dette blant annet av hvem som ble holdt ansvarlige for seksuelle forhold, dette var i overveldende grad mannen. Han var og skulle være den aktive og penetrerende partner, noe annet ble sett på som svært skamfullt.

⁴¹⁸ Se kapittel 4, s. 75-78.

⁴¹⁹ For eksempel DN VIII, 16 og DN X, 31, og kapittel 4.

⁴²⁰ James A. Brundage: *Law, Sex and Christian Society in Medieval Europe*, s. 487 og 517.

⁴²¹ Ruth Mazo Karras: *Sexuality in Medieval Europe. Doing unto others*, s. 154. At dette var tilfellet også i Norge, ser vi av enkelte vitneutsagn.

⁴²² Ruth Mazo Karras: *Sexuality in Medieval Europe. Doing unto others*, s. 3.

I middelalderen var seksualitet noe som ikke bare angikk de to partene, men som også angikk familiene deres, og samfunnet rundt. I dag er seksualitet og fruktbarhet to forskjellige ting, for menneskene i middelalderen var det omtrent alltid en fare for graviditet ved samleie. Derfor var det viktig å kontrollere seksualiteten, så ikke husholdet skulle bli bebyrdet med mange illegitime barn. Dette gjaldt særlig for kvinnene og deres familier, for mennene var det fullt mulig å komme seg unna uønskede farskapssaker. I tillegg fant vi skarpe reaksjoner fra kirken mot seksualitet som man mente eller visste at kunne hindre unnfangelse, det gjelder både seksualitet mellom mann og kvinne, men i ”gale” posisjoner eller åpninger,⁴²³ og mellom to av samme kjønn.⁴²⁴ I dag er religionen svært lite til stede både i samfunnet og i enkeltmenneskenes liv, og er i mange tilfeller erstattet med en tro på vitenskap og fremskritt. Dette har helt klart hatt innvirkning på synet på seksualitet. Det er ikke lenger regnet som en synd å ha sex eller få barn utenfor ekteskapet, derimot er ting som misbruk av barn regnet som totalt utilgivelig, uansett hvilken straff overgriper får, og hovedfokus her er aldersforskjell og grad av tvang, ikke om overgriper og barnet er beslektet.⁴²⁵ Ekteskapet har også forandret innhold, fra å være et arbeidsfellesskap og en økonomisk nødvendighet, til å bli en avtale som først og fremst dreier seg om to personers følelser. Nå er det fullt mulig for en enslig person både å klare seg på egenhånd, og å underholde flere barn på sin inntekt. De materielle forutsetningene som gjorde ekteskapet til en nødvendighet, og som gjorde det vanskelig å bryte ut av et ekteskap, finnes ikke lenger.

Når vi ser på moralske normer rundt ekteskap og seksualitet i middelalderen og i dag, slår det oss først og fremst at de materielle forutsetningene har blitt fullstendig forandret, og at dette har ført med seg en forandring av de moralske normene. Dette skyldes blant annet mer effektive prevensjonsmetoder og et økonomisk system som tillater enslige å forsørge barn, og ikke minst en individualisering av samfunnet. Men som så ofte skjer, forandrer de moralske normene seg sakte. Den katolske kirken forlanger fortsatt at alle prester skal leve i sølibat, og har fortsatt et negativt syn på prevensjon. Også i vårt sekulariserte land finnes det fortsatt dem som hevder at seksualitet hører til i ekteskapet.

⁴²³ Se kapittel 3, s. 52-54.

⁴²⁴ Se kapittel 4, s. 87.

⁴²⁵ Se kapittel 5, 101-102.

Vedlegg

Diplomatariematerialet

Frilleliv blant prester

Årstall	Nummer	Navn	Sak	Hvem er saken oppe for?	Annet
1259	DN VI, 27		Brev om frillelevnad blant prestene i Nidaros Erkebispedømme	Pave Alexander IV	
1308	DN IV, 79	Thomas på Nesin og Kol i Olden	Suspensjonsbrev	Biskop Arne av Bergen	
1308	DN III, 74	Sigvat på Vereide, Bård på Re, Steinar på Austrheim, Kolbein på Gjemmestad og Hallstein på Hysin	Formanings- og suspensjonsbrev	Biskop Arne av Bergen	
1309	DN III, 84	Bernhard på Ullensvang	Suspensjonsbrev og brev om gjeninnsettelse	Biskop Arne av Bergen	
1309	DN III, 85	Bjarne/Bjørn i Kinsarvik, Torkjell i Ulvik og Arne i Odda	Trussel om suspensasjon	Biskop Arne av Bergen	
1316	DN I, 148	Håkon og Eirik Ivarsønner	Arvesak etter ættleding	Lagmannen	
1317	DN XXI, 20	Hallvard Jonsson, Arnbjørg Andresdatter, Harald Andresson	Vitnebrev om festemål, avtale om ættleding		
1318	DN IV, 123	Gudrun, datter av kanniken Herjolv	Skipan og dom om ættlededes arverett	Kong Håkon Magnusson	
1322	RN IV, 172	Sira Håvard Berdorsson	Vitnebrev om ættleding		
1322 og 1342	RN IV, 153, 154, 172, 173, og 174	Eirik og Tarald, sønner av presten Håvard	Vitnebrev om ættleding og dom i arvesak	Lagrettemenn	
1327	DN VI, 130		Vitnebrev		Nevner Jorunn prestekone
1333	RN IV, 931	Sira Sigurd krafs	Testamente		Gravsted for datteren nevnes
1337	DN V, 118	Presten Sigurd	Vitnebrev om salg		Gir jord til frille og barn
1338	DN IX, 109	Erling på Birkeland	Suspensasjonsbrev	Biskop Håkon av Bergen	
1338	DN I, 253	Margareta Filippusdatter, sønnen Jon, presten Halldor Jonsson	Vitnebrev om ættleding.		
1338-1339	DN IX, 110-112 og 119 og DN IV,	Peter på Os	Trussel om suspensasjon, suspensasjonsbrev og	Biskop Håkon av Bergen, Erkebiskop Pål	

	237		brev om gjeninnsettelse		
1340	DN II, 234	Amund Torgilsson, Jorunn Toresdatter	Vitnebrev om eiendomsforhold mellom presten og hans frille		
1345	DN I, 295	Sira Brynjulf og Sira Håkon	Overenskomst om underhold og arv		Borghild Håkonsdatter, som er ættledet, nevnes.
1346	DN II, 278	Sira Jon, datteren Åsa	Vitnebrev om gave		
1354	DN I, 342	Guttorm Torlaugsson på Eidsborg, Gunhild Asledatter	Vitnebrev om eiendomsforhold mellom presten og hans frille		
1354 og 1358	DN IV, 372 og DN IV, 389	Sira Sigurd	Arveoppgjør		Nevner sønnen Andres
1361	DN I, 370		Vitnebrev om gave		Margrete, presten Tore Fridrekssons datter, nevnes
1362	DN II, 367	Presten Amund	Vitnebrev om medgift		Medgift for datteren Valgerd
1364	DN II, 378	Presten Ivar Trondsson, datteren Ingeleiv	Vitnebrev om ættleding		
1366	DN I, 389	Korsbroren Torstein Einarsson, Ragnhild Olvesdatter	Vitnebrev om medgift		Omtaler henne som "kumpane minom"
1368	DN I, 400	Andres Ogmundsson, Margareta Kolbeinsdatter, datteren Gyrid	Vitnebrev om gave		
1369	DN IV, 480		Vitnebrev om salg		Gudrun, datter av presten Steinar nevnes
1373	DN II, 426	Presten Alf, broren Håkon, datteren Arnbjörg	Vitnebrev om ættleding		
1392	DN IV, 601	Sira Brynjulv i Brandsgården	Vitnebrev om eiendom		Elin, "tjenestekone" arver gården. Nevner også barn. ⁴²⁶
1400-1410	DN VI, 374	Sira Steingrim og broren Gudulf	Avtale om ættleding		
1410	DN III, 597		Domsbrev	Lagmannen	Nevner Tore klerks datter
1417	DN V, 520	Presten Torgeir	Vitnebrev om gaver		

⁴²⁶ Selve saken som det dreier seg om har foregått på 1340-tallet. I dokumentet får vi referat av hva som blir sagt av både sira Brynjulv og Elin tjenestekone. En Margareta Brynjulvsdatter nevnes også i flere dokumenter som dreier seg om den samme gården (DN IV, 579, 583 og 590).

		Olavsson, sønnene Olav og Torgeir			
1432	DN III, 713		Domsbrev		Bodil prestekone nevnes
1485	DN V, 925		Vitnebrev		Jon, sira Gunnars sønn nevnes
1512 og 1514	DN I, 1035 og DN I, 1043	Jon Eilivsson	Gavebrev og arvesak	Kongen og Riksrådet	Sønn av biskop Eiliv Jonsson
1527	DN IV, 1089		Kunngjøringsbrev		Margrete Prestedatter nevnes
1535	DN XIV, 732	Presten Nils Mattson	Vitnebrev om salg		Selger på vegne av sin rådekvinne

Dispensasjon fra fødselsdefekt

Årstall	Nummer	Navn	Hvem gir dispensasjon?	Hvor mange	Andel prestesønner
1253	DN VI, 27	Erkebiskop Sørle	Innocens IV	100 uektefødte	0 %
1265	DN VI, 33	Abbed Birger ⁴²⁷			
1279	DN VI, 43	Erkebiskop Jon	Nicolaus III	30 uektefødte	0 %
1291	DN VI, 58	Lodin Sigurdsson	Eivind av Oslo	Nicolaus IV	100 %
1292	DN VI, 59	Øystein Torgilsson	Erkebiskop Jørund	Nicolaus IV	100 %
1308	DN VI, 70	Kong Håkon V	Clemens V, Helge av Oslo og Arne av Bergen	60 uektefødte og av disse kan 10 være prestesønner	16,6 %
1309	DN X, 10	Arne av Bergen		20-30	Ikke spesifisert
1311	DN VI, 77	Erkebiskop Eiliv	Clemens V	100 uektefødte og 40 prestesønner	28,5 %
1311	DN VI, 78	Kong Håkon V	Clemens V, Arne av Bergen og Ingjald av Hamar	80 uektefødte og 20 av disse kan være prestesønner	25 %
1323	DN VI, 111	Erkebiskop Eiliv	Johannes XXII	10 uektefødte (?)	0 %
1326	DN VI, 125	Nuntiene Johan av Serone og Bernard av Ortolis ⁴²⁸	Johannes XXII	20 uektefødte	0 %
1335	RN IV, 1109	Hallvard av Hamar, Bjørn Gunnarsson	Benedict XII	1 prestesønn,	100 %
1336	DN VII, 140	Eirik av Stavanger, Jon Hallvardsson, Klæng Oddson og Bjørn Arnfinnsson	Benedict XII	3 prestesønner	100 %
1338	DN VII, 148	Eirik av Stavanger, Tore	Benedict XII	1 prestesønn,	100 %

⁴²⁷ Ble valgt til erkebiskop, men paven godkjente ikke valget på grunn av Birgers fødselsdefekt.

⁴²⁸ Tillatelsen gjelder Norge, Sverige og Danmark

		Jonsson			
1342	DN VII, 191	Hallvard av Hamar, Jon Amundsson	Clemens VI	1 prestesønn,	100 %
1345	DN VII, 196	Arne Aslaksson, ytterligere dispensasjon	Clemens VI	1 uektefødt	0 %
1346	DN XVII, 66	Erkebiskop Arne	Clemens VI	40 uektefødte og 30 prestesønner	43 %
1347	DN VII, 198	Kong Magnus ⁴²⁹	Clemens VI	80 uektefødte og 30 prestesønner	27,2 %
1351	DN VI, 202	Arne Aslaksson (se over)		1 uektefødt	0 %
1351	DN VII, 230	Erkebiskop Olav, Gisbrikt av Bergen	Clemens VI	Erkebiskop Olav får tillatelse til å dispensere 15, og Gisbrikt 10, som enten er uektefødte eller prestesønner	Ikke spesifisert
1357	DN VI, 234	Botolv av Stavanger	Innocens VI	5 uektefødte	0 %
1363	DN XVII, 129	Nuntius Guido de Cruce ⁴³⁰	Urban V	Enkel dispensasjon: 6, både uektefødte og prestesønner, full dispensasjon: 6, både uektefødte og prestesønner,	Ikke spesifisert
1371	DN V, 268	Erkebiskop Trond	Gregor XI	20 uektefødte og 10 prestesønner	33,3 %
1372	DN XVII, 915	Nuntius Henrik (?) ⁴³¹	Gregor XI	6 personer	Ikke spesifisert
1383-1384	DN XVII, 160	Johannes av Strängnäs	Clemens VII (Avignon)	Antall ikke spesifisert	Ikke spesifisert
1396	DN XVII, 182	Nuntius Johannes Swan ⁴³²	Bonifacius IX	40 personer	Ikke spesifisert
1405	DN XVII, 232	Nuntius Nicolaus av Manfredonia ⁴³³	Innocens VII	50 personer	Ikke spesifisert
1426	DN XVII, 447	Augustus de Insulis	Martinus V	1 uektefødt (født i hor)	0 %
1430	DN XVII, 476 og DN XVII, 478	Berthold Hinzekini	Martinus V	1 prestesønn	100 %
1438	DN XVII, 541	Hallvard Aslakson	Eugenius IV	1 prestesønn (allerede)	100 %

⁴²⁹ Usikkert om tillatelsen gjelder både Sverige og Norge, eller bare Sverige

⁴³⁰ Tillatelsen gjelder for Norge, Sverige og Danmark

⁴³¹ Tillatelsen gjelder for Norge, Sverige og Danmark

⁴³² Tillatelsen gjelder Norge og Sverige

⁴³³ Tillatelsen gjelder for Norge, Sverige og Danmark

				dispensert)	
1438	DN XVII, 542	Joar Eskilsson	Eugenius IV	1 uektefødt	0 %
1448	DN VI, 516	Nuntius Marcellus av Skálholt ⁴³⁴	Nicolaus V	10 personer	Ikke spesifisert
1466	DN XVII, 674	Asgaut Sveinsson	Paulus II	1 uektefødt, (allerede dispensert)	0 %
1499	DN XVII, 771	Anders Benkestok	Alexander VI	1 uektefødt, (allerede dispensert)	0 %
1506	DN XVII, 795 og DN XVII, 796	Olav Peterson	Julius II	1 prestesønn, (allerede dispensert) ⁴³⁵	100 %
1522	DN XVII, 825	Henrik Nilsson	Hadrian VI	1 uektefødt	0 %
1524	DN XVII, 843, DN XVII, 844 og DN VII, 569	Henrik Nilsson (sannsynligvis den samme som over)	Clemens VII	1 uektefødt	0 %

Ekteskap

Årstall	Nummer	Navn og sak	Hvilken instans dømmer?	Hva er sakens utfall?
1308	DN X, 7	Arnfinn og Jorunn,	Biskopen	Ekteskapet er gyldig
1308	DN X, 8	Glum og Ragnhild,	Biskopen	Ekteskapet er gyldig
1309	DN III, 82	Erik og Steinvor,	Biskopen	Ekteskapet er gyldig
1309	DN III, 83	Øyulf eller Torkell og Åsa	Biskopen	Ekteskapet mellom Øyulf og Åsa er gyldig
1325	DN V, 72	Eirik og Domhild	Biskopen	Ekteskapet er gyldig
1328	DN IV, 175	Ivar Salvesson og Magnhild	Biskopen	Ekteskapet er gyldig
1329	DN II, 172	Margareta Petersdatter giftet seg med Tidemann fra Lübeck mot familiens vilje.	I den første saken: Lagmannen med råd fra drottseten Erling Vidkunsson. I den andre saken: Lagmannen	Hun mistet derfor arveretten, men søstrene sørger for at hun får full morsarv og deler av farsarven tilbake.
1379	DN XXI, 154	Jon Askjellsson og Herborg Guttormsdatter	Prosten	Stadfestelse av festermål
1395	DN I, 549	Ragndid, Håkon Gunnarsson, Sigrid Gunnarsdatter		Sigrid gifter seg mot familiens vilje, men blir tilgitt, og får en gård i medgift
1434	DN III, 723	Gudrid Ogmundsdatter, Andres Hallsteinsson	Prest og Lagrettemenn	Stadfestelse av festermål

⁴³⁴ Tillatelsen gjelder Norden

⁴³⁵ Olav ønsker bekreftelse på valg til abbed. Julius II setter sin nuntius til å undersøke Olavs skikkethet før han innvilger søknaden. Se også Sigrun Høgetveit Berg: *Kristenrettspraksis i norsk seinmellomalder*, s. 115, fotnote 453.

1444	DN II, 760	Gudrun på Hønsin	Lagrettemenn	Vitnebrev om slektingenes mening om et frieri
1447	DN XXI, 438	Det gikk rykter om Eiliv Arnvidsson og Ingebjørg Einarsdatter, kona til Ivar Knutsson	Biskopen	Eiliv får tillatelse til giftermål
1478	DN I, 923	Ragnhild Toresdatter ønsker å inngå nytt ekteskap etter at mannen hennes har rømt fra landet	Biskopen	Ragnhild Toresdatter får tillatelse til å inngå nytt ekteskap

Frilleliv blant lekfolk

Årstall	Nummer	Navn	Nasjonalitet	Sak	Hvor er teksten trykket?
1317	DN II, 128	Groa Munansdatter	Norsk	Groa har vært bannsatt og må bøte	
1344	DN V, 169	Gudleik Arnvidsson, sønnen Ivar	Norsk	Vitnebrev om ættleding	
1359 og 1367	RN VI, 580 og 1203	Werner Kusfelt	Tysk	Testament	Bruns, s. 11, nr. 5 og s. 13f nr. 10
1360	RN VI, 704	Tideman van Lübeck, sønnen Tideke	Tysk	Testament	
1369	RN VI, 1379	Henrik van Stade, datteren Elisabeth	Tysk	Testament	Bruns, s. 15, nr. 14
1369	RN VI, 1410	Johannes Steding, frillen Gudrid Sigurdsdatter, sønnene deres.	Tysk	Testament	Bruns, s. 16f, nr. 16
1375	DN XXI, 152	Gunnar Andresson	Islandsk	Domsbrev	
1376	RN VII, 585	Gudrid Sigurdsdatter, frille til avdøde Johannes Steding	Norsk	Notat i Lübecks Niederstadtbuch	Bruns, s. 16, nr. 3
1383 og 1389	RN VII, 1087 og 1541	Gerhard Westhof	Tysk	Testament	Bruns, s. 30f, nr. 41 og s. 33, nr. 47
1384	RN VII, 1174	Henrik Holtkamp	Tysk	Testament	Bruns, s. 31, nr. 43
1391	DN I, 534	Om arven etter Elsebe Arnaldsdatter,	Norsk	Arvesak	
1402	DN V, 419	Gudrun Eilivsdatter	Norsk	Arvesak	
1413	DN VI, 386	Smid Torkjellsson, uektefødte bror Odd	Norsk	Vitnebrev om gave	
1444	DN XXI, 425	Hallvard Simonsson barna Gaute og	Norsk	Vitnebrev om ættleding og eiendomsoverføring	

		Ingebjørg			
1493	DN XXI, 657	Torkjell Sveinsson, frillesønnen Gunnar	Norsk	Arvesak	
1517	DN XIII, 179	Roald Helgesson, Torbjørn Tordsson, Ingeleiv Bjørnsdatter	Norsk	Vitnebrev om forlik	
1522	DN III, 1087	Ingjerd Kannegjøtterdatter til Christian II	Norsk	Klagebrev	
1529	DN XXI, 765	Arne Gunnarsson, Ingebjørg, Bergljot	Norsk	Vitnebrev	
1532	DN XXII, 222	En frille av Samson Mattson er nevnt.		Brev	

Hor og leiermål

Årstall	Nummer	Navn	Instans	Sak	Bøter
1305	DN VIII, 16	Erling Halldorsson, Brynhild Nikolasdatter gift med Assur Olmodsson	Biskop Arne av Bergen	Hor	Ikke kjent
1325-1326	DN VII, 107 og DN VII, 108	Allicia og Johannes de Hyprys, Reginald de Reyndal	Biskop Audfinn av Bergen	Kvinneran	Ingen
1338	DN X, 31	Robin i Selje (munk)	Biskop Håkon av Bergen og Abbed Jon i Selje	Hor	Ikke kjent
1348	DN I, 314	Sigrid Halldorsdatter	Årmannen i Østerdalen	Leiermål	Sigrid betaler bøter
1357	DN III, 291	Orm Neridsson	Biskop Håvard av Hamar		Ikke kjent
1364-1380	DN VII, 307	Liv Helgesdatter	Biskop Magnus av Hamar	Hor eller leiermål	Ikke kjent
1375	DN XXI, 152	Gunnar Andresson	Kong Håkon	Hor/arvesak	Ikke kjent
1383	DN VI, 309	Audun		Hor/salgsbrev	Må bøte 2 kyrlag
1385	DN IV, 527	Asgaut Helgesson, Gro Steinarsdatter	Sysselmannen	Bortløpne	Ikke kjent
1395	DN XXI, 190 og DN XXI, 198	Åsgerd Gudolvsdatter, Jon Olavsson	Biskop Øystein av Oslo	Hor (?)	Åsgerd bøter ½ markebol jord
1402	DN V, 422	Grjotgard Eindridesson, Gudrid Bårdsdatter	Biskop Håkon av Stavanger	Leiermål	Ikke kjent
1403	DN II, 573 og DN II, 574	Assur Anundsson, Sigrid	Prosten Erling på erkebiskopens	Leiermål	Assur bøter 13 forngilde mark til kirken, og 13

		Bårdsdatter	vegne og sysselmannen Jon Djækn		forngilde mark til kongen
1405 og 1408	DN V, 445 og DN III, 590	Halldor Roarsson, Hallvard Ogmundssons kone	Kongens ombudsmann	Hor	Halldor bøter 30 kyrlag til ektemannen, og en gård og ½ markebol til kongen
1424	DN IV, 825	Åsulv Salvesson	Biskop Håkon av Stavanger	Hor	Åsulv bøter 6 merker til biskopen
1446	DN IX, 297	Torbjørn Torkellssons kone Tora, Torolf Audunsson	Hartvig Krummedikes fogd		Torbjørn bøter 1 markebol på sin kones vegne
1447	DN XII, 212	Sigrid Tormodsatter, Jon Oddson		Hor/leiermål	Ingen
1451	DN VI, 539 og DN VI, 540	Bård Eriksson, Ingebjørg Arnesdatter	Kongen og biskopen i Bergen	Leiermål	Bård betaler begge bot, 26 (?) kyrlag til kirken og 13 kyrlag til kongen
1451	DN IX, 315	Tora Sveinsdatter, Herleik Herleiksson	Biskop Audun av Stavanger	Leiermål	Tora bøter til biskopen
1457	DN I, 843	Kjetil Drengssons bror	Hartvig Krummedikes lensmann	Leiermål	Ingen
1458	DN III, 841	Torleif Torleifsson, Torgils Gunnarsson, datteren Tora	Lagmannen	Leiermål	Torleif må bøte 8 mark gull, blir ettergitt tre, men må dra på pilgrimsreise
1461	DN IV, 949	Øystein Askjellson	Biskop Sigurd av Stavanger	Hor	Øystein Bøter 4 mark gull
1482	DN II, 920	Mikkel Sveinsson, Torkell Ormsson, Håvard Torsteinsson	Lagmannen	Leiermål	Mikkel bøter 3 mark til familien, må gifte seg med jenta
1487	DN X, 265	Gro Arnesdatter	Konge og biskop	Leiermål	Gros foreldre bøter 63 mark til konge og biskop
1488 og 1490	DN XV, 111 og DN XXI, 635	Ragnhild Eriksdatter, ⁴³⁶ Tore Aslaksson	XV, 111: sogneprest og lagrettemenn XXI, 635: Otte Mattssons fogd	Leiermål	Ingen
1489	DN IX, 399	Arne Torgeisson, Liv Torsteinsdatter	Prosten på vegne av biskop Karl av Hamar	Leiermål	Arne bøter til biskopen

⁴³⁶ Anklager Tore for å være hennes ”mømann”, men han er død for lenge siden.

1489	DN II, 950	Erik Målløs		Arvesak, uekte barn	Ingen
1503	DN VI, 635	Torgeir Neridsson	Kongen	Hor	Torgeirs kone bøter 16 kyrlag på hans vegne
1511	DN II, 1040	Larens Jakobsson, sønnen Olav		Hor/klagebrev	
1514	DN I, 1045	Lavrans Tormodsson, Sigrid Torleifsdatter	Biskop Mogens av Hamar	Hor	Ingen
1514	DN XIII, 176	Christian II		Forordning om at fogdene skal hjelpe bøndene som vil føre sak om leiermål	
1527	DN IX, 599	Vincens Lunge, Henrik Bjørnsson		Hor/klagebrev	Ingen
1529	DN XXI, 760	Åsne Torkjellsdatter og Knut Bentsson		Leiermål	Ingen
1533	DN X, 661	Brynjulf Skredder	Biskop Hans Reff av Oslo	Bortløpne	Ikke kjent
1529	DN XXI, 765	Arne Gunnarson, Ingebjørg, Bergljot		Leiermål	Ikke kjent
1534	DN XIII, 604	Ikke kjent	Kirken	Leiermål	En gård betalt som bot

Voldtekt

Årstall	Nummer	Hva dreier saken seg om?	Hvilken instans er saken oppe for?	Hvem er anklager i saken?	Hvem bøter/straffes?
1457	DN XXI, 487	Voldtekt av Brynhild Hedinsdatters datter	Lagtinget	Brynhild Hedinsdatter anklager presten Benkt Pust for ran og vold mot hennes familie	Benkt Pust er skyldig, straff ikke kjent
1498	DN II, 1001	Fogden Lasse Skjolds voldsomheter, han har blant annet voldtatt en pike	Klagebrev til kongen	Lagrettemenn i Eidsvolds sogn	
1499	DN XIII, 163	Engelbrekt i Brager voldtok en kvinne	Kongen	Ikke kjent	Engelbrekt må bøte 80 lodd sølv
1505	DN V, 992	Noen menn hadde slått seg sammen og drevet med ran, mord og voldtekt	Tolvmannsdom	Henrik Krummedike	Blir dømt med liv og gods i kongens vold
1537	DN XXII, 370	Eske Billes krigsfolk har blant annet voldtatt piker og gifte kvinner		Klagebrev fra erkebiskop Olav	

Blodskam

Årstall	Nummer	Navn	Grad av slektskap	Instans	Bøter eller straff
1305 og 1306	DN VII, 30 og DN IV, 62	Tore, Tora, Torstein	Ikke kjent	Biskop Arne av Bergen	Ikke kjent
1306	DN VIII, 17	Eirik Gerhardsson, Ingebjørg (rykter)	Tante og nevø	Biskop Arne av Bergen	Ikke kjent
1325	DN IV, 166	Kolbein Glumsson, Gylaug	Ikke kjent	Biskop Audfinn av Bergen	Ikke skyldig, ingen bøter
1325	DN IX, 93 og DN IX, 94	Ragnhild Tregagås, Bård	Tremenninger	Biskop Audfinn av Bergen	Pålagt streng faste og må dra på pilgrimsreise
1320-1330	DN XVIII, 9	Ukjent	En mann og brorens enke	Erkebiskop Eiliv, pavens pønitiensiar	Ikke kjent
1348	DN III, 258	Erling Ormsson	Konas søster		Må bøte minst sju mark gull (bot til kirken ikke kjent)
1383-1384	DN XXI, 171	Trond Lodensson, Jorunn Narvesdatter	Stedatter	Kongen	10 mark for landsvistbrev
1411	DN V, 478	Roald Pedersson, Randid, Jon Gunnarson	Konas søster	Biskop Jakob i Oslo	Jon på Randids vegne: 1 øresbol, Roald 2 øresbol
1464	DN XI, 216	Erlend Håvardsson, Astrid	Brorens kone	Riksrådet og biskopen	Ikke skyldig, ingen bøter
1492	DN III, 981	Elin Tormodsatter, Nils Tordsson	Svoger	Rådmenn	Ikke kjent
1499	DN XI, 273	Torgeir Neridsson	Konas slektning	Biskopen i Hamar	Torgeir, størrelse ikke kjent
1505	DN XXI, 694	Asle Håvardsson og Guri Narvesdatter	5. og 6. grad	Biskop Eiliv av Stavanger sin ombudsmann	2 kyrlag
1514	DN XXII, 109	Gudrid Torsteinsdatter	Fadder og slektning		Ikke kjent
1520	DN XIV, 276	Gudlaug Andersdatter	Ikke spesifisert		Bøter 5 mark
1522	DN XVIII, 237	Herbjørn Olavsson	Konas brordatter	Lensmannen	Bøter 20 kyrlag
1523	DN I, 1063	Halldor Lassesønn, Ympe Halvardsdatter	2. og 3. grad	Biskop Mogens i Hamar	
1535-1536	Mange brev, se egen tabell	Nils Lykke og Lucie Nilsdatter Gyldenløve	Riksrådet og erkebiskopen	Skyldig	Nils Lykke blir henrettet

Dispensasjon for ekteskap

Årstall	Nummer	Navn	Hvem gir og får tillatelse til å dispensere?	Antall	Hvilke slektskapsgrader gjelder det?
1298	DN XIX, 336	Margareta, Jomfruen av Norge og Edward, ⁴³⁷ sønn av Edward I	Nicolaus IV	2	
1290	DN VI, 55	Johannes Esre og Inga	Nicolaus IV Biskopen av Århus	2	Johannes har tidligere vært forlovet med Ingas kusine
1291	DN I, 79	Vidkun Erlingsson og Gyrid Andresdatter	Nicolaus IV Biskop Eivind av Oslo	2	Vidkun har tidligere ligget med en som var beslektet i 4. ledd med Gyrid
1321	DN III, 125	Eufemia og Albrekt av Mecklenburg		2	
1330	DN VII, 134	Thorvald Thorvaldsson og Åsa Håkonsdatter	Johannes XXII	2	4. grad
1336	DN VII, 141	Jon Assurson og Cecilia Håkonsdatter Bolt	Benedict XII Biskop Salomon av Oslo	2	Jon har tidligere vært forlovet med Cecilias søster Elin
1342	DN VI, 166	Sigurd Havtorsson og Ingeborg Erlingsdatter	Clemens VI Biskop Salomon av Oslo	2	4. grad
1347	DN I, 308	Eiliv Eilivsson og Gyrid Erlingsdatter	Clemens VI	2	4. grad
1372	RN VII, 261		Gregor XI Elias de Vodronio ⁴³⁸	20 menn og 20 kvinner	4. grad
1383-1384	DN XVII, 160		Clemens VII (Avignon) Johannes av Strängnäs ⁴³⁹	Ikke spesifisert	4. og 3. grad
1405	DN XVII, 232		Innocens VII Nuntius Nicolaus av Manfredonia ⁴⁴⁰	20 menn og 20 kvinner	4. og 3. grad
1448	DN VI, 515		Nicolaus V Nuntius Marcellus av Skálholt ⁴⁴¹	10 menn og 10 kvinner	4. og 3. grad
1479	DN XVII, 1112		Sixtus IV Nuntius	60 av begge kjønn (?)	4. og 3. grad

⁴³⁷ Senere Edward II av England. Ekteskapet ble ikke inngått, siden Margareta døde 7 år gammel.

⁴³⁸ Elias de Vodronio var pavestolens nuntius i Tyskland, Ungarn, Polen, Böhmen og flere andre land (deriblant Norge).

⁴³⁹ Tillatelsen gjelder Sverige og Norge

⁴⁴⁰ Tillatelsen gjelder Norge, Sverige og Danmark

⁴⁴¹ Tillatelsen gjelder Norden

			Marinus de Frigeno ⁴⁴²		
--	--	--	-----------------------------------	--	--

Bestialitet

Årstall	Nummer	Hvem dreier saken seg om?	Hvem dømmer?	Hva er straffen?
1530	DN XXII, 159	Alv Botolvsson	Lagmannen	Alv blir brent

*Fra Pønitiarietat*⁴⁴³

Dispensasjon fra fødselsdefekt

Årstall	Nummer	Navn	Hvor mange?	Uektefødt eller prestesønn?	Hva gjelder dispensasjonen?
1454	Nr. 38, s. 75-76	Olav Olavsson	1	Prestesønn	In prima forma ⁴⁴⁴
1454	Nr. 38, s. 75-76	Trond Hareksson	1	Uektefødt	In prima forma
1457	Nr. 5, s. 55-56	Alanus (Allan?) Petersson	1	Prestesønn	De uberiori ⁴⁴⁵
1458	Nr. 41, s. 76	Jon Gunnarsson	1	Uektefødt	In prima forma
1458	Nr. 72, s. 93	Asgaut Jonsson	1	Uektefødt	In prima forma
1463	Nr. 7, s. 56	Eskil Simonsson	1	Uektefødt	In prima forma
1465	Nr. 8, s. 56	Augustin Jakobsson	1	Uektefødt	De uberiori
1468	Nr. 81, s. 100	Nikolas Finboghs ⁴⁴⁶	1	Prestesønn	In prima forma
1473	Nr. 66, s. 88	Mathias Geblesson	1	Uektefødt	In prima forma
1474	Nr. 11, s. 58	Olav Islending	1	Uektefødt	In prima forma
1474	Nr. 12, s. 58	Birger Islending	1	Uektefødt	In prima forma
1474	Nr. 13, s. 58	Benedikt Bottolfsson	1	Prestesønn	In prima forma
1474	Nr. 14, s. 58	Mathias Olavsson	1	Prestesønn	In prima forma
1475	Nr. 49, s. 79-80	Gunnar Eirinsson (Eiriksson?)	1	Prestesønn	In prima forma
1477	Nr. 50, s. 80	Håkon Helgesson	1	Prestesønn	In prima forma
1480	Nr. 17, s. 60		16	Uektefødt	In prima forma
1484	Nr. 20, s. 62	Thomas og Magnus	2	Prestesønner	In prima forma

⁴⁴² Tillatelsen gjelder Danmark og Norge (?)

⁴⁴³ Disse er trykket i Jørgensen og Saletnich: *Synder og Pavemakt*.

⁴⁴⁴ De fleste dispensasjonene gjelder *in prima forma*, altså i første form, noe som gav søkeren tillatelse til prestevigsel og et beneficium med eller uten sjelesorg. Se Jørgensen og Saletnich: *Synder og Pavemakt* s. 41 og fotnote 19, s. 58. De fleste av søkerne er studenter, noe som til en viss grad forklarer at de bare søker om dispensasjon i første form.

⁴⁴⁵ Denne dispensasjonen og nr. 8 under gjelder *de uberiori*, altså ytterligere dispensasjon, noe som gav søkeren rett til flere beneficier med sjelesorg

⁴⁴⁶ Antas å være sønn av Finboghe Nikolasson som ble valgt til biskop i Bergen i 1464. Se Jørgensen og Saletnich: *Synder og Pavemakt*, fotnote 148, s. 101

		Henrikssønner			
1500	Nr. 55, s. 82	Lars Torkelsson	1	Prestesønn	In prima forma
1500	Nr. 56, s. 82-83	Svein Jonsson	1	Prestesønn	In prima forma
1500	Nr. 85, s. 103	Torgils Olesen	1	Prestesønn	In prima forma
1510	Nr. 60, s. 84	Engelbrekt Petersson	1	Prestesønn	In prima forma
1516	Nr. 30, s. 69	Peter Olavsson	1	Uektefødt	In prima forma
1517	Nr. 31, s. 69-70	Eymund Hallvardsson	1	Uektefødt	In prima forma
1523	Nr. 33, s. 71	Olav Engelbrektsson	20	Både uektefødte og prestesønner	In prima forma

Blodskam

Årstall	Nummer	Navn	Grad av slektskap	Hva blir det søkt om?	Utfall
1474	Nr. 10, s. 57	Olav Steinsson, Ingeborg i Lund, Hilda Petersdatter	Kones søster	Olav søker om igjen å kunne kreve de ekteskapelige plikter fra sin kone.	Får absolusjon
1476	Nr. 73, s. 93	Svein Igulsson	Egen datter	Ønsker absolusjon, så han igjen kan kreve ekteskapelige plikter fra sin kone	Får absolusjon, har også vært fengslet
1491	Nr. 83, s. 101	Mathias Jakobsson	Beslektet med kona i 2. grad	Søker om absolusjon	Innvilget

Dispensasjon for ekteskap

Årstall	Nummer	Navn	Søker om	Grad av slektskap	Annet
1481	Nr. 19, s. 61	Nicolas Andreasson og Solva	Dispensasjon og leigitimering av avkom	Nicolas har ligget med en som var beslektet med Solva i 3. og 4. ledd	Uvitende om slektskapet
1484	Nr. 51, s. 80	Arald Kane og Ingjerd Erlendsdatter	Dispensasjon og leigitimering av avkom	De er besvogret i 2. og 3. grad	Uvitende om slektskapet
1500	Nr. 27, s. 67	Jacob Nikolasson og Ingerda Amundsdatter	Dispensasjon, absolusjon og legitimering av avkom	De er beslektet i 3. og 4. grad	Uvitende om slektskapet

Saker fra Lensregnskapene

Hor og leiermål

Årstall	Bind, side	Navn	Sak	Bøter	Annet
1520	I, 580	Ion på Rwndall	Leiermål	1 stk. gult defenter	Togh sielle vdi anderssmantz legemall
1521	III, 78-79	Gulbrand på	Hor	2 lester kalk	Logh hoes enn

		Hoglenn			anden mands kone
1522	V, 24	Niels skredder	Hor	5 mark	Log hoes Hustrw
1528	IV, 307	Joen Børysszønn	Leiermål	3 lodd sølv	
1528	IV, 308	Hadsteen Gardeer	Leiermål	En ku	Qwinde hand lockett
1528	IV, 308	Alff Barneess	Leiermål	En ku	Samme sak som forrige
1528	IV, 308	Smedt Gardeer	Leiermål	En ku	Samme sak som forrige
1528	IV, 308	Joen Hwsby	Leiermål	En ku	For hans dreng
1528	IV, 311	Halsteenn Skoweim	Leiermål	5 skippund salt, 5 alen nerst og 2 mark penger	
1528	IV, 316	Baard på Rindall	Bortløpne	15 mark	For sin svoger
1528	IV, 316	Peder på Rindal	Bortløpne	4 kyr	Samme sak som forrige
1528	IV, 323	Hogen i Howe	Leiermål/hor	10 lodd sølv og 12 mark penger	Lockede siin tjeneste piighe
1528	IV, 329	Peder Hendrichssøn	Leiermål	3 mark	
1528	IV, 337	Ioenn Bratt	Bortløpne	3 lodd sølv	For sin datter
1528	IV, 337	Ywer Awstregardt	Bortløpne	2 pund og 8 bismere mark kiell kobber	For en kone som bortt løp
1528	IV, 338	Erlandt Finnestadt	Leiermål	3 lodd og 2 quintin sølv	For en enke han lå hos
1528	IV, 339	Størck Medelgardt	Bortløpne	4 kyr, 3 får, 1 dyne, 1 laken og ett sengeklede	Effther hans hustru som bortt løp
1528	IV, 339	Ioenn Bratts datter	Bortløpne	2 kyr	Se sak over

Blodskam

Årstall	Bind, side	Navn	Bøter?	Annet
1528-1529	IV, 309	Gwrun på Bygesø	2 stuter	For læyer vti skiwldskap
1528-1529	IV, 313	Pæder Smidt	20 mark	For i liiden piighe handt lockede som var skyldt hans eghen hustru

Homofili

Årstall	Bind, side	Navn	Bøter	Annet
1528-1529	IV, 338	Gunnar Ramstadt	6 lodd sølv, 1,5 pund kobber og 12 skilling	For kiætterij
1528-1529	IV, 338	Per Slatthem	1,5 pund kobber	For kiætterij mett Gunnar Ramstadt

Jordebøkene

Blodskam

Årstall	Sidetall	Jordebok	Navn	Bøter	Betalt til hvem?	Annet
1402-1428	17	AB	Helge, på vegne av broren	8 helgdeland, 9 spann	Erkebiskop Eskil	
1428-ca.1435	113	AB	Guttorm Halvardsson	2 spansseier	Aslak Bolt	
1428-ca.1435	153	AB	Einar Steinulvsson	4 spansseier	Aslak Bolt	Han lå med to søstre
1428-ca.1435	159	AB	Torstein Erlendsson	1 pund smør	Aslak Bolt	

Hor og leiermål

Årstall	Hvilken jordebok?	Sidetall	Navn	Bøter	For hva?
1428-ca.1435	AB	4	Brynhild Andersdatter, for ektemannen Torstein Guldblandsson	8 helgdeland	Hor
1428-ca.1435	AB	6	Peter Sigurdsson	2 spann	Hor
1428-ca.1435	AB	13	Ivar Toresson	13 helgdeland	Hor
1428-ca.1435	AB	14	Gudrid Arnfinnsdatter	Ikke kjent	Hor
1428-ca.1435	AB	18	Eskil Sigurdsson	23 helgdeland	Hor
1428-ca.1435	AB	30	Øystein Torkjellsson	6 mælesland	Hor
1428-ca.1435	AB	60	Berdor Sigurdsson for søstersønnen Endrid Toresson	2 øresbol	Hor
1428-ca.1435	AB	82	Niklis i Krunken	3 spansseier	Hor
1428-ca.1435	AB	82	Guttorm Smørtråd	3 spansseier	Hor
1428-ca.1435	AB	82	Berdor Skjalge	1 spansseie	Hor
1428-ca.1435	AB	102	Niklis i Krunken for søsteren Krake		Hor
1428-ca.1435	AB	127	Jorunn Bjørnsdatter	½ markebol	Hor
1428-ca.1435	AB	152	Torstein Torolvsson	3 spann	Hor
1428-ca.1435	AB	165			Hor
1428-ca.1435	AB	165			Hor
1428-ca.1435	AB	167	Niklis Absalonsson		Hor
Rundt 1533	OE	90	Østen Lallæ	2 øre landskyld	Leiermål
Rundt 1533	OE	90	Botwlff Enersson	½ øre leyæ	Hor

Nils Lykke og Lucie Nilsdatter

Årstall	Dato	Nummer	Fra	Til	Utstedt
1534	28. okt	XI, 603	Vincens Lunge	Nils Lykke	Lungegård
1535	1. jan	XI, 606	Lucie Nilsdatter	Mogens av Hamar, Hans av Oslo, Klaus Bille	Austrått
1535	7. jan	XI, 607	Vincens Lunge	Nils Lykke	Lungegård
1535	8. april	XI, 610	Nils Lykke	Joachim Lykke	Fosen
1535	17. april	XI, 611	Nils Lykke	Erkebiskop Olav	Fosen
1535	18. april	X, 684	Klaus Bille	Erkebiskop Olav	Båhus
1535	28. april	XIII, 608	Hans av Oslo	Erkebiskop	Oslo

				Olav	
1535	13. mai	X, 692	Nils Lykke	Erkebiskop Olav	Fosen
1535	13. mai	XV, 507	Det Sønnenfjeldske riksråd	Erkebiskop Olav	Oslo
1535	14. mai	XIII, 609	Hans av Oslo	Erkebiskop Olav	Oslo
1535	22. mai	XI, 614	Joachim Lykke	Nils Lykke	Østrup
1535	1. juni	XI, 615	Christian III	Nils Lykke	Gottorp
1535	1. juni	XI, 616	Christian III	Nils Lykke	Gottorp
1535	9. juni	XI, 617	Inger til Austrått	Erkebiskop Olav	Austrått
1535	11. juni	XI, 618	Ove Bille av Århus	Nils Lykke	Silkeborg
1535	15. juni	XIII, 614	Hans av Oslo	Erkebiskop Olav	Oslo
1535	19. juni	XI, 619	Nils Lykke	Erkebiskop Olav	Fosen
1535	21. juni	XI, 620	Inger til Austrått	Erkebiskop Olav	Austrått
1535	29. juni	XI, 622	Inger til Austrått	Erkebiskop Olav	Austrått
1535	Slutten av juni	XI, 621	Erkebiskop Olav	Kunngjøring	Trondheim
1535	6. juli	XI, 623	Inger til Austrått	Erkebiskop Olav	Austrått
1535	21. juli	XI, 624	Lagrettemenn og rådmenn	Domsbrev	Trondheim
1535	26. juli	XI, 625	Hans av Oslo	Erkebiskop Olav	Oslo
1535	12. aug	XI, 626	Inger til Austrått	Erkebiskop Olav	Fosen
1535	14. aug	VII, 717	Mogens av Hamar, Hans av Oslo, Gaute Galle, Vincens Lunge	Erkebiskop Olav	
1535	20. aug	XI, 627	Inger til Austrått	Erkebiskop Olav	Austrått
1535	25. aug	XXII, 278	Tord Roed og Stig Bagge	Eske Bille	Bergenhus
1535	9. sept	XI, 628		Vidisse av domsbrevet	Trondheim

Litteraturliste

Trykte kilder

Absalon Pederssøn Beyers Dagbok, 1552-1572 ved Ragnvald Iversen, Universitetsforlaget, Oslo 1963

Akershusregisteret af 1622. Fortegnelse optaget af Gregers Krabbe og Mogens Høg paa Akershus slot over de derværende breve. Udg. Af Den norske historiske Kildeskriftkommission ved G. Tank. Kristiania 1916

Aslak Bolts Jordebok utgitt av Jon Gunnar Jørgensen, Oslo 1997

Bjarkøyretten, oversatt av Jan Ragnar Hagland og Jørn Sandnes, Samlaget, Oslo 1997

Diplomatarium Islandicum, Kaupmannahöfn: Bómentafélag 1857-.

Diplomatarium Norvegicum, bd. I-XXI, utgitt ved Christian Lange m.fl. Christiania/Oslo 1847-1990, Nettutgaven ved Enhet for digital dokumentasjon ved det Humanistiske fakultet.

Frostatingslova, oversatt av Jan Ragnar Hagland og Jørn Sandnes, Samlaget, Oslo 1994

Gulatingslovi, oversatt av Knut Robberstad, Samlaget, Oslo 1937

Hirdloven til Norges konge og hans håndgagne menn, ved Steinar Imsen, Riksarkivet, Oslo 2000

Magnus Lagabøters Bylov, oversatt av Knut Robberstad, Cammermeyers Boghandel, Kristiania 1923

Magnus Lagabøters Landslov, oversatt av Absalon Taranger, Universitetsforlaget, Oslo-Bergen 1962

Norges Gamle Love indtil 1387, utgitt ved R. Keyser og P.A. Munch, G. Storm. E. Hertzberg Christiania 1846-1895

Norges Gamle Love, Anden Række, 1388-1604, Grøndahl, Christiania 1912-.

Norske Regnskaber og Jordebøger, bd. I-V, utgitt ved Huitfeldt-Kaas 1885-1906, og Johnsen 1966-1983

Olav Engelbrektssøns Jordebog, ved C. Brinchmann og Johan Agerholt, Nationaltrykkeriet, Oslo 1926

Regesta Norvegica. Kronologisk fortegnelse over Dokumenter vedkommende Norge, Nordmænd og den norske Kirkeprovinc, bd. I-VIII, Christiania/Oslo 1898-.

Oppslagsverk

Johan Fritzner: *Ordbog over det gamle norske sprog*, Nettutgaven ved Enhet for digital dokumentasjon ved det Humanistiske fakultet.

Leiv Heggstad: *Gamalnorsk Ordbok med nynorsk tyding*, Samlaget, Oslo 1930

Jan Johanssen, Marius Nygaard, Emil Schreiner: *Cappelens Latins-Norsk Ordbok*, revidert av Egil Kraggerud og Bjørg Tosterud, Cappelen, Oslo 1998

Finn Hødnebo (norsk red.): *Kulturhistorisk leksikon for norrøn middelalder*, Gyldendal, Oslo 1956-1978

Litteratur

Agnes S. Arnórsdóttir: "Two models of marriage? Canon Law and Icelandic Marriage Practice in the Late Middle Ages" i Mia Korpiola (red.): *Nordic Perspectives on Medieval Canon Law*, Helsinki 1999

Bjørn Bandlien: *...takast með þeim góðar ástir. Kjærlighet og ekteskap i norrøn middelalder*, Hovedoppgave ved Universitetet i Oslo, 1998

Bjørn Bandlien: "The Church's teaching on women's consent" i Lars Ivar Hansen (red.): *Family, Marriage and Property Devolution in the Middle Ages*, Tromsø 2000

Sverre Bagge, Synnøve Holstad Smedsdal og Knut Helle (red.): *Norske middelalderdokumenter*, Universitetsforlaget, Bergen-Oslo-Tromsø 1973

Sigrun Høgetveit Berg: *Kristenrettspraksis i norsk seinmellomalder*, Hovedoppgave ved Universitetet i Tromsø 2004

Torill Bjørnseth: *Eksogami i lovgivningen i Norge i tidlig middelalder*, Hovedoppgave ved Universitetet i Oslo 1992

Vern L. Bullough og James A. Brundage (red.): *Handbook of Medieval Sexuality*, New York og London 1996

James A. Brundage: *Law, Sex and Christian Society in Medieval Europe*, Chicago 1987

James A. Brundage: *Sex, Law and Marriage in the Middle Ages*, Aldershot 1993

James A. Brundage: *Medieval Canon Law*, London 1995

Friedrich Bruns: *Die Lübecker Bergenfahrer und ihre Chronistik*, Berlin 1900

Arne Bøe: "Lejermål" I *KLNM X*

Adam J. Davies: *The Holy Bureaucrat. Eudes Rigaud and Religious Reform in Thirteenth-Century Normandy*, New York 2006

Georges Duby: *Medieval Marriage: two models from twelfth century France*, Baltimore 1978

Georges Duby: *The knight, the lady and the priest: the making of modern marriage in medieval France*, London 1984

Georges Duby: *Love and marriage in the Middle Ages*, Cambridge 1994

Tine Berg Floater: *Med nøkler i beltet og loven i ryggen. Kvinnens stilling i rettssystemet i Norge i hundreåret etter Landslovens innføring*, Hovedoppgave ved Universitetet i Oslo 1997

Rigmor Frimannslund: "Festermål" i *KLNM IV*

Rigmor Frimannslund: "Frieri" i *KLNM IV*

Rigmor Frimannslund: "Oäkta barn" i *KLNM XIII*

Rigmor Frimannslund: "Slegfred" i *KLNM XVI*

Jarl Gallèn: "Akolyt" i *KLNM I*

Jarl Gallèn: "Celibat" i *KLNM II*

Michael H. Gelting: "Marriage, Peace and the Canonical Incest Prohibitions: Making sense of an absurdity?" i Mia Korpiola (red.): *Nordic Perspectives on Medieval Canon Law*, Helsinki 1999

Michael H. Gelting: "Odelsrett-lovbydelse-bödsrätt-retrait lignager: Kindred and Land in the Nordic Countries in the Twelfth and Thirteenth Centuries" i Lars Ivar Hansen (red.): *Family, Marriage and Property Devolution in the Middle Ages*, Tromsø 2000

Jack Goody: *The European Family. An Historico- Anthropological Essay*, Oxford 2000

Dag Gundersen: "Incest" i *KLNM VII*

Erik Gunnes: "Prester og deier – sølibatet i norsk middelalder" i Steinar Imsen og Gudmund Sandvik (red.): *Hamarspor*, Universitetsforlaget, Oslo-Bergen-Tromsø 1982

Lars Hamre: *Norsk politisk historie 1513-1537*, Samlaget, Oslo 1998

Lars Hamre: "Edgårdsman" i *KLNM III*

Lars Hamre: "Vitne" i *KLNM XX*

Lars Hamre: "Ættleing" i *KLNM XX*

Hilde Handeland: *I lyst og last. Seksualitet i de norske lovene i perioden 1100-1300*, Hovedoppgave ved Universitetet i Oslo 1997

Knut Helle: *Bergen bys historie bd. 1: Kongssete og kjøpstad, til 1536*, Alma mater, Bergen 1995

Inger Holtan: *Ekteskap, frillelevnad og hor i norsk høgmellomalder*, Universitetsforlaget, Oslo 1996

Per Ingesman: "Kirkelig disiplin og social kontrol i senmiddelalderens danske bondesamfund" i Agnes S. Arnórsdóttir, Per Ingesman og Bjørn Poulsen (red.): *Konge, kirke og samfund. De to øvrighedsmagter i dansk senmiddelalder*, Århus 2007

- Torstein Jørgensen og Gastone Saletnich: *Synder og pavemakt*, Misjonshøyskolens forlag, Stavanger 2004
- Allan Karker: "Prostitution" i *KLNM XIII*
- Ruth Mazo Karras: *Sexuality in Medieval Europe. Doing unto others*, New York og London 2005
- Mia Korpiola: "An act or a process. Competing views on Marriage Formation and Legitimacy in Medieval Europe" i Lars Ivar Hansen (red.): *Family, Marriage and Property Devolution in the Middle Ages*, Tromsø 2000
- Mia Korpiola: "An uneasy harmony: Consummation and parental consent in Secular and Canon Law in Medieval Scandinavia" i Mia Korpiola (red.): *Nordic Perspectives on Medieval Canon Law*, Helsinki 1999
- Torgeir Landro: *Dei eldste norske kristenrettene. Innhold og opphav*, Hovedoppgave ved Universitetet i Bergen 2005
- Margit Løyland: *Slagsmål, leiermål og bøtelagte egder 1600-1700*, Hovedoppgave ved Universitetet i Oslo 1992
- Alexander Murray: "Counselling in Medieval Confession" i Peter Biller og A.J. Minnis (red.): *Handling Sin: Confession in the Middle Ages*, York 1998
- Arnved Nedkvitne: *Møtet med døden i norrøn middelalder. En mentalitetshistorisk studie*, Cappelen Akademisk Forlag, Oslo 1997
- Arnved Nedkvitne og Per G. Norseng: *Middelalderbyen ved Bjørvika. Oslo 1000-1536*, Cappelen, Oslo 2000
- Kjell Arild Pollestad: *Kirkeliv i nord før Svartedauden. Biskop Laurentius' saga*, Cappelen, Oslo 2001
- Anne Irene Riisøy: *Sex, rett og reformasjon*, Doktorgradsavhandling ved Universitetet i Oslo 2006
- Anne Irene Riisøy: *Stat og kirke. Rettsutøvelsen i kristenrettssaker mellom Sættargjerden og reformasjonen*, Tingbokprosjektet, Oslo 2004
- Anne Irene Riisøy og Bjørg Dale Spørck: "Datering av nyere Borgartings kristenretter" i *Collegium Medievale 12*
- Gudmund Sandvik: "Ægteskab" i *KLNM XX*
- Gudmund Sandvik: "Ægteskabsbrud" i *KLNM XX*
- Jens Arup Seip: *Sættargjerden i Tunsberg og kirkens jurisdiksjon*, Dybwad, Oslo 1942
- Magnús Stefánsson: "Seksualitet og synd i middelalderen" i "Liv og helse i middelalderen", nr. 6 i serien *Onsdagskvelder i Bryggens museum*

Kari Telste: *Mellom liv og lov. Kontroll av seksualitet i Ringerike og Hallingdal 1652-1710*,

Hovedoppgave ved Universitetet i Oslo 1992

Ingelin Torkelsen: *Sakrament og samfunn*, Hovedoppgave ved Universitetet i Oslo 2006

K.R.V. Wikman: "Brøllop" i *KLNM II*